

**i**NNOVA PROFIT<sup>®</sup> / PROFIT **A**<sup>®</sup>

---

drukarki fiskalne

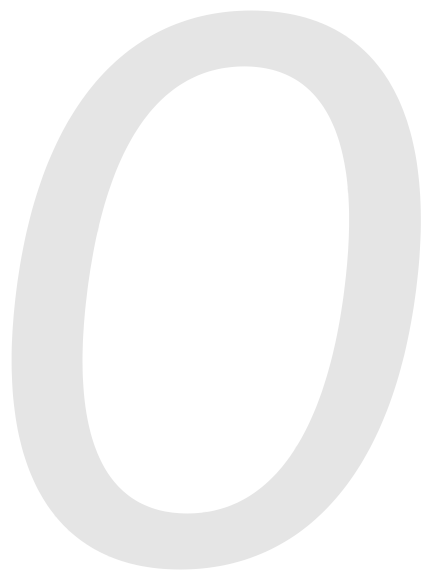

*Instrukcja obsługi*

---

© INNOVA SA, Warszawa maj 2002, wersja 1.27



# **Instrukcja obsługi drukarek INNOVA PROFIT<sup>®</sup> i INNOVA PROFIT A<sup>®</sup>**

---

**INNOVA S. A., ul. Łopuszańska 117/123, 02-474 Warszawa,  
tel.: (022) 863 14 03, 863 14 04, fax.: (022) 863 14 05  
http: [www.innova-sa.pl](http://www.innova-sa.pl), e-mail: [innova@innova-sa.pl](mailto:innova@innova-sa.pl)  
Warszawa maj 2002, wersja 1.27**

Uwagi dotyczące formy instrukcji, informacje o zauważonych błędach proszę kierować na adres [dokumentacja@innova-sa.pl](mailto:dokumentacja@innova-sa.pl).

Instrukcje opracował:	Wojciech Szyfelbein
Okładkę zaprojektował:	Daniel Zieliński
Korektę przeprowadziła:	Marta Michalska

# Spis treści

<b>1. Kompletacja</b>	<b>3</b>
<b>2. Drukarki fiskalne</b>	<b>4</b>
2.1. Założenia ogólne	4
2.2. Tryby pracy drukarek	6
<b>3. Instalacja drukarki</b>	<b>8</b>
3.1. Sposób podłączenia drukarki	8
3.2. Uwagi do instalacji drukarki	10
<b>4. Budowa drukarki</b>	<b>11</b>
<b>5. Znaczenie diod konsolki drukarki</b>	<b>12</b>
<b>6. Włączanie, wyłączenie drukarki i przewijanie papieru</b>	<b>13</b>
<b>7. Wymiana papieru</b>	<b>15</b>
7.1. Wymiana papieru oryginału	15
7.2. Wymiana papieru kopii	20
<b>8. Menu operatora drukarki</b>	<b>26</b>
8.1. Zasady poruszania się po menu	27
8.2. Zasady ustawiania wartości przy konfiguracji i realizacji wydruków	28
8.2.1. Zasady ustawiania dat i godzin	28
8.2.2. Zasady ustawiania wartości typu „jedna z...”	28
8.2.3. Zasady ustawiania wartości liczbowych	29
<b>9. Konfiguracja</b>	<b>30</b>
9.1. Zmiana trybu zapisu stawek PTU	30
9.2. Zmiana czułości papieru	31
9.3. Ustawienie trybu oszczędnego wydruku	32
9.4. Ustawienie zegara RTC	34
<b>10. Testy drukarki</b>	<b>37</b>
<b>11. Raporty</b>	<b>38</b>

11.1. Raport dobowy.....	38
11.2. Raport okresowy.....	41
11.3. Raport miesięczny.....	47
11.4. Raport informacyjny.....	49
11.5. Raport napisów stałych z ROM.....	50
11.6. Raport rozliczeniowy.....	51
<b>12. Fiskalizacja.....</b>	<b>52</b>
<b>13. Wykaz komunikatów i błędów sygnalizowanych przez drukarkę.....</b>	<b>55</b>
13.1. Błędy wywołane analizą sekwencji.....	56
13.2. Komunikaty informacyjne i błędy wywołane złą pracą podzespołów sygnalizowane na wyświetlaczu obsługi.....	66
13.3. Komunikaty sygnalizowane za pomocą diod konsolki.....	76
<b>14. Załączniki.....</b>	<b>78</b>
14.1. Uwagi dotyczące bezpieczeństwa użytkowania drukarek fiskalnych INNOVA PROFIT i INNOVA PROFIT A z zasilaczem zewnętrznym 10,5V 1,5A.....	78
14.2. Wzór legitymacji serwisanta.....	79
14.3. Dane techniczne - opis konstrukcji.....	80

# 1. Kompletacja

Lp.	Element kompletacji	Ilość
1	Drukarka INNOVA PROFIT / INNOVA PROFIT A	1
2	Zasilacz impulsowy 10,5V 1,5 A	1
3	Kabel komunikacyjny INNOVA-RS/1/270	1
4	Termiczna rolka kasowa	2
5	Instrukcja obsługi drukarek INNOVA PROFIT i INNOVA PROFIT A	1
6	Książka kasy rejestrującej	1
7	Karta gwarancyjna	1
8	Zawiadomienie podatnika o miejscu instalacji kasy rejestrującej	1
9	Zawiadomienie serwisu o miejscu instalacji kasy rejestrującej	1

## 2. Drukarki fiskalne

### 2.1. Założenia ogólne

Drukarki fiskalne są przeznaczone do ewidencji obrotu i kwot podatku w komputerowych systemach sprzedaży. Drukarka fiskalna jako produkt jest adresowana przede wszystkim do użytkowników, którzy posiadają komputer klasy PC oraz wykorzystują w swoim sklepie (hurtowni) oprogramowanie realizujące sprzedaż. Urządzenie jest tak pomyślane, że jego podłączenie do istniejącego systemu sprzedaży jest proste zarówno pod względem sprzętowym jak i programowym.

Drukarki INNOVA zostały dopuszczone do obrotu decyzjami Ministerstwa Finansów:

1. INNOVA PROFIT :
2. INNOVA PROFIT A :
3. TORELL PROFIT :
4. TORELL FARMACJA :

Drukarki te spełniają wszystkie wymagania określone w rozporządzeniu Ministerstwa Finansów z dnia 23 grudnia 1999 roku.

Oprogramowanie drukarek zapewnia wszystkie wymagane funkcje niezbędne w kasach fiskalnych, a w szczególności zapewnia poprawną rejestrację sprzedaży. Drukowanie paragonu fiskalnego oraz elektroniczna rejestracja obrotu są operacjami NIEPODZIELNYMI. Drukarki samodzielnie formatują paragon fiskalny oraz naliczają podatek PTU na podstawie danych o transakcji przesłanych z systemu. Ponadto dokonują kontroli formalnych i obliczeniowych danych transakcji przesyłanych z systemu wykrywając szereg sytuacji błędnych, w szczególności realizując algorytm badania poprawności przywiązania kodu stawki PTU do nazwy towaru. Przy tym realizują także drukowanie raportu dobowego i okresowego. Drukarki są wyposażona w interfejs szeregowy RS232C.

Program aplikacyjny może przygotować sam użytkownik. W najprostszych sytuacjach (niewielka sprzedaż, brak niezależnej komputerowej ewidencji sprzedaży i towarów) wystarczy tylko transmisja danych z komputera do drukarki. Komunikacja z drukarką jest komunikacją znakową (tzn. dane przesyłane do drukarki stanowią zawsze ciąg znaków ASCII, co dotyczy też danych liczbowych). Drukarki realizują własny zestaw rozkazów / sekwencji sterujących (posiadają własny język programowania). Jest to najistotniejsza cecha urządzenia. Mówiąc obrazowo: jeżeli wyślemy do zwykłej (niefiskalnej) drukarki kod litery „A” to znak ten zostanie wydrukowany. W przypadku drukarek



fiskalnych kod ten (jeżeli nie stanowi istotnego elementu sekwencji sterującej) zostanie zignorowany. W tym przypadku nazwa „drukarka fiskalna” może być nieco myląca (należałoby raczej używać nazwy np. „rejestrator transakcyjny”). Nie ma zatem dowolności danych przesyłanych do drukarki, muszą one spełniać formalne (syntaktyczne) reguły języka programowania drukarki. Nie można też uzyskać dowolnych formatów wydruku. Zestaw możliwych do uzyskania rodzajów wydruku jest ściśle określony przez oprogramowanie drukarki i obejmuje następujące wydruki fiskalne:

- paragon fiskalny,
- raport dobowy,
- raport okresowy,
- raport miesięczny,
- raport rozliczeniowy

oraz kilka dokumentów нефiskalnych o ściśle określonych formatach wynikających z przeznaczenia i instrukcji Ministerstwa Finansów.

Język programowania drukarki obejmuje kilkanaście sekwencji sterujących. do zrealizowania najprostszej sprzedaży wystarczy wykorzystać podzbiór złożony z zaledwie sześciu sekwencji sterujących: nastawianie / korekta zegara czasu rzeczywistego (sekwencja **LBSETCK**) oraz sekwencje powodujące realizację transakcji (**LBTRSHDR**, **LBTRSLN**, **LBDSP**, **LBTREXIT** i **LBTRXEND**).

Tak prostą aplikację może praktycznie stworzyć nawet niezbyt zaawansowany programista. Pozostałe sekwencje sterujące wzbogacają funkcje urządzenia oraz zapewniają niezbędne funkcje serwisowe. Sekwencje można podzielić na następujące grupy:

1. sekwencje modyfikujące w sposób trwały (poprzez zapis danych w pamięci fiskalnej) stan wewnętrzny urządzenia: zmiana stawek PTU i fiskalizacja (**LBSETPTU**, **LBSETHDR**);
2. sekwencje inicjujące różnego rodzaju raporty i wydruki нефiskalne: raport dobowy i okresowy, raport bazy danych, raport kasy/ zmiany, raporty o gotówce w kasie ( **LBDAYREP**, **LBFSKREP**, **LBDBREP**, **LBCSHREP**, **LBINCCSH**, **LBDECCSH**, **LBCSHSTS**);
3. sekwencja ustawiania zegara (**LBSETCK**) i jego odczytu (**LBSENDCK**);
4. rozkazy powodujące wysłanie statusu drukarki (**LBFSTRQ**, **ENQ** i **DLE**) i numeru błędu ostatniego rozkazu (**LBERNRQ**);
5. sekwencja powodująca bezpośredni dostęp do układów elektronicznych (wyświetlacza i szuflady, **LBDSP**), (**LBSERM**).

Sekwencje z pierwszej grupy są wykorzystywane w programach, którymi dysponuje serwis przeprowadzając fiskalizację urządzenia lub zmianę stawek

PTU. Pozostałe sekwencje mogą być dowolnie wykorzystywane przez programy aplikacyjne zależnie od potrzeb i inwencji programistów. Reasumując: drukarka fiskalna może być wykorzystana do fiskalizacji systemu sprzedaży w różny sposób, zależnie od potrzeb użytkownika i programu aplikacyjnego. Istotną zaletą tego rozwiązania jest możliwość wykorzystania sprzętu (komputer klasy PC) i oprogramowania, który jest w posiadaniu podatnika. Istotny jest również fakt, że wielu użytkowników posiada wdrożone (i wykorzystywane przez dłuższy czas) oprogramowanie finansowo-księgowo bądź obsługi sprzedaży. W takiej sytuacji drogą stosunkowo niewielkich modyfikacji istniejącego oprogramowania uzyskuje się fiskalizację całego systemu, bez konieczności uzyskania homologacji na oprogramowanie. Oczywiście niewielka cena urządzenia uzasadnia też wprowadzenie drukarki fiskalnej w sklepach i hurtowniach, które nie były do tej pory skomputeryzowane, co wymaga skompletowania całego systemu od początku (zakup komputera i aplikacji dostosowanej do współpracy z drukarką). W chwili obecnej szereg firm oferujących oprogramowanie do prowadzenia sprzedaży przystosowało swoje programy do potrzeb współpracy z drukarką. Większość programów sprzedaży współpracuje z drukarkami INNOVA.

## 2.2. Tryby pracy drukarek

Drukarki charakteryzują się trzema trybami pracy:

- szkoleniowym,
- fiskalnym,
- „tylko do odczytu”.

Pierwszym trybem, w którym pracują drukarki jest tryb szkoleniowy. Po zafiskalizowaniu drukarka przechodzi w tryb fiskalny, a po zapełnieniu pamięci fiskalnej lub wcześniejszym wykonaniu raportu rozliczeniowego przechodzi w tryb „tylko do odczytu”.

Tryb szkoleniowy charakteryzują następujące właściwości:

- wykonanie raportu dobowego nie jest związane z zapisem informacji do pamięci fiskalnej;
- raporty okresowy i miesięczny nie są generowane przez drukarkę ponieważ w pamięci fiskalnej nie ma żadnych zapisów; dostępne są natomiast funkcje wywołujące ten raport;
- na końcu i na początku paragonu drukowany jest napis '# niefiskalny #' oraz zablokowany jest zapis jakichkolwiek informacji do modułu fiskalnego;
- stawki PTU zapisywane są do pamięci RAM;
- na wydrukach nie jest drukowany numer unikatowy.

Tryb fiskalny charakteryzuje się:

- jeżeli występują: zerowania RAM wewnętrzne, zmiany stawek PTU, raporty dobowe to są zapisywane do pamięci fiskalnej,
- na wszystkich wydrukach fiskalnych jest drukowany cały numer fiskalny z logo fiskalnym,
- na wydrukach nefiskalnych jest drukowana część cyfrowa numeru unikalnego.

Tryb „tylko do odczytu” charakteryzuje się:

- możliwością wykonania (wielokrotnie) wszystkich raportów poza raportem dobowym
- brakiem możliwości prowadzenia sprzedaży.

# 3. Instalacja drukarki

## 3.1. Sposób podłączenia drukarki

Gniazda w drukarce do podłączenia jej do zasilania i do systemu sprzedaży umieszczone są na spodzie drukarki. Na rysunku 1 pokazano rozmieszczenie tych gniazd.

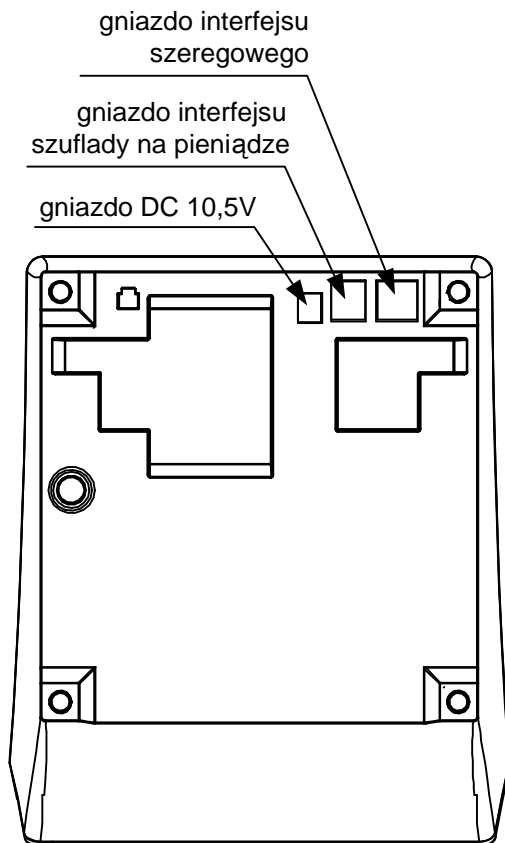

Rysunek 1. Rozmieszczenie gniazd przyłączeniowych drukarek INNOVA PROFIT i INNOVA PROFIT A

Na rysunku 2 pokazano sposób podłączenia drukarki do komputera i zasilania sieciowego.

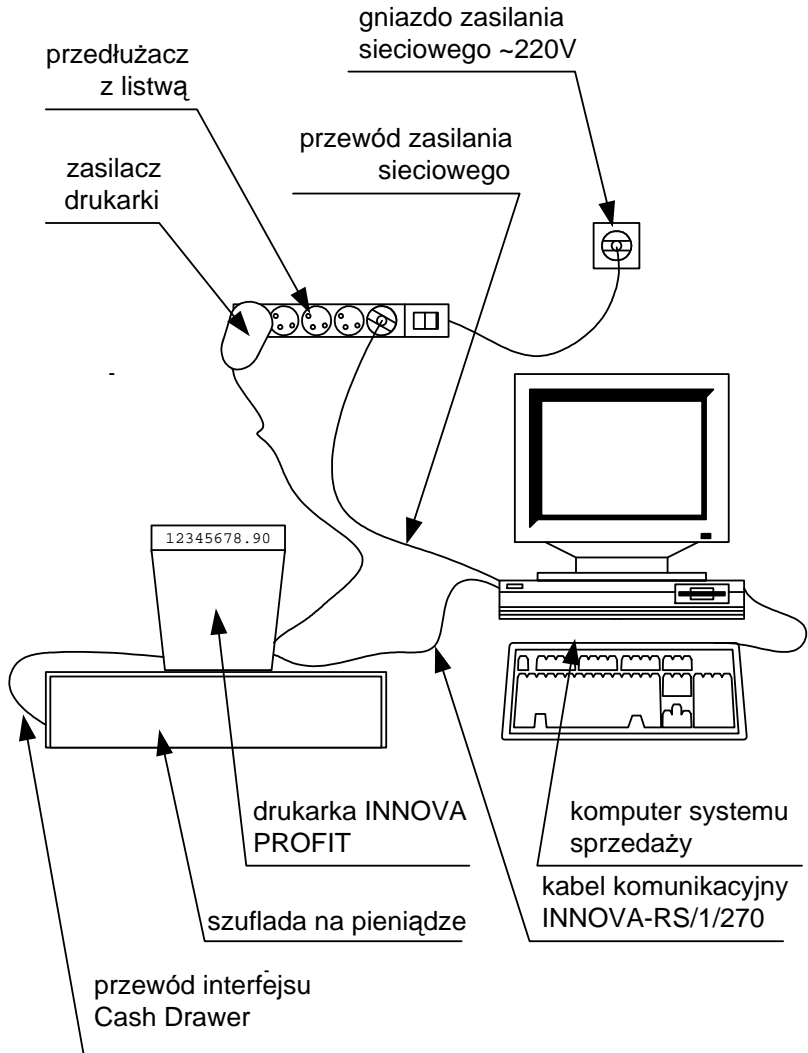

Rysunek 2. Schemat podłączenia drukarek INNOVA PROFIT i INNOVA PROFIT A

Podczas instalacji drukarki komputer systemu sprzedaży powinien być wyłączony. Instalacja drukarki powinna odbywać się w następującej kolejności:

1. Podłączyć drukarkę za pomocą kabla komunikacyjnego INNOVA–RS/1/299 do portu szeregowego (COM).
2. Podłączyć drukarkę do szuflady na pieniądze za pomocą kabla dostarczonego z szufladą.
3. Podłączyć drukarkę i komputer do zasilania

Po wykonaniu tych czynności drukarka jest gotowa do pracy.

## **3.2. Uwagi do instalacji drukarki**

Instalację drukarki INNOVA PROFIT powinien przeprowadzać serwis. Nie fachowe zainstalowanie drukarki może doprowadzić do jej uszkodzenia.

Przy instalacji drukarki należy stosować się do następujących zasad:

1. Drukarka i komputer powinny być zasilane z tego samego przyłącza/gniazda sieciowego.
2. Gniazdo sieciowe powinno być z bolcem uziemiającym.
3. Drukarki INNOVA PROFIT i INNOVA PROFIT A mogą być zasilane tylko z zasilacza dostarczonego przez producenta drukarki.

## 4. Budowa drukarki

Na rysunku 3 przedstawiono położenie podstawowych z punktu widzenia obsługi podzespołów drukarki.

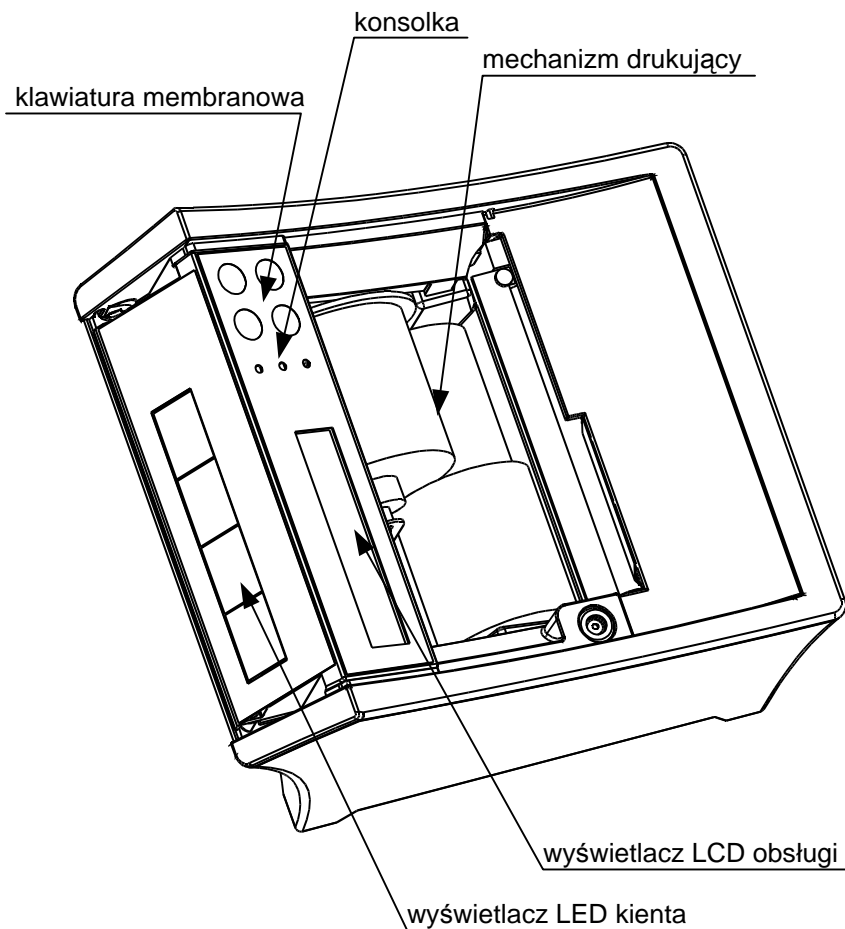

Rysunek 3. Budowa drukarek INNOVA PROFIT i INNOVA PROFIT A

## 5. Znaczenie diod konsolki drukarki

Na rysunku 4 przedstawiono znaczenie diod konsolki drukarek INNOVA PROFIT i INNOVA PROFIT A.

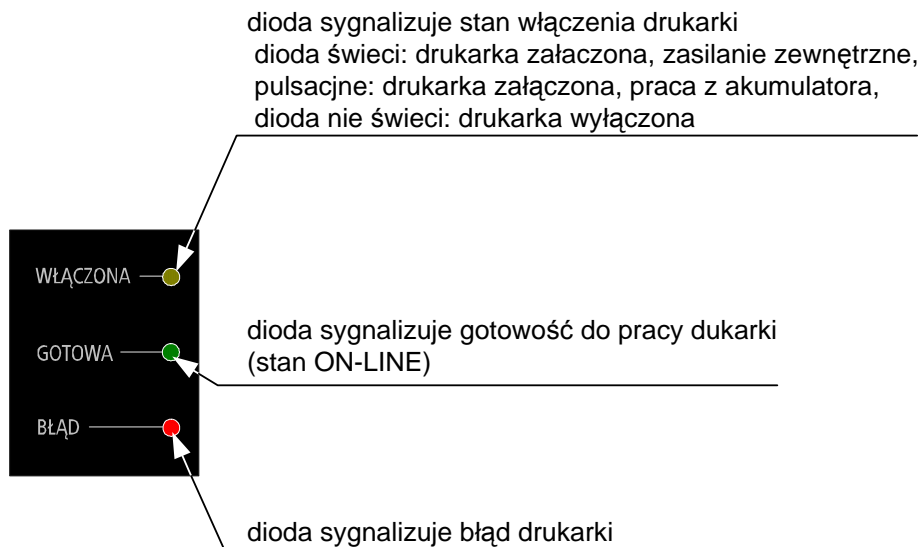

Rysunek 4. Znaczenie wskaźników (diod) konsolki drukarek



# 6. Włączanie, wyłączenie drukarki i przewijanie papieru

## Włączanie drukarki

Aby włączyć drukarkę należy nacisnąć i przytrzymać przycisk przez około 3s.



Drukarka po przeprowadzeniu testów wewnętrznych jest gotowa do pracy.

## Wyłączanie drukarki

Aby wyłączyć drukarkę należy nacisnąć i przytrzymać przycisk przez około 3s.



## Przewijanie papieru oryginału

Aby przewinąć papier oryginału należy:

1. Wprowadzić drukarkę w tryb OFF-LINE za pomocą pojedynczego

przyciśnięcia przycisku  .

2. Za pomocą przycisku  przewinąć papier oryginału.

3. Wprowadzić drukarkę w tryb ON-LINE za pomocą pojedynczego

przyciśnięcia przycisku  .

## Przewijanie papieru kopii

Aby przewinąć papier kopii należy:

1. Wprowadzić drukarkę w tryb OFF-LINE za pomocą pojedynczego

przyciśnięcia przycisku  .

2. Za pomocą przycisku  przewinąć papier kopii.
3. Wprowadzić drukarkę w tryb ON-LINE za pomocą pojedynczego przyciśnięcia przycisku 

## 7. Wymiana papieru

Jedną z podstawowych czynności eksploatacyjnych w drukarkach INNOVA PROFIT i INNOVA PROFIT A jest wymiana papieru. W kolejnych dwóch podrozdziałach omówiono wymianę papieru oryginału i kopii.

### UWAGA:

INNOVA S. A. zaleca stosowanie wyłącznie papieru INNOVA i nie ponosi odpowiedzialności za uszkodzenia wynikłe z stosowania papieru innych dostawców.

### 7.1. Wymiana papieru oryginału

Aby wymienić rolkę papieru oryginału należy postępować zgodnie z poniższą instrukcją:

1. Odchylić maskownicę (1) do tyłu.

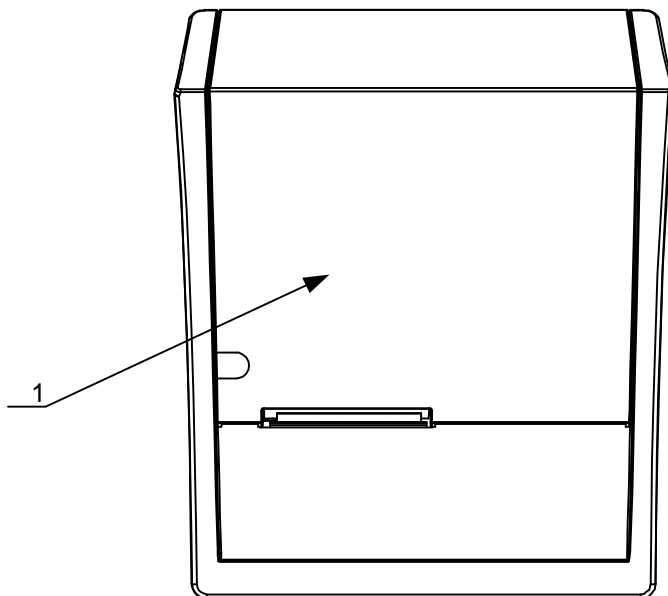

2. Oderwać resztę papieru (2).
3. Podnieść dźwignię blokady głowicy (3).
4. Wyciągnąć rolkę z resztą papieru (4) z pojemnika wraz z gilzą.

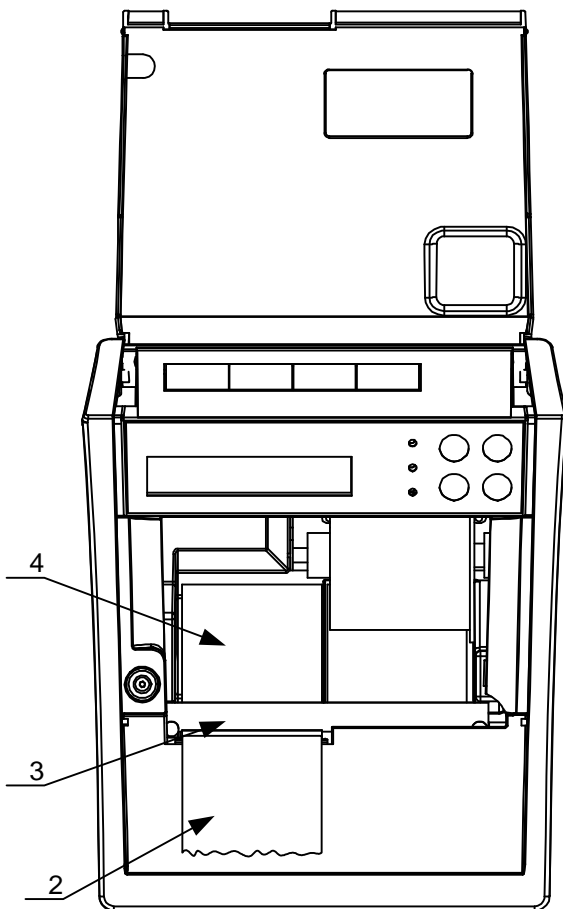

5. Włożyć nową rolkę papieru do pojemnika (5) w sposób pokazany na rysunku.

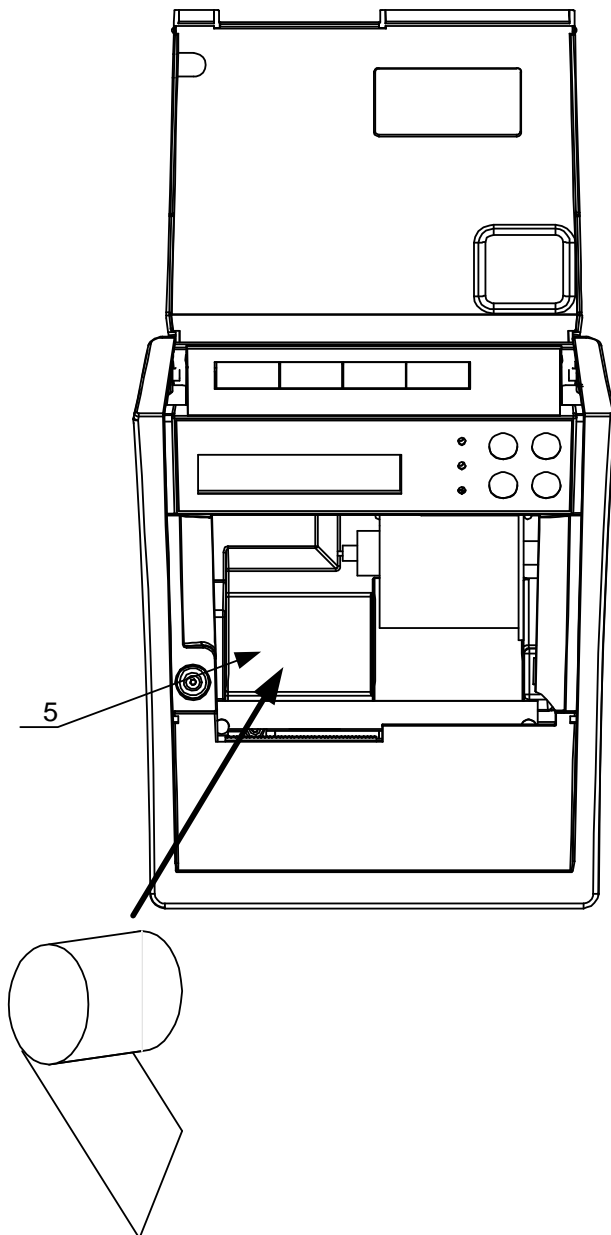

6. Wsunąć końcówkę papieru pod gumową rolkę transportową (6).  
W celu ułatwienia wsunięcia papieru można papier podciąć (7).

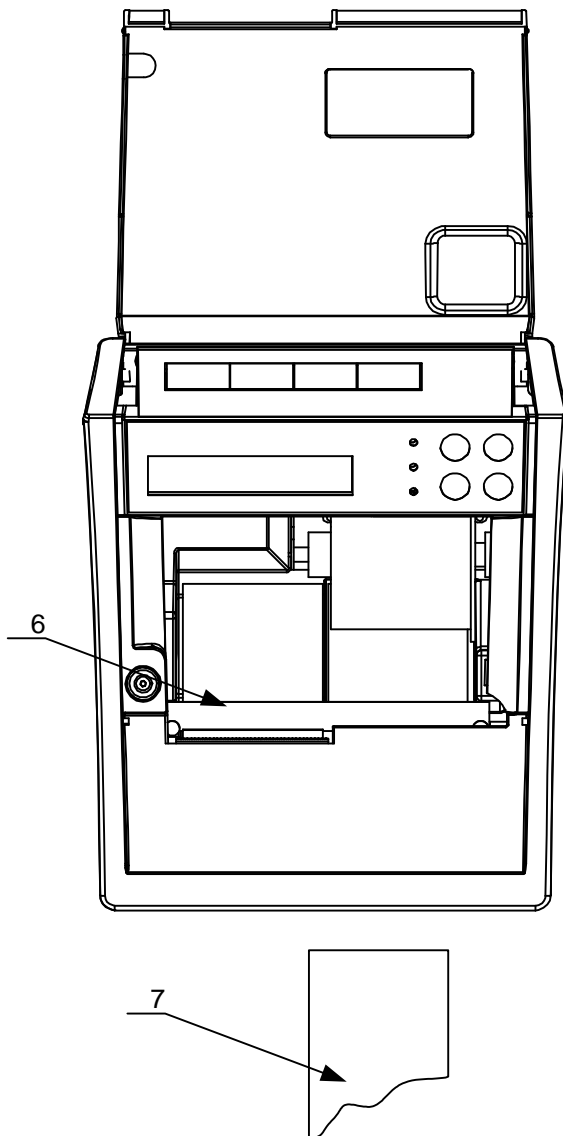

7. Zatrzasnąć dźwignię blokady głowicy (8).
8. Zamknąć maskownicę (9) przytrzymując papier tak jak na rysunku.

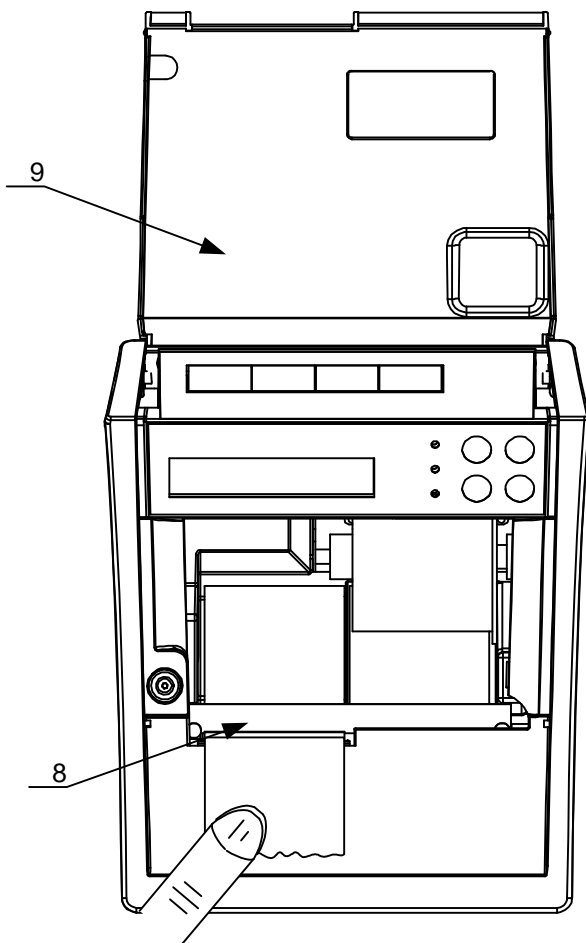

## 7.2. Wymiana papieru kopii

Aby wymienić rolkę papieru kopii należy postępować zgodnie z poniższą instrukcją:

1. Odchylić maskownicę (1) do tyłu.

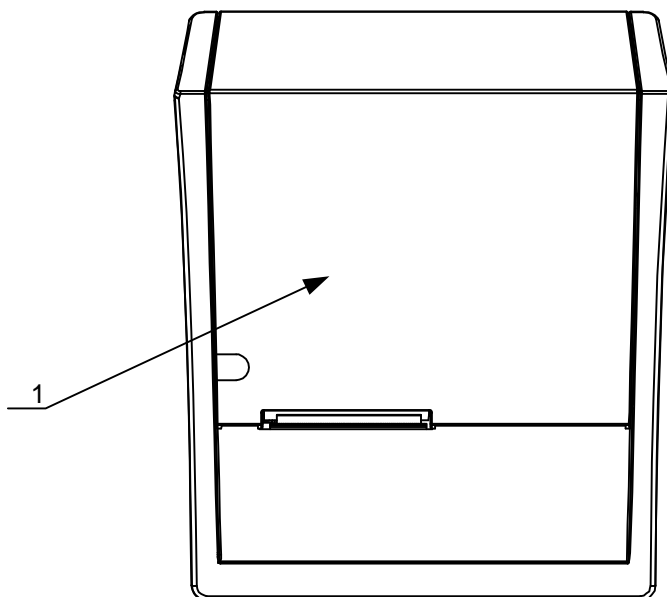



2. Oderwać resztę papieru (2).
3. Podnieść dźwignię blokady głowicy (3).
4. Wyjąć zwijacz z nawiniętą kopia (4).
5. Wyjąć resztę papieru kopii (5) wraz z gilzą.

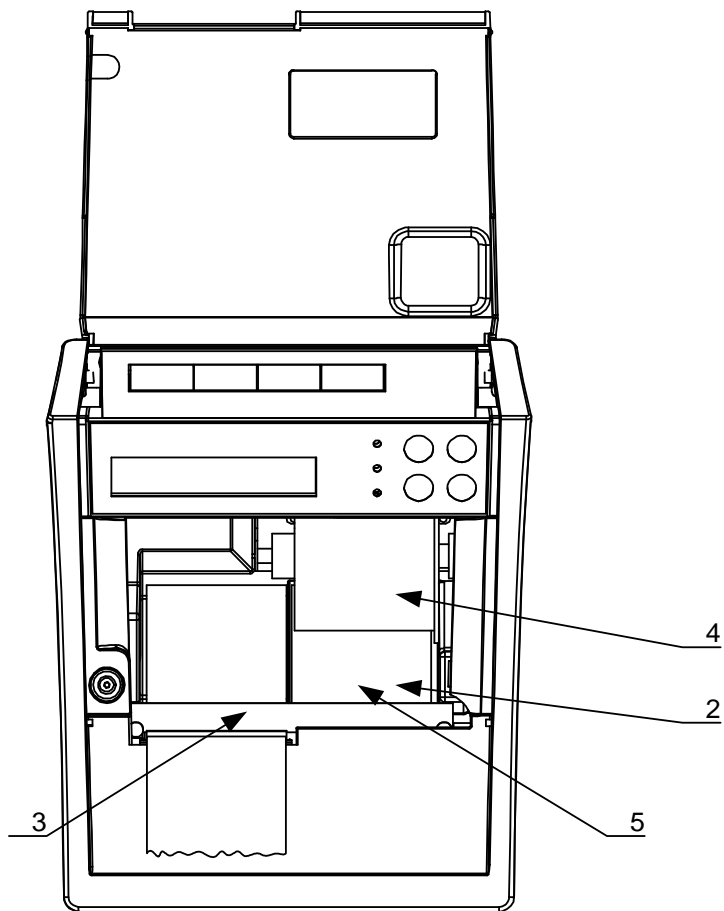

6. Zdjąć papier z rolki zwijacza (6).

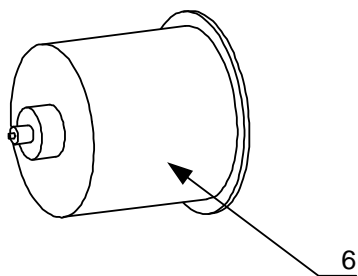

7. Założyć rolkę zwijacza (7).
8. Włożyć nową rolkę papieru do pojemnika (8).
9. Wsunąć końcówkę papieru pod gumową rolkę transportową (9).  
W celu ułatwienia wsunięcia papieru można papier podciąć (10).

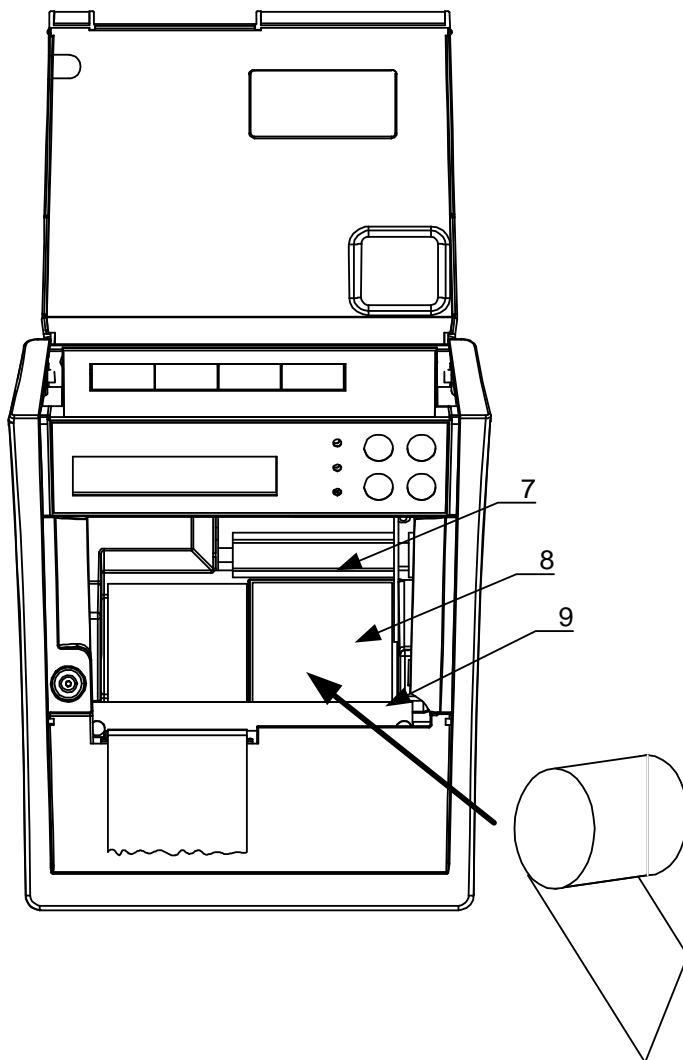

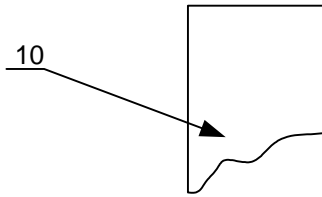

10. Wyciągnąć około 8 – 12 cm papieru (11).
11. Założyć papier na rolkę zwijacza (12).

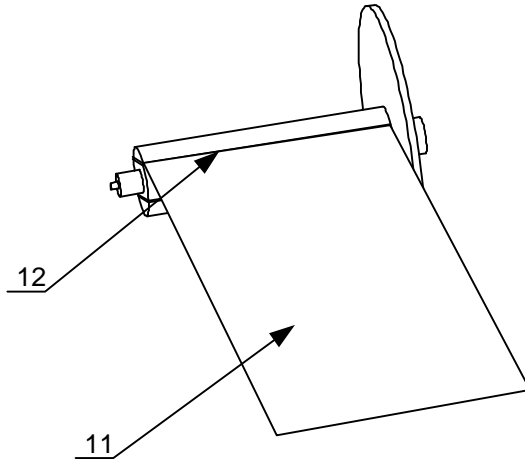

12. Zatrzasnąć dźwignię blokady głowicy (13).
13. Przewinąć około 8 cm papieru kopii (14).
14. Zamknąć maskownicę (15).

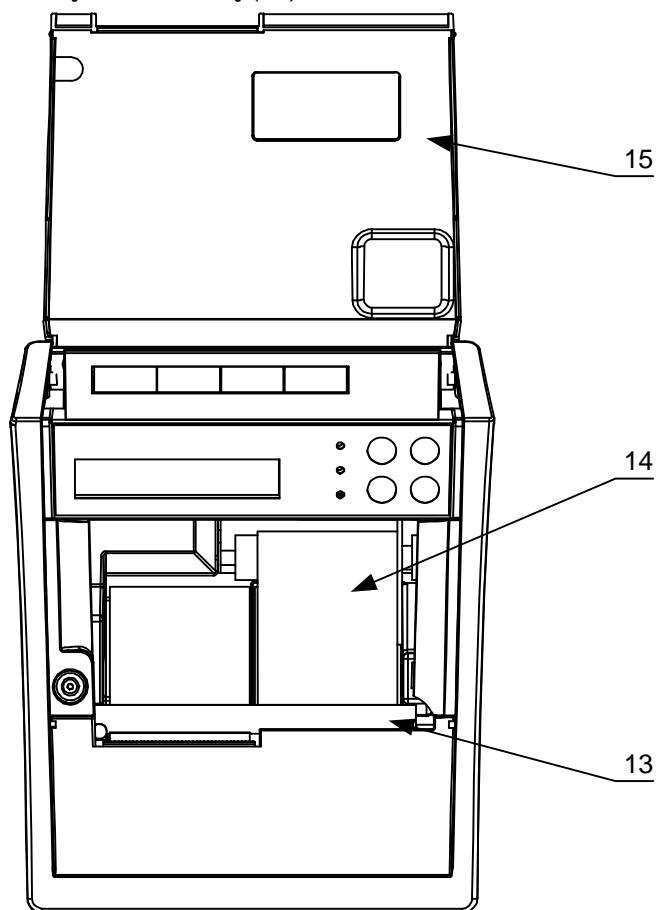

# 8. Menu operatora drukarki

Na rysunku 5 przedstawiono schemat menu operatora drukarek INNOVA PROFIT i INNOVA PROFIT A

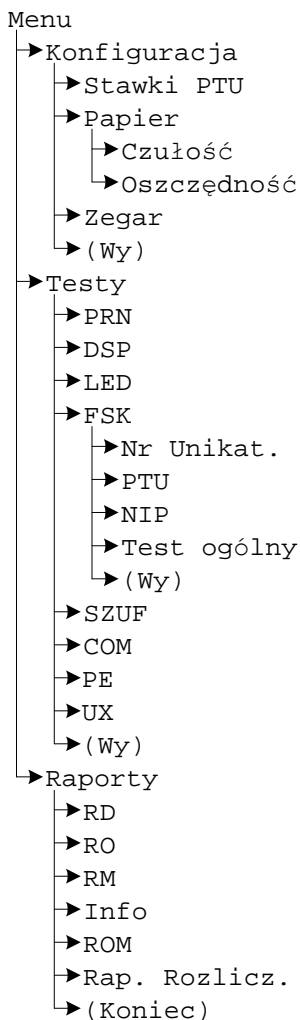

Rysunek 5. Menu operatora drukarki.

Aby wejść do menu operatora należy wyłączyć drukarkę i ponownie ją włączyć

trzymając równocześnie przycisk . Drukarka potwierdza wejście do menu operatora krótkim dźwiękiem.

Wybranie „(WY)” pozycji menu powoduje przejście do menu nadrzędnego. Po wybraniu „(Koniec)”, jeżeli menu jest pierwszego poziomu, nastąpi

przejście drukarki (po zatwierdzeniu przyciskiem ) do normalnych funkcji realizowanych przez drukarkę.

## 8.1. Zasady poruszania się po menu.

Do poruszania się po menu przeznaczone są przyciski klawiatury drukarki. Są to:



- powoduje przejście do następnego elementu menu



- powoduje przejście do poprzedniego elementu menu



- powoduje wywołuje podmenu danego menu



- powoduje przejście do menu nadrzędnego lub wyjście (jeżeli menu jest pierwszego poziomu) do realizacji standardowych zadań drukarki

Naciśnięcie przycisku  na ostatniej pozycji menu powoduje

przejście do pierwszej i odpowiednio naciśnięcie przycisku  na pierwszej pozycji powoduje przejście do ostatniej pozycji menu.

## 8.2. Zasady ustawiania wartości przy konfiguracji i realizacji wydruków

Ze względu na ograniczoną ilość miejsca na klawiaturze do zmian wartości ustawień drukarki służą te same przyciski co poprzednio.

Dane występujące przy konfiguracji i wydrukach można podzielić na następujące kategorie:

- daty i godziny (np. przy generowaniu wszelkiego rodzaju raportów),
- typu „jedna z...” (np. przy ustawianiu czułości papieru),
- liczbowe (np. przy generowaniu wszelkiego rodzaju raportów).

### 8.2.1. Zasady ustawiania dat i godzin

Przyciski klawiatury służą do:



- przejścia do następnego elementu daty/godziny lub zakończenie ustawiania (wyjątek stanowi ustawianie godziny zegara RTC, gdzie zakończenie ustawiania godziny może zająć po wybraniu pozycji „(W<sub>Y</sub>)”),



- przejścia do poprzedniego elementu daty/godziny,



- zmniejszenia o jeden wartości (godziny, minuty, roku, miesiąca, dnia); w przypadku ustawiania godziny zegara RTC po wybraniu pozycji „(W<sub>Y</sub>)” przycisk ten służy do zakończenia ustawiania,



- zwiększenia o jeden wartości (godziny, minuty, roku, miesiąca, dnia); w przypadku ustawiania godziny zegara RTC po wybraniu pozycji „(W<sub>Y</sub>)” przycisk ten służy do zakończenia ustawiania.

### 8.2.2. Zasady ustawiania wartości typu „jedna z...”

Dla przykładu przy określaniu czułości papieru mamy do czynienia z wartością konfiguracji typu „jedna z...”. W takim przypadku przyciski klawiatury służą do:





- wybrania następnego elementu z listy,



- wybrania poprzedniego elementu z listy,



- zatwierdzenia wyboru,

### 8.2.3. Zasady ustawiania wartości liczbowych

Przyciski klawiatury służą do:



- przejścia do następnego elementu,



- przejścia do poprzedniego elementu,





- zmniejszenia o jeden wartości; po wybraniu pozycji „( W<sub>Y</sub> )” przycisk ten służy do zakończenia ustawiania,



- zwiększenia o jeden wartości, po wybraniu pozycji „( W<sub>Y</sub> )” przycisk ten służy do zakończenia ustawiania.













Wygląd wyświetlacza	Zadanie
'Stawki PTU 'Papier Zegar (Wy)'	4. Za pomocą przycisków  i  wybrać pozycję menu „Stawki PTU”  i zatwierdzić przyciskiem  .
'Stawki w trybie 'szkoleniowym FSK RAM'	5. Określić tryb zapisu stawek PTU w sposób przedstawiony w podrozdziale 8.2.2.
'Stawki PTU 'Papier Zegar (Wy)'	6. Po zakończeniu ustawiania sposobu zapisu stawek PTU można kontynuować konfigurację, testy i/lub raporty.

## 9.2. Zmiana czułości papieru

Drukarki INNOVA PROFIT i INNOVA PROFIT A mają możliwość drukowania na papierach termicznych o różnych czułościach. Przed zastosowaniem papieru o innej czułości należy skonfigurować parametry zastosowanego papieru. Papier na paragony i kopie musi być identyczny. INNOVA S. A. zaleca stosowanie wyłącznie papieru INNOVA.

### Ustawianie czułości papieru

Wygląd wyświetlacza	Zadanie
' --- Do zapłaty --- ' 'Suma : 0.00'	1. Wyłączyć urządzenie.
' ' '	2. Włączyć urządzenie jednocześnie przytrzymując przycisk  .
'Konfiguracja Testy' 'Raporty (Koniec)'	3. Za pomocą przycisków  i  wybrać pozycję menu „Konfiguracja”

Wygląd wyświetlacza	Zadanie
	 i zatwierdzić przyciskiem  .
\ Stawki PTU , \ Papier Zegar (Wy) '	4. Za pomocą przycisków  i  wybrać pozycję menu „Papier” i zatwierdzić przyciskiem  .
\ Czulość Oszczędność , \ ,	5. Za pomocą przycisków  i  wybrać pozycję menu „Czulość” i zatwierdzić przyciskiem  .
\ Czulość papieru: , \ A B C D '	6. W sposób przedstawiony w podrozdziale 8.2.2 określić czulość papieru.
\ Czulość Oszczędność , \ ,	7. Po zakończeniu ustawiania czulości papieru można kontynuować konfigurację, testy i/lub raporty.









### 9.3. Ustawienie trybu oszczędnego wydruku

Drukarki mogą dokonywać wydruków w sposób oszczędny (zmniejszona przerwa między wydrukami).

#### Ustawianie trybu oszczędnego wydruku

Wygląd wyświetlacza	Zadanie
\ --- Do zapłaty --- , \ Suma : 0.00 '	1. Wyłączyć urządzenie.
\ , \ ,	2. Włączyć urządzenie jednocześnie











Wygląd wyświetlacza	Zadanie
	przytrzymując przycisk  .



Wygląd wyświetlacza	Zadanie
<pre> Konfiguracja  Testy Raporty      (Koniec) </pre>	<p>3. Za pomocą przycisków  i  wybrać pozycję menu „Konfiguracja” i zatwierdzić przyciskiem .</p>
<pre> Stawki PTU Papier      Zegar (Wy) </pre>	<p>4. Za pomocą przycisków  i  wybrać pozycję menu „Papier” i zatwierdzić przyciskiem .</p>
<pre> Czułość  Oszczędność </pre>	<p>5. Za pomocą przycisków  i  wybrać pozycję menu „Oszczędność” i zatwierdzić przyciskiem .</p>
<pre> Oszczędność papieru NIE      TAK </pre>	<p>6. Określić tryb zapisu oszczędzania papieru w sposób przedstawiony w podrozdziale 8.2.2.</p>
<pre> Czułość  Oszczędność </pre>	<p>7. Po zakończeniu ustawiania trybu oszczędności papieru można kontynuować konfigurację, testy i/lub raporty.</p>

## **9.4. Ustawienie zegara RTC**

Ustawienie zegara jest bardzo ważnym elementem konfiguracji drukarek. Jest możliwa zmiana zegara tylko o jedną godzinę. W przypadku zmian większych niż jedna godzina zmiany może dokonać tylko serwis. Zmiana czasu jest raportowana wydrukiem.

## Ustawianie zegara RTC

Wygląd wyświetlacza	Zadanie
' --- Do zapłaty --- ' 'Suma: 0.00'	1. Wyłączyć urządzenie.
' , ' ' , '	2. Włączyć urządzenie jednocześnie przytrzymując przycisk  .
'Konfiguracja Testy' 'Raporty (Koniec)'	3. Za pomocą przycisków  i  wybrać pozycję menu „Konfiguracja” i zatwierdzić przyciskiem  .
'Stawki PTU , ' 'Papier Zegar (Wy)'	4. Za pomocą przycisków  i  wybrać pozycję menu „Zegar” i zatwierdzić przyciskiem  . Aby mieć możliwość zmian daty należy dokonać tego ze zwartą zwrócić serwisową (może dokonać tego tylko serwis).
'Data: 2001-09-21 , ' 'Godz: 16:06:00 Wy'	5. Ustawić datę i godzinę w sposób określony w podrozdziale nr 8.2.1. Aby zatwierdzić zmianę należy po skorygowaniu ustawić kursor za pomocą przycisku  na pozycji „Wy” i nacisnąć przycisk  lub  .

Wygląd wyświetlacza	Zadanie
<p>'Zapisać zegar (T/N) [ ]'</p> <p>'</p>	<p>6. Zatwierdzić zmiany za pomocą przycisku</p> <div style="display: flex; align-items: center;">          albo anulować za pomocą przycisku          </div> <p>.</p>
<p>'Stawki PTU ,</p> <p>'Papier [ ]zegar (Wy)'</p>	<p>7. Po zakończeniu ustawiania godziny można kontynuować konfigurację drukarki, testy i/lub wydruki raportów.</p>



## 10. Testy drukarki

Testy drukarki są wykonywane przez serwis. Stąd w tej instrukcji ich nie zamieszczono. Jednakże drukarki INNOVA PROFIT i INNOVA PROFIT A każdorazowo sygnalizują problemy np. wypisując na wyświetlaczu operatora LCD tekst komunikatu „Brak papieru !”.

# 11. Raporty

Wykonywanie raportów jest jedną z podstawowych funkcji wykonywanych przez drukarkę. Występują następujące rodzaje raportów:

- raport dobowy,
- raport okresowy,
- raport miesięczny,
- raport informacyjny,
- raport napisów stałych z ROM,
- raport rozliczeniowy.

W dalszej części tego rozdziału omówiono sposoby uzyskania tych raportów za pomocą klawiatury. Istnieje również możliwość wykonania następujących raportów za pomocą sekwencji:











- raport dobowy,
- raport okresowy,
- raport miesięczny.

## 11.1. Raport dobowy

Raport dobowy jest najczęściej wykonywanym raportem. Zgodnie z przepisami musi być wykonywany co najmniej raz na dobę, najpóźniej przed rozpoczęciem nowego dnia sprzedaży. Raport ten jest drukowany na oryginale i kopii.

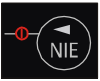



### Sposób wykonania raportu dobowego

Wygląd wyświetlacza	Zadanie
<pre>` --- Do zapłaty --- ` `Suma:           0.00`</pre>	1. Wyłączyć urządzenie.
<pre>` `</pre>	2. Włączyć urządzenie jednocześnie przytrzymując przycisk  .









Wygląd wyświetlacza	Zadanie
<pre>'Konfiguracja Testy'</pre> <pre>'Raporty (Koniec)'</pre>	<p>3. Za pomocą przycisków  i  wybrać pozycję menu „Raporty” i zatwierdzić przyciskiem .</p>
<pre>'RD RO RM Info ROM'</pre> <pre>'Rap. Rozlicz. (Wy)'</pre>	<p>4. Za pomocą przycisków  i  wybrać pozycję menu „RD” i zatwierdzić przyciskiem .</p>
<pre>' Drukować raport '</pre> <pre>'   dobowy ?   '</pre>	<p>5. Zatwierdzić wybór przyciskiem  lub .</p>
<pre>'Data:      2001-09-21'</pre> <pre>'  jest poprawna?  '</pre>	<p>6. Zatwierdzić przyciskiem  prawidłowość daty raportu, w przypadku gdy data się nie zgadza lub nie chcemy wydrukować raportu należy nacisnąć przycisk .</p>
<pre>'Raport już zapisany '</pre> <pre>'  powtórzyć (T/N) ?  '</pre>	<p>7. Tekst ten pojawia się tylko w przypadku gdy istnieją już zapis raportu dobowego w pamięci fiskalnej z tą datą. Należy wtedy potwierdzić chęć powtórzenia zapisu z tą samą datą przyciskając przycisk  lub zrezygnować przyciskając przycisku .</p>



Wygląd wyświetlacza	Zadanie
` Numer raportu 0014`	8. Tekst ten pojawia się tylko w momencie obliczania numeru raportu. Wartość numeru raportu zmienia się w sposób ciągły. Napisy te mogą się nie pojawić gdy w pamięci fiskalnej jest mało zapisów.
` DRUKOWANIE RAPORTU` ` Numer raportu 0014`	9. Tekst ten pojawia się w momencie realizowania wydruku raportu.
`Konfiguracja Testy` `Raporty (Koniec)`	10. Po zakończeniu wydruku lub zrezygnowaniu z realizacji raportu drukarka przechodzi do okna menu najwyższego poziomu.

## Sposób wykonania raportu dobowego bez wchodzenia do menu użytkownika

Wygląd wyświetlacza	Zadanie
` --- Do zapłaty ---` ` Suma : 0.00`	1. Wyłączyć urządzenie.
` `	2. Włączyć urządzenie jednocześnie przytrzymując przycisk  lub  .
` Wybierz rodzaj` ` raportu.`	3. Wybrać rodzaj raportu za pomocą przycisku  .
` Drukować raport` ` dobowy ?`	4. Zatwierdzić wybór przyciskiem  lub  .
`Data: 2001-09-21` ` jest poprawna?`	5. Wykonać czynności w sposób opisany poprzednio.
...	...



Wygląd wyświetlacza	Zadanie
<pre>'RD  RO  RM  Info ROM' 'Rap. Rozlicz.  (Wy)'</pre>	<p>4. Za pomocą przycisków  i  wybrać pozycję menu „RO” i zatwierdzić przyciskiem .</p>
<pre>' Drukować raport ' ' okresowy ? █ '</pre>	<p>5. Zatwierdzić wybór przyciskiem  lub .</p>
<pre>' TAK: według dat ' ' NIE: według numerów █ '</pre>	<p>6. W celu wybrania możliwości określenia okresu za pomocą dat należy nacisnąć przycisk .</p>
<pre>' Data początkowa ? ' ' 2001-09-21 [wyjście] █ '</pre>	<p>7. Określić datę początkową raportu w sposób określony w podrozdziale nr 8.2.1. Naciśnięcie przycisku  na liczbie określającej dzień spowoduje przejście do następnego etapu wydruku raportu.</p>
<pre>' Data końcowa ? ' ' 2001-09-21 [wyjście] █ '</pre>	<p>8. Określić datę końcową raportu w sposób określony w podrozdziale nr 8.2.1. Naciśnięcie przycisku  na liczbie określającej dzień spowoduje przejście do następnego etapu wydruku raportu.</p>



Wygląd wyświetlacza	Zadanie
`Daty: 2001-09-21` `poprawne? 2001-09-21`	9. Zatwierdzić przyciskiem  prawidłowość dat raportu, w przypadku gdy daty się nie zgadzają lub nie chcemy wydrukować raportu należy nacisnąć przycisk  .
` TAK: pełny raport` ` NIE: podsumowanie`	10. Wybrać przyciskiem  pełny raport okresowy.
`Poczekaj...` ` `	11. Teksty informacyjne pojawiające się podczas przygotowywania się drukarki do wydruku. Teksty te mogą nie pojawić się w przypadku gdy w pamięć fiskalnej jest mało zapisów z danego okresu i/lub w pamięci jest mało zapisów.
` Szukanie wartości` ` stawek PTU`	
` Wyznaczanie numeru` ` raportu dobowego`	
` DRUKOWANIE RAPORTU` ` OKRESOWEGO`	12. Tekst ten pojawia się w momencie realizowania wydruku raportu.
`Konfiguracja Testy` `Raporty (Koniec)`	13. Po zakończeniu wydruku lub zrezygnowaniu z realizacji raportu drukarka przechodzi do okna menu najwyższego poziomu.

## Sposób wykonania raportu okresowego podsumowującego wg dat



Wygląd wyświetlacza	Zadanie
	1. Wykonać czynności od 1 do 9 jak przy uzyskiwaniu raportu okresowego pełnego wg dat.
` TAK: pełny raport` ` NIE: podsumowanie`	2. Wybrać przyciskiem 

Wygląd wyświetlacza	Zadanie
	podsumowanie.
`Poczekaj...` ` `	3. Teksty informacyjne pojawiające się podczas przygotowywania się drukarki do wydruku. Teksty te mogą nie pojawić się w przypadku gdy w pamięć fiskalnej jest mało zapisów z danego okresu.
` Szukanie wartości` ` stawek PTU`	
` Wyznaczanie numeru` ` raportu dobowego`	
` DRUKOWANIE RAPORTU` ` OKRESOWEGO`	4. Tekst ten pojawia się w momencie realizowania wydruku raportu.
`Konfiguracja Testy` `Raporty (Koniec)`	5. Po zakończeniu wydruku lub zrezygnowaniu z realizacji raportu drukarka przechodzi do okna menu najwyższego poziomu.

## Sposób wykonania raportu okresowego pełnego wg numerów raportów dobowych

Wygląd wyświetlacza	Zadanie
	1. Wykonać czynności od 1 do 5 jak przy uzyskiwaniu raportu okresowego pełnego wg dat.
` TAK: według dat` ` NIE: według numerów`	2. W celu wybrania możliwości określenia okresu za pomocą numerów raportów dobowych należy nacisnąć przycisk 
` Numer początkowy ?` ` 12 [wyjście]`	3. Określić numer początkowy raportu dobowego w sposób określony w podrozdziale nr 8.2.3. Naciśnięcie przycisku  spowoduje przejście do następnego etapu wydruku raportu.



Wygląd wyświetlacza	Zadanie
<pre> \ Numer końcowy ?      ' \   12      [wyjście]' </pre>	<p>4. Określić numer końcowy raportu dobowego w sposób określony w podrozdziale nr 8.2.3. Naciśnięcie przycisku  spowoduje przejście do następnego etapu wydruku raportu.</p>
<pre> \ TAK: pełny raport    ' \ NIE: podsumowanie   ' </pre>	<p>5. Wybrać przyciskiem  pełny raport okresowy.</p>
<pre> \Poczekaj...          ' \                      ' </pre>	<p>6. Teksty informacyjne pojawiające się podczas przygotowywania się drukarki do wydruku. Teksty te mogą nie pojawić się w przypadku gdy w pamięci fiskalnej jest mało zapisów z danego okresu.</p>
<pre> \ Szukanie wartości   ' \   stawek PTU        ' </pre>	
<pre> \ Wyznaczanie numeru  ' \ raportu dobowego    ' </pre>	
<pre> \ DRUKOWANIE RAPORTU ' \   OKRESOWEGO       ' </pre>	<p>7. Tekst ten pojawia się w momencie realizowania wydruku raportu.</p>
<pre> \Konfiguracja  Testy' \Raporty      (Koniec)' </pre>	<p>8. Po zakończeniu wydruku lub zrezygnowaniu z realizacji raportu drukarka przechodzi do okna menu najwyższego poziomu.</p>

## Sposób wykonania raportu okresowego podsumowującego wg numerów raportów dobowych

Wygląd wyświetlacza	Zadanie
	<p>1. Wykonać czynności od 1 do 4 przy uzyskiwaniu raportu okresowego pełnego wg numerów.</p>
<pre> \ TAK: pełny raport    ' \ NIE: podsumowanie   ' </pre>	<p>2. Wybrać przyciskiem  podsumowanie.</p>

Wygląd wyświetlacza	Zadanie
'Poczekaj...' '	3. Teksty informacyjne pojawiające się podczas przygotowywania się drukarki do wydruku. Teksty te mogą nie pojawić się w przypadku gdy w pamięci fiskalnej jest mało zapisów z danego okresu.
' Szukanie wartości ' ' stawek PTU '	
' Wyznaczanie numeru ' ' raportu dobowego '	
' DRUKOWANIE RAPORTU ' ' OKRESOWEGO '	4. Tekst ten pojawia się w momencie realizowania wydruku raportu.
'Konfiguracja Testy' 'Raporty (Koniec)'	5. Po zakończeniu wydruku lub zrezygnowaniu z realizacji raportu drukarka przechodzi do okna menu najwyższego poziomu.

## Sposób wykonania raportu okresowego bez wchodzenia do menu użytkownika







Wygląd wyświetlacza	Zadanie
' --- Do zapłaty --- ' 'Suma: 0.00'	1. Wyłączyć urządzenie.
' '	2. Włączyć urządzenie jednocześnie przytrzymując przycisk  lub  .
' Wybierz rodzaj ' ' raportu. '	3. Wybrać rodzaj raportu za pomocą przycisku  .
' Drukować raport ' ' okresowy ? '	4. Zatwierdzić wybór przyciskiem  lub  .





Wygląd wyświetlacza	Zadanie
` TAK: według dat` ` NIE: według numerów`	5. Wykonać czynności opisane wcześniej w celu uzyskania odpowiedniego raportu.
...	...
` --- Do zapłaty ---` `Suma: 0.00`	6. Po wykonaniu raportu okresowego można prowadzić sprzedaż.

## 11.3. Raport miesięczny

Raport miesięczny jest raportem rozliczeniowym za dany miesiąc. Wykonanie tego raportu jest możliwe po zakończeniu danego miesiąca. Wyjątkiem od tej reguły jest możliwość wykonania tego raportu po przejściu drukarki w stan „tylko do odczytu”.

### Sposób wykonania raportu miesięcznego

Wygląd wyświetlacza	Zadanie
` --- Do zapłaty ---` `Suma: 0.00`	1. Wyłączyć urządzenie.
` ,` `,`	2. Włączyć urządzenie jednocześnie przytrzymując przycisk  .
`Konfiguracja Testy` `Raporty (Koniec)`	3. Za pomocą przycisków  i  wybrać pozycję menu „Raporty” i zatwierdzić przyciskiem  .
`RD RO RM Info ROM` `Rap. Rozlicz. (Wy)`	4. Za pomocą przycisków  i  wybrać pozycję menu „RM” i zatwierdzić przyciskiem  .

Wygląd wyświetlacza	Zadanie
<pre>' Drukować raport ' '   miesięczny ? █ '</pre>	<p>5. Zatwierdzić wybór przyciskiem  lub .</p>
<pre>'   Data raportu ? ' ' █2001-09   [wyjście]'</pre>	<p>6. Określić datę raportu w sposób określony w podrozdziale nr 8.2.1. Naciśnięcie przycisku  na liczbie określającej dzień spowoduje przejście do następnego etapu wydruku raportu.</p>
<pre>'Daty:      2001-09-01' 'poprawne? 2001-09-30'</pre>	<p>7. Zatwierdzić przyciskiem  prawidłowość dat raportu, w przypadku gdy daty się nie zgadzają lub nie chcemy wydrukować raportu należy nacisnąć przycisk .</p>
<pre>'Poczekaj...' ' ' Szukanie wartości ' '   stawek PTU     ' ' Wyznaczanie numeru ' ' raportu dobowego  ' ' DRUKOWANIE RAPORTU ' '   OKRESOWEGO      ' ' Konfiguracja Testy ' ' █Raporty   (Koniec)'</pre>	<p>8. Teksty informacyjne pojawiające się podczas przygotowywania się drukarki do wydruku. Teksty te mogą nie pojawić się w przypadku gdy w pamięci fiskalnej jest mało zapisów z danego okresu.</p>
<pre>' DRUKOWANIE RAPORTU ' '   OKRESOWEGO      ' ' Konfiguracja Testy ' ' █Raporty   (Koniec)'</pre>	<p>9. Tekst ten pojawia się w momencie realizowania wydruku raportu.</p>
<pre>'Konfiguracja Testy' ' █Raporty   (Koniec)'</pre>	<p>10. Po zakończeniu wydruku lub zrezygnowaniu z realizacji raportu drukarka przechodzi do okna menu najwyższego poziomu.</p>











Wygląd wyświetlacza	Zadanie
'Konfiguracja Testy' 'Raporty (Koniec)'	6. Po zakończeniu wydruku lub zrezygnowaniu z realizacji raportu drukarka przechodzi do okna menu najwyższego poziomu.

## 11.5. Raport napisów stałych z ROM

Raport napisów stałych zawiera wszystkie teksty które mogą wystąpić na wszystkich rodzajach wydruków realizowanych przez drukarkę.

### Sposób wykonania raportu napisów stałych z ROM

Wygląd wyświetlacza	Zadanie
' --- Do zapłaty --- ' 'Suma: 0.00'	1. Wyłączyć urządzenie
' '	2. Włączyć urządzenie jednocześnie przytrzymując przycisk  .
'Konfiguracja Testy' 'Raporty (Koniec)'	3. Za pomocą przycisków  i  wybrać pozycję menu „Raporty”  i zatwierdzić przyciskiem  .
'RD RO RM Info ROM' 'Rap. Rozlicz. (Wy)'	4. Za pomocą przycisków  i  wybrać pozycję menu „ROM” i zatwierdzić przyciskiem  .

Wygląd wyświetlacza	Zadanie
<p>Wykonać wydruk stałych napisów T/N?</p>	<p>5. Zatwierdzić wybór przyciskiem  lub .</p>
<p>Konfiguracja Testy Raporty (Koniec)</p>	<p>6. Po zakończeniu wydruku lub zrezygnowaniu z realizacji raportu drukarka przechodzi do okna menu najwyższego poziomu.</p>

## 11.6. Raport rozliczeniowy

Raport rozliczeniowy jest raportem zamykającym pracę urządzenia. Po wykonaniu tego raportu drukarka przechodzi w tryb „tylko do odczytu”. Raport ten może być wykonany na życzenie właściciela drukarki tylko przez serwis. Serwisant musi okazać legitymację, której wzór zamieszczono w załączniku 14.2.

# 12. Fiskalizacja

Fiskalizacji kasy, czyli przełączenia z trybu szkoleniowego na tryb fiskalny może dokonać tylko i wyłącznie przeszkolony w firmie INNOVA serwisant zaopatrzony w legitymację serwisanta.

Właściciel drukarki zobowiązany jest sprawdzić legitymację serwisanta. Serwisant oprócz legitymacji powinien posiadać inny dokument potwierdzający jego tożsamość.

Właściciel drukarki powinien dokonać 'zafiskalizowania' kasy przed rozpoczęciem pracy w trybie fiskalnym.

Przed fiskalizacją właściciel powinien:

- podać serwisantowi dane potrzebne do zaprogramowania nagłówka w kasie, tj. nazwę firmy, adres firmy, miejsce instalacji kasy (adres) i numer identyfikacji podatkowej NIP,
- uzgodnić stawki PTU jakie trzeba ewentualnie zaprogramować w kasie (sugerowane ustawienia to: PTU\_A=22%, PTU\_B=7%, PTU\_C=0%),
- sprawdzić, czy data i czas wewnętrznego zegara kasy są zgodne ze stanem faktycznym,
- sprawdzić dane zawarte na paragonie kontrolnym drukowanym przed fiskalizacją.

Serwisant powinien przeszkolić obsługę w zakresie:

- wymiany papieru w drukarce,
- wykonywania raportów

Po procesie fiskalizacji serwisant jest zobowiązany wypełnić dołączoną do kasy książkę serwisową i uzyskać od właściciela podpis potwierdzający wpisane do niej dane. Na rysunku 6 przedstawiono format paragonu otrzymywanego przed fiskalizacją drukarki.



Nr	Nr kolumny											
	1	2	3	4	5	6	7	8	9	10	11	12
<b>sekcji</b>	NAGŁÓWEK											
2	YYYY-MM-DD WWWW				NNNNNN							
3	<b># niefiskalny #</b>											
4	AKTUALNE STAWKI PTU:											
5	FISKALIZACJA DRUKARKI											
6												
7	NIP podatnika:											
8	NIP XXX-XXX-XX-XX											
9												
10												
11	<b>Miejsce na podpis właściciela drukarki</b>											
12	<b>potwierdzający dane</b>											
13	.....											
14	Podpis podatnika											
15	Fiskalizacja WYKONANA !!											
16												
17												
18	<b># niefiskalny #</b>											
19	#001				SERWIS				GG:MM			

Rysunek 6. Wzór wydruku przed fiskalizacją drukarki.

Od właściciela drukarki serwis żąda potwierdzenia prawidłowości informacji zawartych na wydruku. W ciągu 14 dni zarówno właściciel drukarki jak i serwis są zobowiązani powiadomić urząd skarbowy właściciela o fakcie zainstalowania drukarki fiskalnej. Służą do tego specjalne wydruki dołączane przez producenta do każdej sprzedawanej drukarki. Na rysunku 7 przedstawiono wzór wydruku bezpośrednio po fiskalizacji drukarki.

Nr sekcji	Nr kolumny			
	1234567890123456789012345678901234567890			
1	NAGŁÓWEK			
2	<b>NIP XXX-XXX-XX-XX</b>			
3	YYYY-MM-DD	WWW		NNNNNN
4	<b># niefiskalny #</b>			
5	Zmiana stawek PTU			
6	Stare PTU:			
7	-----			
8	Nowe PTU:			
9	PTU A			vv.vv%
10	PTU B			vv.vv%
11	PTU C			vv.vv%
12	PTU G			SP.ZW.PTU %
13	<b># niefiskalny #</b>			
14	#001	SERWIS		HH:MM
15	nnnnnnnn			
16				
17	NAGŁÓWEK			
18	<b>NIP XXX-XXX-XX-XX</b>			
19	YYYY-MM-DD			NNNNNN
20				
26	FISKALNY RAPORT DOBOWY			
27	PTU A			vv.vv%
28	PTU B			vv.vv%
29	PTU C			vv.vv%
44	PTU G			SP.ZW.PTU
45	-----			
46	YYYY-MM-DD			000001
47	-----			
48	SPRZEDAŻ OPOD. PTU A			0,00
49	SPRZEDAŻ OPOD. PTU B			0,00
50	SPRZEDAŻ OPOD. PTU C			0,00
51	SPRZEDAŻ ZW. PTU G			0,00
52	KWOTA PTU A			0,00
53	KWOTA PTU B			0,00
54	KWOTA PTU C			0,00
55	ŁĄCZNA KWOTA PTU			0,00
56	ŁĄCZNA NALEŻNOŚĆ			0,00
57	-----			
58	IŁOŚĆ PARAGONÓW			0
59	-----			
60	IŁOŚĆ POZYCJI			19
61	-----			
62				
63	#001	SERWIS		HH:MM
64	/ NNN nnnnnnnn			

Rysunek 7. Wzór wydruku bezpośrednio po fiskalizacji drukarki.

# 13. Wykaz komunikatów i błędów sygnalizowanych przez drukarkę

Drukarki INNOVA PROFIT i INNOVA PROFIT A mogą sygnalizować komunikaty i błędy na dwa sposoby:

- za pomocą wyświetlacza obsługi i sygnału dźwiękowego,
- za pomocą wskaźników typu LED na konsolce.

Komunikaty i błędy możemy podzielić ze względu na ich źródło na:

- błędy wywołane analizą sekwencji,
- błędy wywołane złą pracą podzespołów i ostrzeżenia informujące o stanie drukarki,
- wywołane błędem sterownika wydruku.

## 13.1. Błędy wywołane analizą sekwencji

Sygnalizowanie błędów wywołanych analizą sekwencji może zostać wyłączone za pomocą odpowiednich sekwencji sterujących. Błędy te, o ile nie zostały wyłączone powodują wygenerowanie przerywanego sygnału dźwiękowego oraz wyświetlenie komunikatu na wyświetlaczu klienta i obsługi. Format informacji na wyświetlaczu jest stały i ma postać:

```
'Błąd rozkazu: "cc '  
'Kod błędu      :  xx '
```

gdzie:

- cc – jest dwuznakowym identyfikatorem sekwencji, w wyniku której nastąpiło wygenerowanie błędu,
- xx – jest numerem błędu.

Błędy te możemy usuwać za pomocą przycisku



W tabeli 2 zestawiono wszystkie możliwe komunikaty i błędy generowane przez drukarkę.

Tabela 1. Zestawienie komunikatów / błędów drukarki wywołanych analizą sekwencji sterujących.

Nr	Opis przyczyny błędu	Sposób usunięcia komunikatu / błędu	Typ komunikatu / błędu	Usuwany przez:			
				A	S	U	Ap
<b>INNOVA PROFIT i INNOVA PROFIT A</b>							
0	Nie rozpoznany rozkaz	Aplikacja użytkownika, ponowienie akcji	usuwalny	x			
1	Nie zainicjalizowany zegar RTC	Ustawienie zegara menu serwisowego lub przestanie go z aplikacji	usuwalny		x		
2	Błąd bajta kontrolnego	Aplikacja użytkownika, ponowienie akcji	usuwalny				x
3	Zła ilość parametrów	Aplikacja użytkownika, ponowienie akcji	usuwalny				x
4	Błąd danych	Aplikacja użytkownika, ponowienie akcji	usuwalny				x
5	Błąd wykonania (zapisu) do zegara RTC lub błąd odczytu zegara RTC	Naprawa płyty sterownika	nieusuwalny		x		
6	Błąd odczytu totalizerów, błąd operacji z pamięcią fiskalną	Naprawa płyty sterownika lub wymiana pamięci fiskalnej	nieusuwalny		x		
7	Data wcześniejsza od daty ostatniego zapisu w pamięci fiskalnej (wykonanie niemożliwe !)	Z menu serwisowego po zwarciu zwory serwisowej	usuwalny		x		
8	Błąd operacji - niezerowe totalizery	Wykonanie raportu dobowego	usuwalny			x	x
9	Błąd operacji I/O (np. nie usunięta zwora serwisowa)	Serwis producenta lub serwis lokalny	nieusuwalny		x		
10	Próba niedozwolonego ustawienia zegara w trybie fiskalnym: § więcej niż o jedną godzinę, § drugi raz od ostatniego raportu dobowego	Aplikacja użytkownika, lub przy potrzebie zmiany czasu o więcej niż o jedną godzinę to serwis	usuwalny		x	x	x
11	Zła ilość wartości PTU, błąd liczby lub	Aplikacja użytkownika, ponowienie akcji	usuwalny		x	x	x

Nr	Opis przyczyny błędu	Sposób usunięcia komunikatu / błędu	Typ komunikatu / błędu	Usuwany przez:			
				A	S	U	Ap
	próba zdefiniowania takich samych stawek jakie są w pamięci fiskalnej drukarki						
12	Błędny nagłówek (np. za długi lub zawierający niedozwolone znaki)	Aplikacja użytkownika, ponowienie akcji		x			
13	Próba fiskalizacji zafiskalizowanego urządzenia	Nie wysyłać sekwencji LBSETHDR z parametrem Ps=1 (fiskalizacja)	usuwalny		x		x
14	Błędny format NIP przy próbie fiskalizacji	Nie wysyłać sekwencji LBSETHDR z parametrem Ps=0 (zapis nagłówka do pamięci RAM)	usuwalny		x		x
16	Błędna nazwa (pusta lub za długa)	Aplikacja użytkownika, ponowienie akcji	usuwalny				x
17	Błędne oznaczenie ilości (puste lub za długie)	Aplikacja użytkownika, ponowienie akcji	usuwalny				x
18	Błędne oznaczenie stawki PTU (lub brak), także próba sprzedaży w stawce nieaktywnej	Aplikacja użytkownika, ponowienie akcji	usuwalny				x
19	Błąd wartości CENA (syntaktyka, zakres lub brak)	Aplikacja użytkownika, ponowienie akcji	usuwalny			x	x
20	Błąd wartości BRUTTO lub RABAT (syntaktyka, zakres lub brak), Błąd niespełnienia warunku $\text{ilość} \times \text{cena} = \text{brutto}$ przy rabacie kwotowym uwzględnienie rabatu nie może prowadzić do ujemnego wyniku,	Aplikacja użytkownika, ponowienie akcji	usuwalny				x

Nr	Opis przyczyny błędu	Sposób usunięcia komunikatu / błędu	Typ komunikatu / błędu	Usuwany przez:			
				A	S	U	Ap
	niespełnienie powyższego daje błąd #20						
21	Sekwencja odebrana przez drukarkę przy wyłączonym trybie transakcji	Aplikacja użytkownika, ponowienie akcji	usuwalny				x
22	Błąd operacji STORNO (np. próba wykonania w trybie 'blokowym' OFF-LINE, lub w wyniku jej wykonania suma w danej grupie podatkowej wychodzi ujemna), lub błąd operacji z rabatem np. wartość towaru po uwzględnieniu rabatu wychodzi ujemna	Aplikacja użytkownika, ponowienie akcji	usuwalny				x
23	Błędna liczba rekordów (linii) paragonu	Aplikacja użytkownika, ponowienie akcji	usuwalny				x
24	Przepełnienie bufora drukarki	Możliwość uszkodzenia RS232 w drukarce (układ MAX232) lub komputerze użytkownika	usuwalny		x		x
25	Błędny kod terminalu/ kasjera (zła długość lub format), lub błędna treść dodatkowych linii	Aplikacja użytkownika, ponowienie akcji	usuwalny				x
26	Błąd kwoty WPŁATA (syntaktyka; jeżeli różnica WPŁATA-TOTAL <0 to napisy 'gotówka', 'reszta' nie będą drukowane!), 'PRZYJĘCIE' przesłana w LBTRXEND nie jest zgodna z sumą wartości otrzymanych w sekwencjach LBDSPDEP	Aplikacja użytkownika, ponowienie akcji	usuwalny				x
27	Błędna suma całkowita TOTAL lub	Aplikacja użytkownika, ponowienie akcji	usuwalny				x

Nr	Opis przyczyny błędu	Sposób usunięcia komunikatu / błędu	Typ komunikatu / błędu	Usuwany przez:			
				A	S	U	Ap
	błędna kwota RABAT.						
28	Przepełnienie totalizera (max 99 999 999,99) dla jednej grupy podatkowej)	Wykonanie raportu dobowego.	usuwalny		x	x	x
29	Żądanie zakończenia (pozytywnego !) trybu transakcji, w momencie kiedy nie został on jeszcze włączony	Aplikacja użytkownika, ponowienie akcji	usuwalny				x
30	Błąd kwoty WPŁATA (syntaktyka)	Aplikacja użytkownika, ponowienie akcji	usuwalny				x
31	Nadmiar dodawania (przekroczenie zakresu gotówki w kasie)	Wyplata z kasy (sekwencja LBDECCSH)	usuwalny		x	x	x
32	Wartość po odjęciu staje się ujemna (przyjmuje się wówczas stan zerowy kasy !)	Aplikacja użytkownika, ponowienie akcji	usuwalny				x
33	Błąd napisu <zmiana> lub <kasjer> lub <numer> lub <kaucja> (np. za długi lub zawierający błędne znaki)	Aplikacja użytkownika, ponowienie akcji	usuwalny				x
34	Błąd jednej z kwot lub pozostałych napisów	Aplikacja użytkownika, ponowienie akcji	usuwalny				x
35	Zerowy stan totalizerów	Aplikacja użytkownika, ponowienie akcji	usuwalny				x
36	Już istnieje zapis o tej dacie	Aplikacja użytkownika, ponowienie akcji	usuwalny				x
37	Operacja przerwana z klawiatury (przed rozpoczęciem drukowania)	Aplikacja użytkownika, ponowienie akcji	usuwalny			x	x
38	Błąd nazwy	Aplikacja użytkownika, ponowienie akcji	usuwalny				x
39	Błąd oznaczenia PTU	Aplikacja użytkownika, ponowienie akcji	usuwalny				x
40	Blokada sekwencji z uwagi na:						



Nr	Opis przyczyny błędu	Sposób usunięcia komunikatu / błędu	Typ komunikatu / błędu	Usuwany przez:			
				A	S	U	Ap
	§ błąd w module fiskalnym lub jego przepełnienie	Zakup nowej drukarki albo interwencja serwisu producenta	niewusuwalny		x		
	§ stan urządzenia "tylko do odczytu"	Zakup nowej drukarki albo interwencja serwisu producenta	niewusuwalny		x		
	§ brak nagłówka w RAM w trybie fiskalnym	Dostanie nagłówka przez serwis lub użytkownika	usuwalny		x	x	x
41	Ten błąd pojawia się także w przypadku wystąpienia błędu blokującego tryb fiskalny (ERR, CLR, FULL)	Interwencja serwisu producenta	usuwalny				x
42	Błąd napisu <numer_kasjera>	Aplikacja użytkownika, ponowienie akcji	usuwalny				x
43	Błąd napisu <numer_par>	Aplikacja użytkownika, ponowienie akcji	usuwalny				x
44	Błąd napisu <kontrahent>	Aplikacja użytkownika, ponowienie akcji	usuwalny				x
45	Błąd napisu <terminal>	Aplikacja użytkownika, ponowienie akcji	usuwalny				x
46	Błąd napisu <nazwa_karty>	Aplikacja użytkownika, ponowienie akcji	usuwalny				x
47	Błąd napisu <numer_karty>	Aplikacja użytkownika, ponowienie akcji	usuwalny				x
48	Błąd napisu <data_m>	Aplikacja użytkownika, ponowienie akcji	usuwalny				x
49	Błąd napisu <data_r>	Aplikacja użytkownika, ponowienie akcji	usuwalny				x
50	Błąd napisu <kod_autoryz>	Aplikacja użytkownika, ponowienie akcji	usuwalny				x
51	Błąd wartości <kwota>	Aplikacja użytkownika, ponowienie akcji	usuwalny				x
83	Nieokreślone stawki PTU. Błąd może wystąpić z zasady tylko w trybie nefiskalnym gdy stawki są ustawione w trybie FSK lub w przypadku złej fiskalizacji urządzenia.	Zaprogramowanie stawek PTU	usuwalny	x	x	x	x

Nr	Opis przyczyny błędu	Sposób usunięcia komunikatu / błędu	Typ komunikatu / błędu	Usuwany przez:			
				A	S	U	Ap
84	Przekroczenie dopuszczalnej ilości zmian stawek PTU (=30)	Aplikacja użytkownika, zaniechanie akcji, po wykonaniu 30 zmian stawek PTU drukarka blokuje próby zmian stawek PTU	nieusuwalny	x		x	x
85	Zapełnienie bazy towarowej. Błąd ten może wystąpić w przypadku próby sprzedaży nowego towaru	Serwis z menu serwisowego	usuwalny		x		
90	Operacja tylko z kaucjami – nie można wysłać towarów	Aktualnie realizowany jest wydruk obsługi opakowań kaucjonowanych (niefiskalny) – w tym trybie niedozwolona jest sprzedaż towarów	usuwalny			x	x
91	Była wysłana forma płatności – nie można wysłać towarów	Użytkownik zadeklarował formy płatności – paragon można tylko zakończyć, nie można kontynuować sprzedaży!	usuwalny			x	x
92	Przepełnienie bazy towarowej	Konieczność interwencji serwisu	usuwalny		x		
93	Błąd anulowania formy płatności	Aplikacja użytkownika, ponowienie akcji	usuwalny			x	x
94	Przekroczenie maksymalnej kwoty sprzedaży	Aplikacja użytkownika, ponowienie akcji	usuwalny			x	x
95	Drukarka w trybie transakcji – operacja niedozwolona	Aplikacja użytkownika, ponowienie akcji	usuwalny			x	x
96	Przekroczony limit czasu na wydruk paragonu (15 minut)	Paragon anulowany przez drukarkę automatycznie po upływie 15 minut od momentu rozpoczęcia transakcji	usuwalny	x			x
98	Blokada sprzedaży z powodu założenia	Konieczność interwencji serwisu	usuwalny		x		

Nr	Opis przyczyny błędu	Sposób usunięcia komunikatu / błędu	Typ komunikatu / błędu	Usuwany przez:			
				A	S	U	Ap
	zwory serwisowej						
<b>INNOVA PROFIT A</b>							
45	Przepełnienie tablicy wycen (wydrukowano 30 wycen leków)	Aplikacja użytkownika, ponowienie akcji	usuwalny	x		x	x
46	Błąd pola <nazwa>	Aplikacja użytkownika, ponowienie akcji	usuwalny				x
47	Błąd pola <postać_dawka>	Aplikacja użytkownika, ponowienie akcji	usuwalny				x
48	Błąd pola <opakowanie>	Aplikacja użytkownika, ponowienie akcji	usuwalny				x
49	Błąd pola <ptu>	Aplikacja użytkownika, ponowienie akcji	usuwalny				
50	Błąd pola <ilość>	Aplikacja użytkownika, ponowienie akcji	usuwalny				
51	Błąd pola <kasa_nr>	Aplikacja użytkownika, ponowienie akcji	usuwalny				x
52	Błąd pola <płatne>	Aplikacja użytkownika, ponowienie akcji	usuwalny				x
53	Błąd pola <recepta>	Aplikacja użytkownika, ponowienie akcji	usuwalny				x
54	Błąd pola <refundacja>	Aplikacja użytkownika, ponowienie akcji	usuwalny				x
55	Błąd pola <wydał>	Aplikacja użytkownika, ponowienie akcji	usuwalny				x
56	Błąd pola <data>	Aplikacja użytkownika, ponowienie akcji	usuwalny				x
57	Błąd pola <ilość_lekospis>	Aplikacja użytkownika, ponowienie akcji	usuwalny				x
58	Błąd pola <pacjent>	Aplikacja użytkownika, ponowienie akcji	usuwalny				x
59	Błąd pola <lekarz>	Aplikacja użytkownika, ponowienie akcji	usuwalny				x
60	Błąd pola <refundator>	Aplikacja użytkownika, ponowienie akcji	usuwalny				x
61	Błąd pola <województwo>	Aplikacja użytkownika, ponowienie akcji	usuwalny				x
62	Błąd jednej z kwot <wartość>, <vat>, <tax_laborum>, <opłata>	Aplikacja użytkownika, ponowienie akcji	usuwalny				x
63	Brak w tablicy zapamiętanych wycen	Aplikacja użytkownika, ponowienie akcji	usuwalny				x

Nr	Opis przyczyny błędu	Sposób usunięcia komunikatu / błędu	Typ komunikatu / błędu	Usuwany przez:			
				A	S	U	Ap
	podanej nazwy						
71	Błąd pola <numer>	Aplikacja użytkownika, ponowienie akcji	usuwalny				x
72	Błąd pola <osoba>	Aplikacja użytkownika, ponowienie akcji	usuwalny				x
73	Błąd pola <pacjent>	Aplikacja użytkownika, ponowienie akcji	usuwalny				x
74	Błąd pola <lekarz>	Aplikacja użytkownika, ponowienie akcji	usuwalny				x
75	Błąd kwoty <opłata>	Aplikacja użytkownika, ponowienie akcji	usuwalny				x
76	Błąd pola <przyjął>	Aplikacja użytkownika, ponowienie akcji	usuwalny				x
77	Błąd pola <zestawił>	Aplikacja użytkownika, ponowienie akcji	usuwalny				x
78	Błąd pola <wydał>	Aplikacja użytkownika, ponowienie akcji	usuwalny				x

Opis zastosowanych skrótów:

A – automatycznie,

S – serwis,

U – użytkownik,

Ap – aplikacja.

W zestawieniu w rubryce „**Typ komunikatu / błędu**” znaczenie opisów to:

usuwalny – przyczyna komunikatu / błędu może zostać usunięta przez serwis, użytkownika, aplikację lub automatycznie

niesuwalny – przyczyna komunikatu lub błędu może zostać usunięta tylko przez serwis producenta.

## **13.2. Komunikaty informacyjne i błędy wywołane złą pracą podzespołów sygnalizowane na wyświetlaczu obsługi**



Komunikaty informacyjne i błędy wywołane złą pracą podzespołów mogą wstąpić w następujących sytuacjach:

- podczas normalnej pracy drukarki,
- nastąpiło zakłócenie w pracy drukarki pod wpływem czynników zewnętrznych,
- nastąpiło uszkodzenie podzespołów drukarki.

W tabeli nr 3 zestawiono wszystkie możliwe komunikaty i błędy generowane przez drukarkę.



Tabela 2 Zestawienie komunikatów / błędów wyświetlanych na wyświetlaczu operatora.

Lp:	Wygląd wyświetlacza	Opis przyczyny błędu	Sposób usunięcia komunikatu / błędu	Typ komunikatu / błędu	Usuwany przez			
					A	S	U	Ap
1	` Brak papieru !`	Jeżeli wystąpił brak papieru w trakcie drukowania	Po założeniu papieru trzeba nacisnąć  przycisk	usuwalny			x	
2	`Błąd mechanizmu lub` `podniesiona dźwignia`	Wystąpiła wadliwa praca mikroprzełącznika (np. po wymianie papieru nie dosunięto głowicy do wałka) Nastąpiło mechaniczne zablokowanie napędu głowicy	Zamknięcie (dosunięcie) dźwigni mechanizmu Odblokowanie mechanizmu	usuwalny			x	
4	`Błąd zegara RTC` `Prześlij z systemu !`	Nie zainicjalizowany zegar czasu rzeczywistego (RTC) drukarki. Stan ten uniemożliwia poprawną pracę drukarki, ponieważ data i czas nie są określone	Ustawienie poprawnej daty i czasu przez serwis	usuwalny		x		

Lp:	Wygląd wyświetlacza	Opis przyczyny błędu	Sposób usunięcia komunikatu / błędu	Typ komunikatu / błędu	Usuwany przez			
					A	S	U	Ap
5	\ Ilość rekordów w / \ pam. fisk. = xx /	Jest to ostrzeżenie o zbliżającym się całkowitym wypełnieniu pamięci fiskalnej. Jeżeli ilość zapisanych w pamięci fiskalnej raportów dobowych, zerowań RAM, zmian stawek PTU przekroczy liczbę 2036, to każdorazowo po włączeniu zasilania urządzenie będzie wyświetlać ten komunikat. Komunikat ten może też pojawić się w trakcie normalnej pracy drukarki	Naciśnięcie przycisku  , po wykonaniu 2036 zapisu do pamięci fiskalnej, urządzenie przechodzi w stan „tylko do odczytu”! Należy wtedy wezwać serwis	nieusuwalny				x
6	\ Tryb "HEX DUMP" / \	Drukarka znajduje się w trybie testowym „HEX DUMP”	Naciśnięcie przycisku 	usuwalny			x	





Lp:	Wygląd wyświetlacza	Opis przyczyny błędu	Sposób usunięcia komunikatu / błędu	Typ komunikatu / błędu	Usuwany przez			
					A	S	U	Ap
7	`Błąd fatalny testu: ' `ROM RAM RTC DSP FSK`	Ten komunikat jest błędem fatalnym - W drugiej linii jest podana przyczyna błędu: ROM – błąd pamięci programu RAM – błąd pamięci RAM RTC – błąd zegara RTC DSP – błąd wyświetlacza FSK – błąd pamięci fiskalnej	Próba wyłączenia i włączenia drukarki. Jeżeli po ponownym włączeniu drukarka sygnalizuje nadal błąd to konieczna jest interwencja serwisu producenta	niesuwalny		x	x	
8	` Brak numeru unikatowego!`	Komunikat o błędnej inicjalizacji pamięci fiskalnej	Zakup nowej drukarki albo interwencja serwisu producenta	niesuwalny		x		

Lp:	Wygląd wyświetlacza	Opis przyczyny błędu	Sposób usunięcia komunikatu / błędu	Typ komunikatu / błędu	Usuwany przez			
					A	S	U	Ap
9	` TYLKO DO ODCZYTU ! ` `FULL ERR CLR RAP `	Komunikat identyfikujący stan "tylko do odczytu". W drugiej linii jest podana przyczyna błędu: FULL – pełna pamięć fiskalna  ERR – błąd ogólny  CLR – błąd ogólny	Naciśnięcie przycisku  , wykonanie raportu rozliczeniowego, wysłanie drukarki do wymiany pamięci fiskalnej, ew. zakup nowej drukarki	nieusuwalny		x		
			Naciśnięcie przycisku NIE, interwencja serwisu	usuwalny			x	
		Naciśnięcie przycisku  , interwencja serwisu	usuwalny			x		
		RAP – stan po wykonaniu raportu rozliczeniowego	Naciśnięcie przycisku  , wysłanie drukarki do wymiany pamięci fiskalnej, ew. zakup nowej drukarki	nieusuwalny				

Lp:	Wygląd wyświetlacza	Opis przyczyny błędu	Sposób usunięcia komunikatu / błędu	Typ komunikatu / błędu	Usuwany przez			
					A	S	U	Ap
10	\ Tryb szkoleniowy ! , \ NIP ,	Komunikat dla urządzenia w trybie szkoleniowym (przed fiskalizacją - po włączeniu zasilania pojawia się na ok. 1s)	Usuwany automatycznie	usuwalny	x			x
11	\ Błąd pamięci NVR , \ (Naciśnij "NIE") ,	Komunikat w przypadku przekłamania niefiskalnych danych do raportu kasjera jest wyświetlany po włączeniu zasilania jeżeli stwierdzono błąd sumy kontrolnej obszaru danych dla raportu kasjera (np. „stan gotówki w kasie”).	Nacisnąć przycisk 	usuwalny	x		x	

Lp:	Wygląd wyświetlacza	Opis przyczyny błędu	Sposób usunięcia komunikatu / błędu	Typ komunikatu / błędu	Usuwany przez			
					A	S	U	Ap
12	\ Brak stawek PTU ! \ (Naciśnij "NIE")	Komunikat o braku stawek PTU. Może wystąpić w dwóch sytuacjach: – w fabrycznie nowym urządzeniu, po wyjściu od producenta stawki PTU powinny być wykasowane, – jeżeli proces fiskalizacji nie zostałby doprowadzany do końca prawidłowo	Zaprogramować stawki PTU lub dokończyć proces fiskalizacji	usuwalny		x	x	
13	\ Awaria drukarki \ Wyłącz zasilanie.	Komunikat wskazujący na problemy z drukowaniem. Jest to zaszłość	Włączyć i wyłączyć urządzenie	usuwalny			x	

Lp:	Wygląd wyświetlacza	Opis przyczyny błędu	Sposób usunięcia komunikatu / błędu	Typ komunikatu / błędu	Usuwany przez			
					A	S	U	Ap
14	`Błąd sterownika` `Kod = xx`	Komunikaty związane z mechanizmem drukującym i hardwarem drukarki Kod błędu xx to reprezentacja szesnastkowa ośmiobitowej maski błędu sterownika mechanizmu drukującego; konkretne bity zależą od realizacji mechanizmu i dotyczą różnych sytuacji np. przegrzanie głowicy, rozładowana bateria, błędy wartości napięć zasilających, zacięcie obcinacza itd.	Błąd ten można próbować usunąć przyciskiem  Brak możliwości usunięcia błędu przez dłuższy czas wskazuje na uszkodzenie układu	usuwalny	x	x	x	
15	` Drukarka fiskalna` `INNOVA PROFIT/xx.ycc`	Komunikaty po włączeniu zasilania informujący o typie i nazwie i wersji oprogramowania	Odczekanie do kolejnego etapu uruchamiania drukarki	usuwalny	x			

Lp:	Wygląd wyświetlacza	Opis przyczyny błędu	Sposób usunięcia komunikatu / błędu	Typ komunikatu / błędu	Usuwany przez			
					A	S	U	Ap
16	\ KONTROLA BAZY \ DANYCH...	Komunikaty po uaktywnieniu drukarki informujący o realizowanym aktualnie procesie	Odczekanie do kolejnego etapu uruchamiania drukarki	usuwalny	x			
17	\ Błąd bazy danych ! \ (Naciśnij "NIE")	Napis, który może pojawić się po uaktywnieniu drukarki jeżeli wystąpił błąd sum kontrolnych obszaru bazy danych o towarach. Błąd ten powoduje zerowanie ram (typ „W”)	Naciśnięcie przycisku 	usuwalny	x		x	
18	\ Błąd totalizerów ! \ (Naciśnij "NIE")	Napis, który może pojawić się po uaktywnieniu drukarki jeżeli wystąpił błąd sum kontrolnych obszaru totalizerów. Błąd ten powoduje zerowanie ram (typ „W”)	Naciśnięcie przycisku 	usuwalny	x		x	

Lp:	Wygląd wyświetlacza	Opis przyczyny błędu	Sposób usunięcia komunikatu / błędu	Typ komunikatu / błędu	Usuwany przez			
					A	S	U	Ap
19	` Błąd zapisu !!` ` Wyłącz zasilanie.`	Podczas zapisu do pamięci fiskalnej wystąpił błąd	Zakup nowej drukarki albo interwencja serwisu producenta	nieusuwalny		x		
20	`Błędna pamięć fisk.!!` ` Wyłącz zasilanie.`	Zła pamięć fiskalna	Zakup nowej drukarki albo interwencja serwisu producenta	nieusuwalny		x		
21	`Zapis kontrolny OK !` ` (Naciśnij "NIE")`	Napis pojawiający się przy pierwszym uruchomieniu drukarki informujący o realizacji synchronizacji pamięci fiskale z pamięcią EEPROM	Usuwany automatycznie	usuwalny	x			

Opis zastosowanych skrótów:

- A – automatycznie,
- S – serwis,
- U – użytkownik,
- Ap – aplikacja.

W zestawieniu w rubryce „**Typ komunikatu / błędu**” znaczenie opisów to:

usuwalny – przyczyna komunikatu / błędu może zostać usunięta przez serwis, użytkownika, aplikacje lub automatycznie



nieusuwalny – przyczyna komunikatu lub błędu może zostać usunięta tylko przez serwis producenta.

## 13.3. Komunikaty sygnalizowane za pomocą diod konsolki





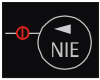







Komunikaty sygnalizowane za pomocą diod LED konsolki są komunikatami uzupełniającymi.

W tabeli nr 4 zestawiono wszystkie możliwe komunikaty i błędy sygnalizowane za pomocą diod LED przez drukarkę.





Tabela 3 Komunikaty sygnalizowane za pomocą diod LED konsolki

Stan diod			Opis	Sposób usunięcia
WŁACZONA	GOTOWA	BŁĄD		
●	●	●	Drukarka nieaktywna	Nacisnąć przez ok. 3s  . Jeżeli drukarka nie reaguje wezwać serwis.
◐	×	●	Drukarka aktywna bez podłączonego zasilacza	Podłączyć zasilacz
○	×	●	Drukarka aktywna z podłączonym zasilaczem	–
◐ lub ○	○	×	Drukarka w stanie ON-LINE	–
◐ lub ○	●	×	Drukarka w stanie OF-LINE	Nacisnąć przycisk  aby przejść do stanu ON_LINE



Stan diod			Opis	Sposób usunięcia
WŁACZONA	GOTOWA	BŁĄD		
 lub 			Drukarka sygnalizująca błąd	Nacisnąć przycisk 
 lub 			Drukarka gotowa do pracy	–
			Błąd fatalny	Wezwać serwis

Opis zastosowanych oznaczeń:

-  – dioda nie świeci się
-  – dioda świeci się światłem pulsującym
-  – dioda świeci się
-  – stan diody nie istotny

# 14. Załączniki

## 14.1. Uwagi dotyczące bezpieczeństwa użytkowania drukarek fiskalnych INNOVA PROFIT i INNOVA PROFIT A z zasilaczem zewnętrznym 10,5V 1,5A.

- § Zasilacz z drukarką przystosowany jest do pracy w pomieszczeniu zamkniętym o swobodnym przepływie powietrza.
- § Odłączenie urządzenia od sieci zasilającej następuje po wyciągnięciu wtyczki przewodu zasilacza z gniazda, które powinno być usytuowane w pobliżu urządzenia i być łatwo dostępne.
- § Zasilacz nie posiada elementów zabezpieczenia, regulacji i konserwacji dostępnych bez otwierania obudowy. Nie należy dokonywać żadnych samodzielnych napraw ze względu na możliwość porażenia prądem.
- § W drukarce fiskalnej zastosowano baterię litową do podtrzymywania zawartości pamięci.

**UWAGA:** Niebezpieczeństwo wybuchu w przypadku nieprawidłowej wymiany baterii. Wymienić tylko na taki sam lub równoważny typ zalecany przez producenta. Zużytych baterii pozbywać się zgodnie z instrukcją producenta.

## 14.2. Wzór legitymacji serwisanta

 <p><b>INNOVA SA</b> http://www.innova-sa.pl</p>	
<p><b>Legitymacja serwisanta kas rejestrujących</b></p>	
<p>numer ID ↻ _____</p>	
<p>podpis ↻ _____</p>	

<p>Imię i nazwisko serwisanta ↻ _____</p>
<p>Typ kasy rejestrującej ↻ _____</p>
<p>Adres ↻ _____</p>
<p>Pieczczę i podpis producenta / importera ↻      ↻ Pieczęć punktu serwisowego</p>
<p>Data wystawienia ↻ _____</p>
<p>Ważność legitymacji: 1 rok</p>

## 14.3. Dane techniczne - opis konstrukcji

<b>Wymiary (bez wyświetlacza)</b>	Wysokość		160 mm
	Szerokość		194 mm
	Głębokość		229 mm
<b>Kategoria klimatyczna</b>	IEC 721 klasa 3K3		
<b>Zakres temperatur pracy</b>	+5 – +40 °C		
<b>Waga</b>	ok. 2 kg		
<b>Zasilanie</b>	Zasilacz zewnętrzny stabilizowany impulsowy		
	Napięcie zasilania (sieć)		220 V ~
	Częstotliwość (sieć)		50 Hz
	Napięcie wyjściowe		10,5 V –
	Moc przyłączeniowa		20 W
<b>Mechanizm drukujący</b>	Dwustacyjny drukujący: oryginał, kopia		
	Technologia drukowania	termiczna ze stałą głowicą drukującą	
	Ilość kolumn	oryginał/kopia	40
	Szybkość drukowania	oryginał/kopia	maks. 10 linii/s
<b>Interfejs programujący</b>	Z komputerem po przez interfejs RS 232C (RJ 45)		
<b>Dodatkowy interfejs</b>	1 x szuflada na pieniądze (RJ 12)		
	Minimalna rezystancja elektromagnesu		6Ω
	Napięcie zasilania szuflady		6V
<b>Stawki VAT</b>	Siedem programowalnych A-G		
<b>Wyświetlacz</b>	Klienta	wyświetlacz numeryczny 1 linia, 8 cyfr	
	Obsługi	wyświetlacz alfanumeryczny 2 linie po 20 znaków	
<b>Materiały eksploatacyjne podzespołu drukującego</b>	oryginał/ kopia	rodzaj papieru	termiczny do drukarek
		średnica rolki wewnętrzna	12 mm
		średnica rolki zewnętrzna	ok. 50 mm
		szerokość rolki	56 +0/-0,5 mm
		gramatura	60 g/m <sup>2</sup> ±4%
		użytkowa długość papieru	ok. 30 m

<b>Konstrukcja</b>	mechaniczna	Plastikowa, jednomodułowa
	elektroniczna	Oparta na trzech mikrokontrolerach Z80S183 (mikrokontroler główny) AT89C2051 (zarządzanie poborem mocy, nadzór pracy mikrokontrolera głównego – watch dog, obsługa portu szeregowego – wejście) AT89C2051 (zarządzanie wyświetlaniem)





<http://www.innova-sa.pl>

---

INNOVA SA; 02-474 Warszawa, ul. Łopuszańska 117/123, tel. (22) 863-14-03/4, fax (22) 863-14-05, e-mail: [info@innova-sa.pl](mailto:info@innova-sa.pl)