

Italiano / English / Français / Deutsch / Español

GUIDA RAPIDA
SHORT GUIDE
GUIDE D'UTILISATION RAPIDE
KURZANLEITUNG
MANUAL DE INICIO RÁPIDO

K3

CUSTOM[®]

Grazie per aver scelto
un prodotto **Custom**[®]

Thank you for choosing
a **Custom**[®] product

Merci d'avoir choisi des
produits **Custom**[®]

Danke, dass Sie sich für **Custom**[®]
entschieden haben

Gracias por elegir
productos **Custom**[®]



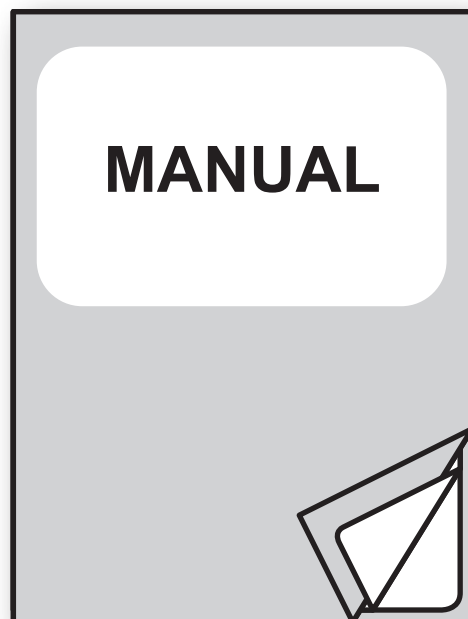

Questo documento fornisce una descrizione sintetica delle principali funzionalità presenti nel dispositivo. Per la descrizione dettagliata di tutte le funzioni si consiglia di consultare il manuale utente cod. **76100000003800** oppure il manuale comandi cod. **77100000002300** richiedendolo al vostro rivenditore.

This document provides a description of the main features of the device. For a detailed description of all functions please refer to the user manual code **76200000004500** or the commands manual code **77200000002700**, by requesting it to your dealer.

Ce document fournit une description synthétique des principales fonctions présentes dans le dispositif. Pour la description détaillée de toutes les fonctions, nous conseillons de consulter le manuel utilisateur code **76200000004500** ou bien le manuel de commandes code **77200000002700** en le demandant à votre revendeur.

Dieses Dokument liefert eine Kurzbeschreibung der wichtigsten Funktionen des Gerätes. Eine detaillierte Beschreibung aller Funktionen finden Sie in der Gebrauchsanleitung Nr. **76200000004500** oder in der Bedienungsanleitung Nr. **77200000002700**, die Sie bei Ihrem Händler erhalten.

Este documento aporta una descripción sintética de las principales funcionalidad es que se encuentran presentes sobre el dispositivo. Para la descripción detallada de todas las funciones se recomienda consultar el manual usuario cod. **76200000004500** o bien el manual de mandos cod. **77200000002700** solicítelo a su distribuidor habitual.

Identificazione dei modelli

K3 STD

K3 configurazione base

K3 DSP

K3 con display

K3 Wi-Fi

K3 con scheda Wi-Fi

K3 BT

K3 con scheda Bluetooth

K3 HS

K3 ad alta velocità

K3 HS LF

K3 Linerfree ad alta velocità

Identification of the models

K3 STD

K3 base configuration

K3 DSP

K3 with display

K3 Wi-Fi

K3 with Wi-Fi board

K3 BT

K3 with Bluetooth board

K3 HS

K3 high speed

K3 HS LF

K3 high speed linerfree

Identification des modèles

K3 STD

K3 configuration de base

K3 DSP

K3 avec écran

K3 Wi-Fi

K3 avec carte Wi-Fi

K3 BT

K3 avec carte Bluetooth

K3 HS

K3 haute vitesse

K3 HS LF

K3 haute vitesse linerfree

Identifikation der Modelle

K3 STD

K3-Basiskonfiguration

K3 DSP

K3 mit Display

K3 Wi-Fi

K3 mit WLAN-Platine

K3 BT

K3 mit Bluetooth-Platine

K3 HS

K3 Hoch Geschwindigkeits

K3 HS LF

K3 Hoch Geschwindigkeits
Linerfree

Identificación de los modelos

K3 STD

K3 configuración de base

K3 DSP

K3 con pantalla

K3 Wi-Fi

K3 con placa Wi-Fi

K3 BT

K3 con placa Bluetooth

K3 HS

K3 alta velocidad

K3 HS LF

K3 Linerfree alta velocidad

Contenuto della confezione

Assicurarsi che vi siano i componenti illustrati in seguito e che essi non siano danneggiati.

1. Adattatore CA
2. Cavo di alimentazione CA standard o cavo di alimentazione CA per mercato americano
3. Dispositivo
4. Guida rapida

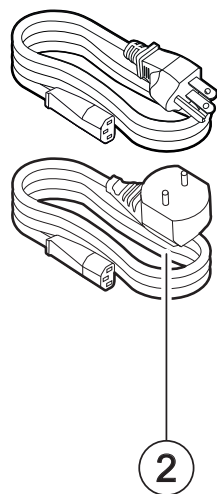
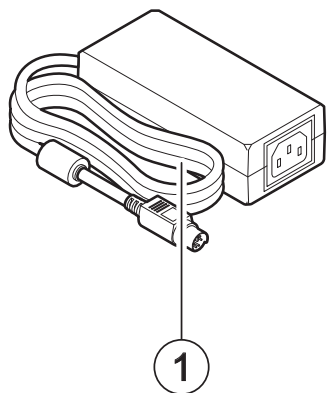

Box contents

Make sure that all the components illustrated below are present in the box and that there are no signs of damage.

1. AC adapter
2. Standard AC power supply cable or US market AC power supply cable
3. Device
4. Short guide

Contenu de la boîte

Assurez-vous que vous disposez de tous les éléments illustrés ci-dessous, et qu'ils ne sont pas endommagés.

1. Adaptateur CA
2. Cordon d'alimentation secteur standard ou marché américain cordon d'alimentation
3. Dispositif
4. Guide d'utilisation rapide

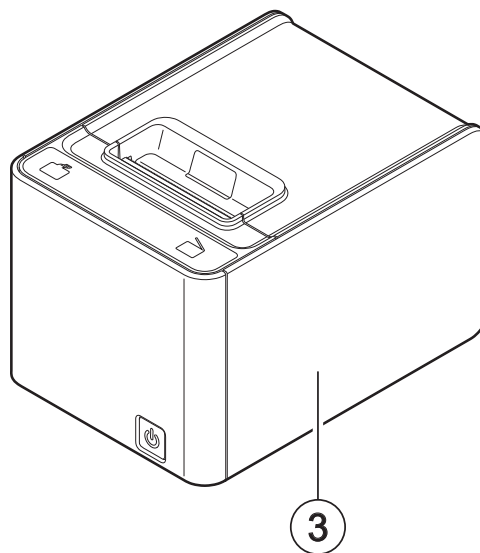

Schachtel Inhalt

Stellen sie sicher, daß alle unten illustrierten Komponenten vorhanden, und auch keine Schäden sichtbar sind.

1. Netzteil
2. Standard-Netzteilkabel oder US-Markt Netzkabel
3. Gerät
4. Kurzanleitung

Contenidos de la caja

Asegúrese de que dispone de los componentes muestran a continuación, y que no estén dañados.

1. Adaptador de CA
2. Cable de alimentación de CA estándar o cable de alimentación de CA del mercado estadounidense
3. Dispositivo
4. Manual de inicio rápido

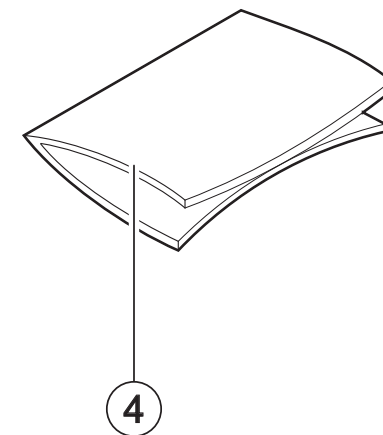

Descrizione del dispositivo

1. Coperchio vano carta
2. Pulsante di servizio per apertura coperchio
3. Uscita carta con strapperina manuale
4. Tasto FEED
5. Tasto OPEN
6. Coperchio frontale
7. Tasto ON/OFF
8. Scheda Wi-Fi o Bluetooth (solo per K3 Wi-Fi o K3 BT)
9. Leve di apertura vano cavi
10. Coperchio vano cavi
11. Pulsante di sgancio coperchio frontale
12. Porta alimentazione
13. Porta seriale RS232
14. Porta USB
15. Porta Ethernet
16. Porta cassetto
17. Display lato cliente (solo per K3 Wi-Fi)

Device description

1. Paper compartment cover
2. Service button for cover opening
3. Paper out with serrated blade
4. FEED key
5. OPEN key
6. Front cover
7. ON/OFF key
8. Wi-Fi or Bluetooth board (only for K3 Wi-Fi or K3 BT)
9. Opening levers of cables compartment
10. Cables compartment cover
11. Button for front cover release
12. Power supply port
13. RS232 serial interface port
14. USB interface port
15. Ethernet interface port
16. Drawer port
17. Customer display (only for K3 Wi-Fi)

Description de l'appareil

1. Compartiment du papier
2. Bouton d'ouverture du couvercle
3. Sortie du papier avec un cutter manuel
4. Touche FEED
5. Touche OPEN
6. Avant couvercle
7. Touche ON/OFF
8. Carte Wi-Fi ou Bluetooth (uniquement pour K3 Wi-Fi ou K3 BT)
9. Leviers d'ouverture du compartiment des câbles
10. Couvercle des câbles
11. Bouton de déverrouillage du couvercle frontal
12. Port alimentation
13. Port série RS232
14. Port USB
15. Port Ethernet
16. Porte tiroir
17. Écran côté client (uniquement pour K3 Wi-Fi))

Gerät Beschreibung

1. Papier-Fach
2. Service-Taste zum Öffnen der Abdeckung
3. Papierausslass mit manueller Abreißsäge
4. FEED Taste
5. OPEN Taste
6. Frontabdeckung
7. ON/OFF Taste
8. BT oder Wi-Fi erhältlich (Nur für K3 Wi-Fi und K3 BT)
9. Hebel zum Öffnen des Kabelfachs
10. Abdeckung des Kabelfachs
11. Taste zum Öffnen der Frontabdeckung
12. Netzteil-Anschluss
13. RS232-Anschluss
14. USB-Anschluss
15. Ethernet-Anschluss
16. Schublade-Anschluss
17. Display auf Kundenseite (Nur für K3 Wi-Fi))

Descripción del aparato

1. Tapa compartimento papel
2. Botón de servicio para apertura de la tapa
3. Salida del papel con arrancadora manual
4. Tecla FEED
5. Tecla OPEN
6. Tapa frontal
7. Tecla ON/OFF
8. Tarjeta Wi-Fi o Bluetooth (sólo para K3 Wi-Fi o K3 BT)
9. Palancas de apertura del compartimento de cables
10. Tapa compartimento de cables
11. Botón de desenganche de la tapa frontal
12. Puerta de alimentación
13. Puerta serial RS232
14. Puerta USB
15. Puerta Ethernet
16. Puerta cajón
17. Pantalla lado cliente (sólo para K3 Wi-Fi))

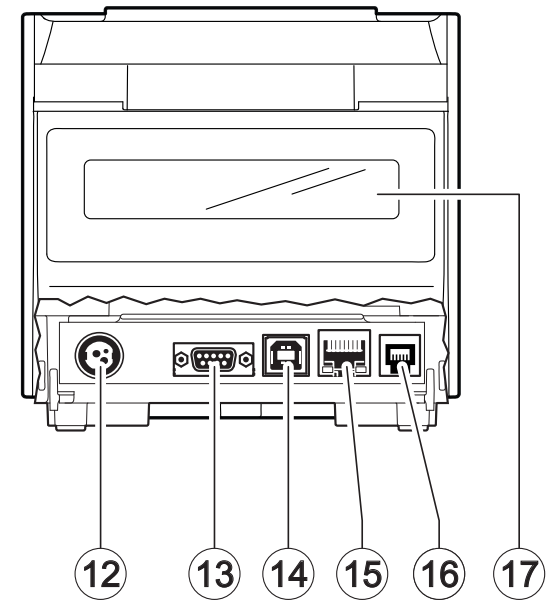
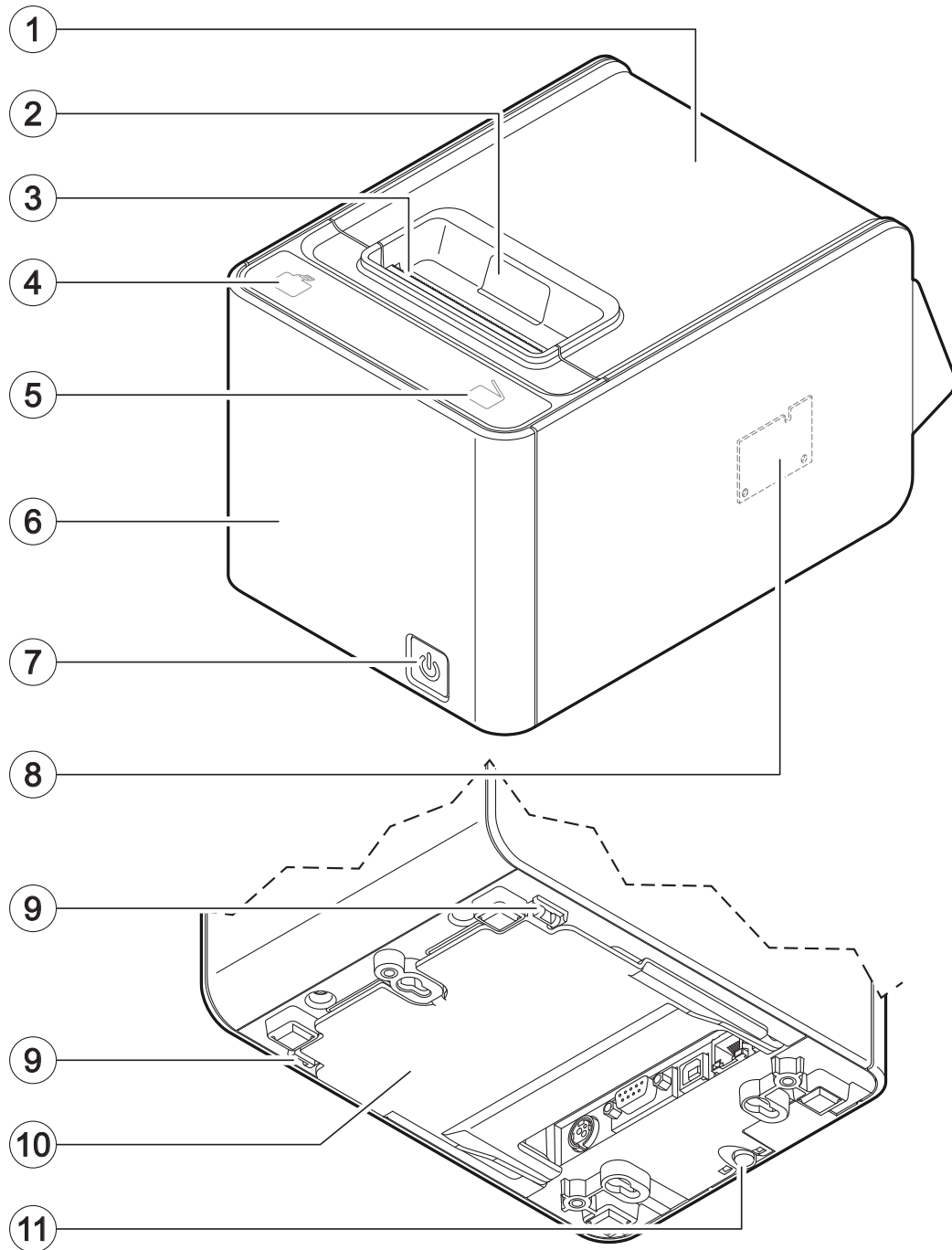

Accensione e Spegnimento

- Collegare l'adattatore di rete in dotazione al dispositivo e alla presa di rete. Utilizzare il tipo di alimentazione elettrica indicato sull'etichetta del dispositivo.
- Accendere il dispositivo premendo il tasto ON/OFF.
- Spegnerne il dispositivo premendo il tasto ON/OFF.

Turn the device ON/OFF

- Connect the power adapter (supplied) to the device and the mains outlet. Use the type of electrical power supply indicated on the label.
- Turn device on pressing key ON/OFF.
- Turn device off pressing key ON/OFF.

Allumage et extinction

- Raccorder l'adaptateur de réseau fourni au dispositif et à la prise électrique. Utiliser le type d'alimentation électrique indiqué sur l'étiquette du dispositif.
- Allumer le dispositif en appuyant sur la touche ON/OFF.
- Éteindre le dispositif en appuyant sur la touche ON/OFF.

Drucker ein-/ausschalten

- Schließen Sie das Netzteil-Kabel (mitgeliefert) an das Gerät und die Steckdose. Verwenden Sie die Art der Stromversorgung auf dem Etikett angegeben.
- Drucker durch Drücken der ON/OFF Taste einschalten.
- Drucker durch Drücken der ON/OFF Taste ausschalten.

Encendido y apagado

- Conectar el adaptador y las redes entregadas al dispositivo y a la toma de red. Utilizar el tipo de alimentación eléctrica indicada sobre la etiqueta del dispositivo.
- Encender el dispositivo pulsando la tecla ON/OFF.
- Apagar el dispositivo pulsando la tecla ON/OFF.

1

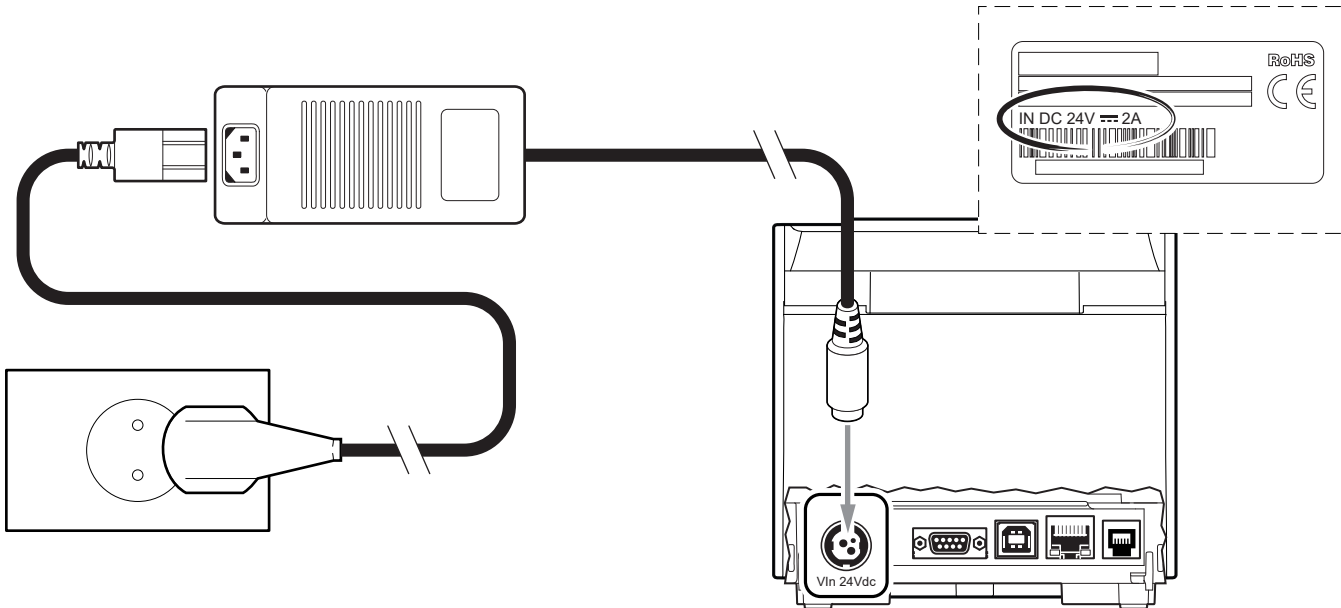

2

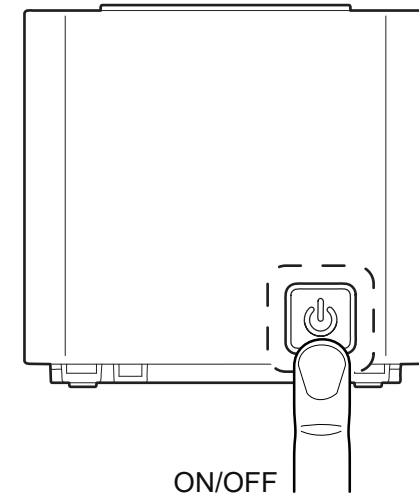

Avanzamento della carta

- Ad ogni pressione del tasto corrisponde un avanzamento carta pari a una linea di stampa.
- Mantenendo premuto il tasto, la carta avanza in modo continuo.

Paper feed

- Each time you press the button, the paper advances a distance equal to a printing line.
- While holding down the button, the paper advances continuously.

Avancement du papier

- Chaque pression de la touche provoque un avancement du papier équivalent à une ligne d'impression.
- En maintenant la touche appuyée, le papier avance en continu.

Papiervorschub

- Bei jedem Tastendruck erfolgt der Papiervorschub um eine Druckzeile.
- Wird die Taste gedrückt gehalten, erfolgt der Papiervorschub kontinuierlich.

Avance del papel

- A cada presión de la tecla se corresponde un avance del papel igual a una línea de impresión.
- Manteniendo pulsada la tecla, el papel avanza de modo continuo.

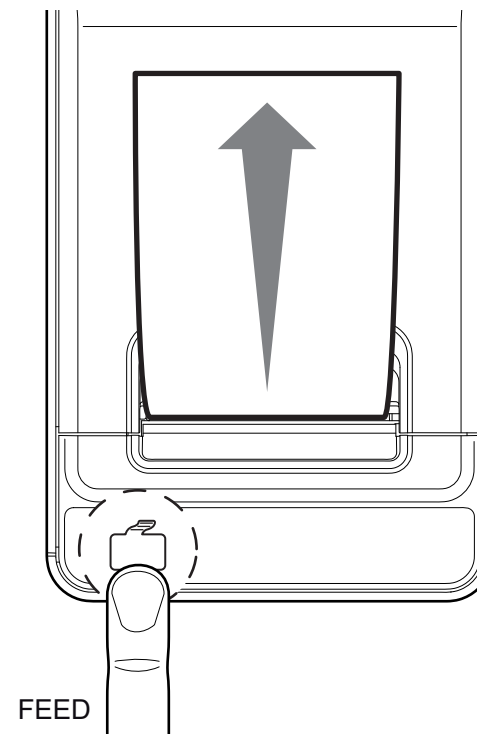
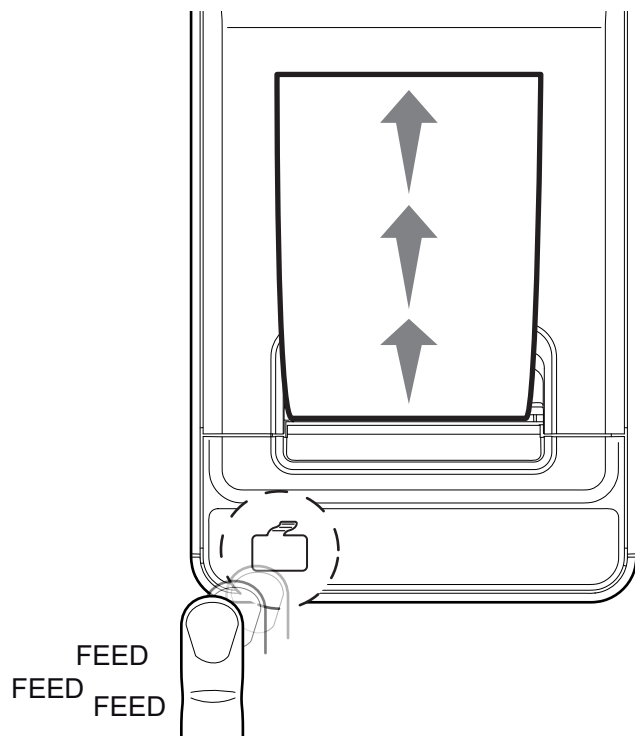

Caricamento della carta

- Mantenere premuto il tasto OPEN per aprire il coperchio della stampante. Oppure in caso di anomalie premere il pulsante di servizio.
- OPZIONALE: Regolare la larghezza carta opportunamente mediante la spondina opzionale.
- Inserire il rotolo nel vano carta e far uscire la carta per alcuni centimetri.
- Chiudere il coperchio della stampante e attendere il caricamento automatico e il taglio della carta.

Loading paper

- Press and hold the OPEN button to open the printer cover. Or in case of anomalies press the service button.
- OPTIONAL: Adjust the paper width properly through the paper width adapter (optional).
- Place the roll in the paper compartment and pull out the paper for a few centimetres.
- Close the printer cover and wait until the paper is loaded and automatically cut off.

Chargement du papier

- Maintenir la touche OPEN appuyée pour ouvrir le couvercle de l'imprimante. Ou bien en cas d'anomalies, appuyer sur le bouton de service.
- OPTIONNEL: Régler adéquatement la largeur du papier grâce au guide optionnel.
- Insérer le rouleau dans le compartiment du papier et faire ressortir le papier de quelques centimètres.
- Fermer le couvercle de l'imprimante et attendre le chargement automatique et la découpe du papier.

Einlegen von Papier

- Zum Öffnen der Abdeckung des Druckers die Taste OPEN gedrückt halten. Oder bei Störungen die Service-Taste drücken.
- OPTIONALEN: Die Papierbreite mithilfe der mit optionalen Begrenzungsleiste entsprechend einstellen.
- Die Rolle in das Papierfach einlegen und das Papier einige Zentimeter überstehen lassen.
- Die Abdeckung des Druckers schließen und abwarten, bis das Papier automatisch zugeführt und abgeschnitten wird.

Carga de papel

- Mantener pulsada la tecla OPEN para abrir la tapa de la impresora. O bien en caso de anomalías pulsar el botón de servicio.
- OPCIONAL: Regular el ancho del papel de manera adecuada utilizando el borde opcional.
- Introducir el rollo en el compartimento del papel y hacerlo salir unos centímetros.
- Cerrar la tapa de la impresora y esperar la carga automática y el corte del papel.

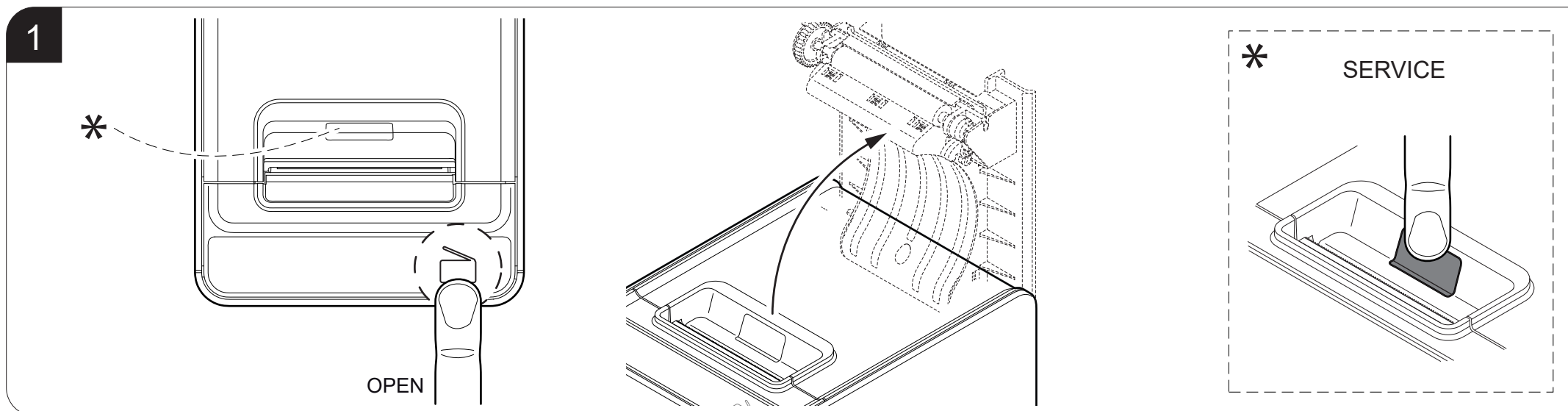

2

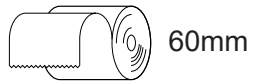
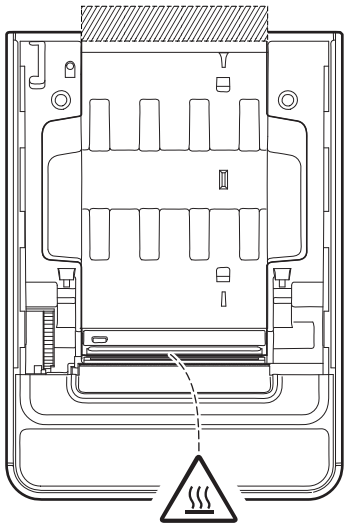
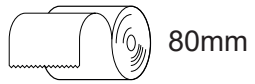

optional

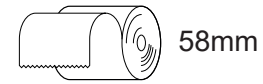
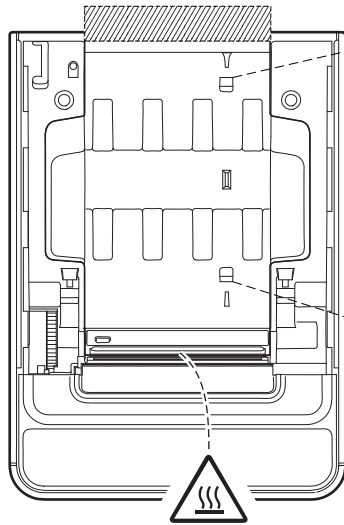

optional

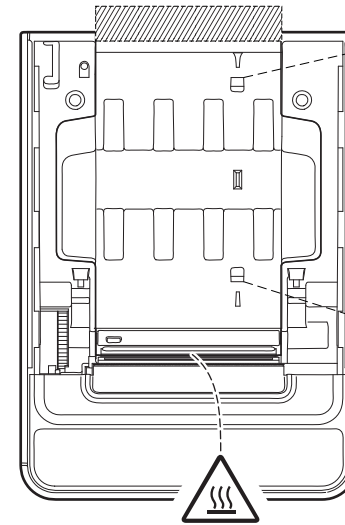

3

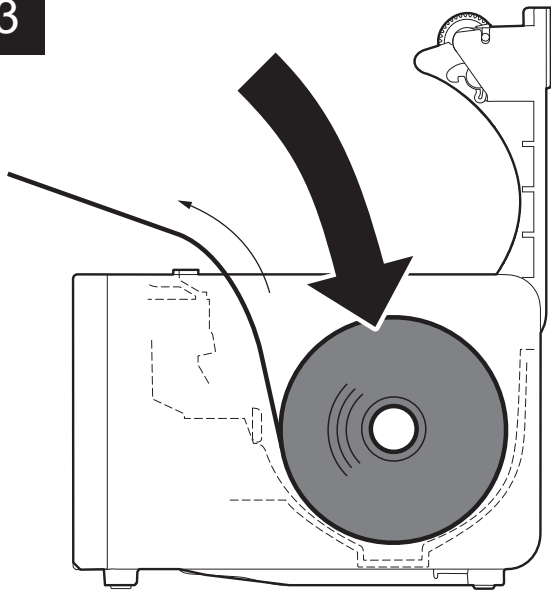

4

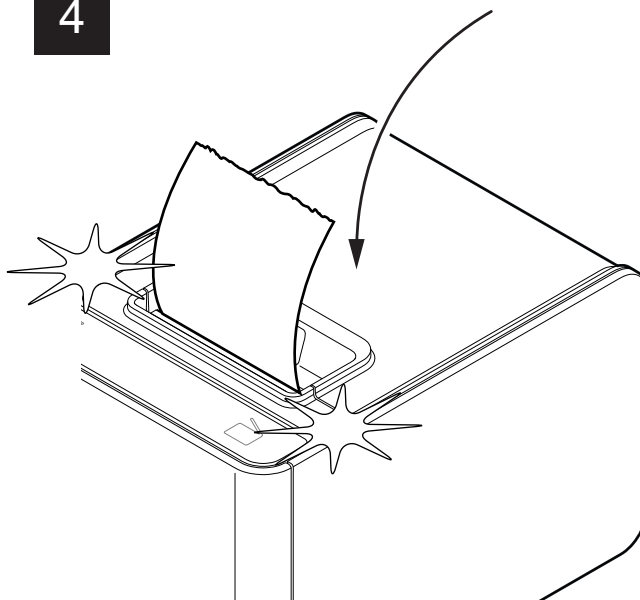

5

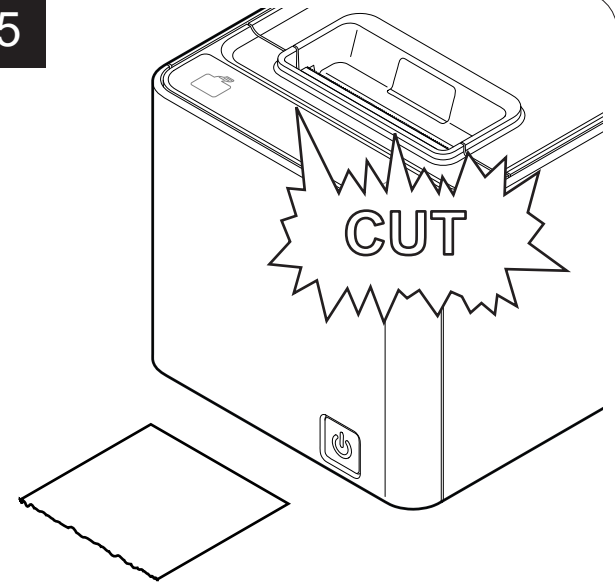

Segnalazioni di stato



OFF Stampante spenta



BLU

ON Stampante accesa:
nessun errore

x 1 Ricezione dati

x 2 Ricezione errori
(Parità, errore frame,
errore overrun)

x 3 Comando non riconosciuto

x 4 Errore time out ricezione

x 5 Quasi fine carta



VIOLA

x 2 Surriscaldamento
della testina

x 3 Fine carta

Status messages



OFF Printer off



BLUE

ON Printer ON: no error

x 1 Receive data

x 2 Reception errors
(parity, frame error,
overrun error)

x 3 Command not recognized

x 4 Command reception
time out

x 5 Low paper



PURPLE

x 2 Printhead overheated

x 3 Paper end

Messages d'état



OFF Imprimante éteinte



BLEU

ON Imprimante allumée:
aucune erreur

x 1 Erreur de réception
des données

x 2 Réception des erreurs
(Égalité, erreur frame,
erreur overrun)

x 3 Commande non reconnue

x 4 Erreur time out réception

x 5 Fin du papier imminente



POURPRE

x 2 Surchauffe de la tête

x 3 Fin de papier

Statusmeldungen



OFF Drucker off



BLAU

ON Drucker on: kein fehler

x 1 Datenempfang

x 2 Fehler beim empfang
(Parität, rahmenfehler,
zeitüberschreitung)

x 3 Nicht erkannter befehl

x 4 Zeitfehler beim empfang

x 5 Papier beinahe zu ende



LILA

x 2 Überhitzung

x 3 Papiermangel

Mensajes de estado



OFF Impresora apagada



AZUL

ON Impresora encendida:
ningún error

x 1 Error de recepción de datos

x 2 Recepción de errores
(Paridad, error de frame,
error overrun)

x 3 Mando no reconocido

x 4 Error time out recepción

x 5 Casi final del papel



PÚRPURA

x 2 Recalentamiento
del cabezal

x 3 Final del papel

x 5 Errata tensione di alimentazione

x 5 Power supply voltage incorrect

x 5 Erreur tension d'alimentation

x 5 Nicht korrekte spannungsversorgung

x 5 Tensión errónea de alimentación

x 6 Coperchio aperto

x 6 Cover open

x 6 Couvercle ouvert

x 6 Klappe offen

x 6 Tapa abierta



ROSSO



RED



ROUGE



ROT



ROJO

x 3 Errore RAM

x 3 RAM error

x 3 Erreur RAM

x 3 Ram Fehler

x 3 Error RAM

x 4 Errore memoria flash esterna

x 4 External flash memory error

x 4 Erreur mémoire flash externe

x 4 Externe Flash-Speicher Fehler

x 4 Error de la memoria flash externa

x 5 Errore taglierina

x 5 Autocutter error

x 5 Erreur coupe-papier

x 5 Cutter Fehler

x 5 Error cortadora

CUSTOM[®]

BIANCO

CUSTOM[®]

WHITE

CUSTOM[®]

BLANC

CUSTOM[®]

WEISS

CUSTOM[®]

BLANCO

ON Connessione attiva

ON Active connection

ON Connexion active

ON Aktive Verbindung

ON Conexión activa

x 1 Inizializzazione Bluetooth

x 1 Bluetooth initialization

x 1 Initialisation Bluetooth

x 1 Initialisierung Bluetooth

x 1 Inicialización Bluetooth

CUSTOM[®]



CUSTOM[®]



CUSTOM[®]



CUSTOM[®]



CUSTOM[®]



BIANCO / BLU

WHITE / BLUE

BLANC / BLEU

WEISS / BLAU

BLANCO / AZUL

 Inizializzazione Wi-Fi

 Wi-Fi initialization

 Initialisation Wi-Fi

 Initialisierung Wi-Fi

 Inicialización Wi-Fi

Modalità setup

- Per entrare nella modalità di setup, accendere la stampante premendo il tasto ON/OFF.
- Quando gli indicatori luminosi si accendono, mantenere premuto il tasto FEED.
- La stampante stampa la lista dei parametri per la configurazione della stampante.
- Per configurare il dispositivo tramite PC è disponibile il tool "PrinterSet" su www.custom4u.it.

Setup mode

- To enter the setup mode turn on the printer by pressing the ON/OFF key.
- When the indicator lights come on, press and hold down the FEED key.
- The printer prints the report with parameters for printer settings.
- To configure the device with a PC the "PrinterSet" software tool is available on www.custom4u.it.

Modalité setup

- Pour entrer en modalité setup, allumer l'imprimante en appuyant sur la touche ON/OFF.
- Lorsque les indicateurs lumineux s'allument, appuyez et maintenez enfoncée la touche FEED.
- L'imprimante imprime la liste des paramètres pour la configuration de l'imprimante.
- Pour configurer le dispositif via un PC, l'outil "PrinterSet" est disponible sur www.custom4u.it.

Setup Modus

- Zugang zum setup Modus durch Drücken der ON/OFF-Taste eingeben.
- Wenn die Kontrollleuchten leuchten, drücken und halten Sie die FEED-Taste.
- Der Drucker druckt daraufhin die Liste der Konfigurationsparameter des Druckers aus.
- Um das Gerät über einen PC zu konfigurieren, ist das Tool "PrinterSet" auf www.custom4u.it.

Modalidad setup

- Para entrar en la modalidad de setup, encender la impresora pulsando la tecla ON/OFF.
- Cuando los indicadores luminosos se encienden, pulse y mantenga pulsada la tecla FEED.
- La impresora imprime la lista de parámetros para configurar la impresora.
- Para configurar el dispositivo a través de una PC, la herramienta "PrinterSet" está disponible en www.custom4u.it.

1

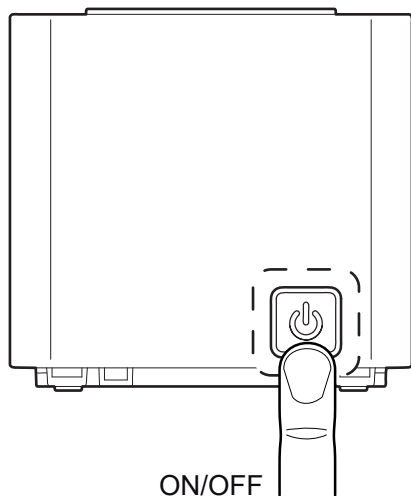

2

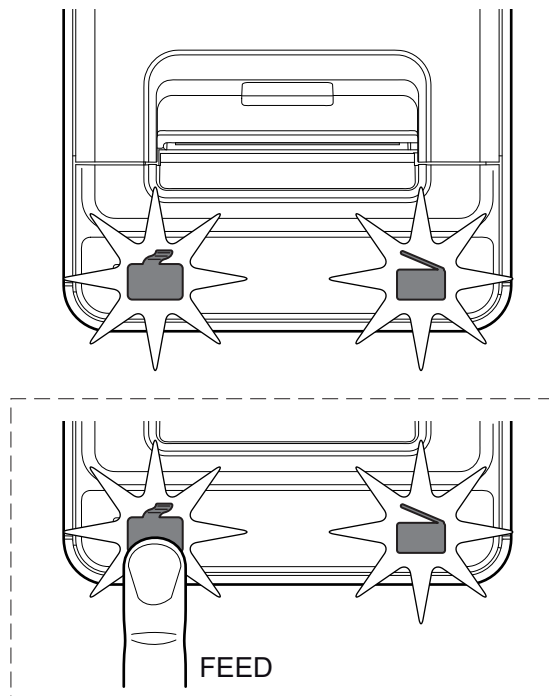

3

PRINTER SETUP

Pulizia

La pulizia regolare del dispositivo mantiene la qualità di stampa e ne prolunga la durata nel tempo. La tabella seguente riporta la pianificazione consigliata per la pulizia.

- **OGNI CAMBIO ROTOLO**
Testina di stampa ⁽¹⁾
Rulli ⁽¹⁾
- **OGNI 5 CAMBI ROTOLO**
Taglierina ⁽²⁾
Vano carta ⁽²⁾⁽³⁾
Percorso carta ⁽²⁾⁽³⁾
Sensori ⁽²⁾⁽³⁾
- **OGNI 6 MESI O QUANDO NECESSARIO**
Carrozzeria ⁽²⁾⁽⁴⁾
Display ⁽²⁾⁽⁴⁾

NOTE:
Scollegare il cavo di alimentazione dalla presa elettrica.
Se si utilizza il dispositivo in ambienti molto polverosi, occorre ridurre gli intervalli di pulizia.

- (1) Utilizzare alcol isopropilico
- (2) Utilizzare aria compressa
- (3) Utilizzare pinzette
- (4) Utilizzare un panno morbido

Cleaning

Cleaning your device regularly maintains print quality and may extend the life of the printer. The recommended cleaning schedule is shown in the following table.

- **EVERY ROLL REPLACEMENT**
Printing head ⁽¹⁾
Rollers ⁽¹⁾
- **EVERY 5 ROLL REPLACEMENT**
Autocutter ⁽²⁾
Paper compartment ⁽²⁾⁽³⁾
Paper path ⁽²⁾⁽³⁾
Sensors ⁽²⁾⁽³⁾
- **EVERY 6 MONTHS OR AS NEEDED**
Chassis ⁽²⁾⁽⁴⁾
Display ⁽²⁾⁽⁴⁾

NOTES:
Remove the mains plug from the wall socket.
If you use the device in dusty environments, should reduce the cleaning intervals.

- (1) Use isopropyl alcohol
- (2) Use pneumatic air
- (3) Use tweezers
- (4) Use a soft cloth

Nettoyage

Le nettoyage régulier du dispositif maintient la qualité d'impression et en prolonge la durée de vie dans le temps. Le tableau suivant indique la planification conseillée pour l'entretien.

- **À CHAQUE CHANGEMENT DE ROULEAU**
Tête d'impression ⁽¹⁾
Rouleaux ⁽¹⁾
- **TOUS LES 5 CHANGEMENTS DE ROULEAU**
Coupe-papier ⁽²⁾
Compartiment du papier ⁽²⁾⁽³⁾
Parcours du papier ⁽²⁾⁽³⁾
Capteurs ⁽²⁾⁽³⁾
- **TOUS LES 6 MOIS OU SI NÉCESSAIRE**
Carrosserie ⁽²⁾⁽⁴⁾
Écran ⁽²⁾⁽⁴⁾

REMARQUES:
Débrancher le câble d'alimentation de la prise électrique. Si vous utilisez le dispositif dans des milieux très poussiéreux, réduire les intervalles d'entretien.

- (1) Utiliser de l'alcool isopropylique
- (2) Utiliser de l'air comprimé
- (3) Utiliser des pincettes
- (4) Utiliser un chiffon souple

Reinigung

Durch regelmäßiges Reinigen der Vorrichtung kann die Druckqualität aufrechterhalten und die Nutzungsdauer der Vorrichtung verlängert werden. Den empfohlenen Reinigungsplan finden Sie in der folgenden Tabelle.

- **JEDEM WECHSEL DER PAPIERROLLE**
Druckkopf ⁽¹⁾
Auflegewalze ⁽¹⁾
- **JEDEM FÜNF WECHSEL DER PAPIERROLLE**
Schneidevorrichtung ⁽²⁾
Papier-Fach ⁽²⁾⁽³⁾
Papierpfad ⁽²⁾⁽³⁾
Sensoren ⁽²⁾⁽³⁾
- **ALLE SECHS MONATE BZW NACH BEDARF**
Körper ⁽²⁾⁽⁴⁾
Display ⁽²⁾⁽⁴⁾

HINWEISE:
Stecker aus der Steckdose entfernen. Reduzieren sie die Intervalle zwischen den Reinigungen, wenn sie in staubiger Umgebung drucken.

- (1) Verwenden Sie Isopropyl alkohol
- (2) Verwenden druckluft
- (3) Verwenden Pinzette
- (4) Verwenden weichen Tuch

Limpieza

Una limpieza regular del dispositivo mantiene la calidad de impresión y prolonga la duración con el paso del tiempo. La siguiente tabla muestra la planificación recomendada para realizar la limpieza.

- **CADA CAMBIO DE ROLLO**
Cabezal de impresión ⁽¹⁾
Rodillos ⁽¹⁾
- **CADA 5 CAMBIOS DE ROLLO**
Cortadora ⁽²⁾
Compartimento del papel ⁽²⁾⁽³⁾
Recorrido del papel ⁽²⁾⁽³⁾
Sensores ⁽²⁾⁽³⁾
- **CADA 6 MESES O CUANDO ES NECESARIO**
Carrocería ⁽²⁾⁽⁴⁾
Pantalla ⁽²⁾⁽⁴⁾

NOTAS:
Desconectar el cable de alimentación de la toma eléctrica. Si se utiliza el dispositivo en ambientes muy polvorientos, es conveniente reducir los intervalos de limpieza.

- (1) Utilizar alcohol isopropílico
- (2) Utilizar aire comprimido
- (3) Utilizar pinzas
- (4) Utilizar un paño suave

Abbinamento con dispositivi Bluetooth

K3 BT

- Prendere nota del numero di serie a 16 cifre riportato sull'etichetta della stampante.
- Stampare un report di setup e accertarsi che il parametro "Wireless" della stampante sia impostato su "Bluetooth" e che il parametro "AutoReconnect" sia impostato su "Disabled".
- Seguire le istruzioni nel manuale utente.

Pairing with Bluetooth devices

K3 BT

- Write down the 16-digit serial number indicated on the label of the printer.
- Print a setup report and make sure that the "Wireless" parameter on the printer is set to "Bluetooth" and that the "AutoReconnect" parameter is set to "Disabled".
- Follow the instructions in the user manual.

Appariement avec les dispositifs Bluetooth

K3 BT

- Notez le numéro de série à 16 chiffres indiqué sur l'étiquette de l'imprimante.
- Imprimer un rapport setup et assurez-vous que le paramètre "Wireless" sur l'imprimante est sur "Bluetooth" et que le paramètre "AutoReconnect" est réglé sur "Disabled".
- Suivez les instructions du manuel d'utilisation.

Pairing mit Bluetooth Geräten

K3 BT

- Notieren Sie sich die sechszehnstellige Seriennummer, die Sie auf dem Etikett Ihres Druckers finden.
- Drucken Sie einen Bericht von Setup und stellen Sie sicher, dass der "Wireless" Parameter des Druckers auf "Bluetooth" eingerichtet ist und der "AutoReconnect" auf "Disabled" festgelegt ist.
- Befolgen Sie die Anweisungen im Benutzerhandbuch.

Emparejamiento con dispositivos Bluetooth

K3 BT

- Anoten el número de serie de 16 dígitos indicado en la etiqueta de la impresora.
- Imprima un informe de setup y asegúrese de que el parámetro "Wireless" de la impresora se fije en "Bluetooth" y que el parámetro "AutoReconnect" se ponga en "Disabled".
- Siga las instrucciones del manual del usuario.

1

2

3

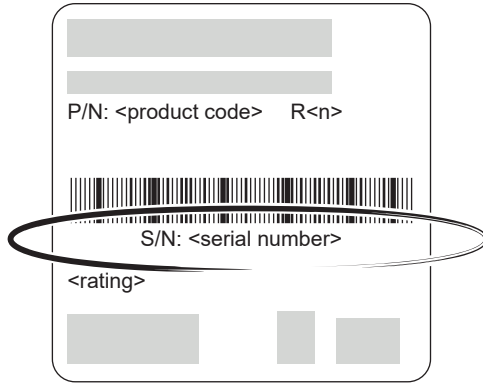

Mac Address.....	00-00-00-00-00-00
Wireless.....	Bluetooth
Printer ID.....	0000000000000000
Pairing PIN.....	1234
AutoReconnect.....	Disabled
Pairing.....	Enabled
Printer Emulation.....	CUSTOM/POS
RS232 Baud Rate.....	115200 bps
RS232 Data Length.....	8 bits/chr
RS232 Parity.....	None
RS232 Handshaking.....	Hardware

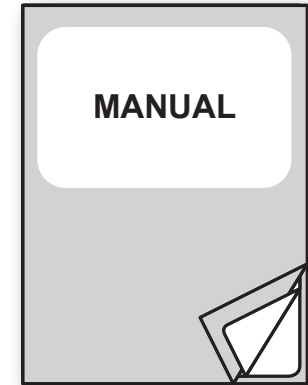

76100000003800

76200000004500

Inceppamento della taglierina

- Premere contemporaneamente il tasto FEED e il tasto OPEN per cercare di sbloccare la taglierina.
- Se la taglierina non si è sbloccata premere il pulsante di sgancio e rimuovere il coperchio frontale.
- Ruotare l'ingranaggio nella direzione in cui non oppone resistenza finché la taglierina non torna in posizione iniziale.
- Premere il pulsante di servizio e provare ad aprire delicatamente il coperchio del dispositivo. Se si apre, la taglierina è nella posizione corretta.
- Premere il tasto FEED.
- Rimontare lo sportellino precedentemente smontato.
- Se il problema non si risolve contattare il servizio assistenza tecnica.

Autocutter jam

- Press the FEED key and the OPEN key simultaneously to try to unlock the autocutter.
- If the cutter did not unlock press the release button and remove the front cover.
- Rotate the gear in the direction with no resistance until the autocutter does not return to its initial position.
- Press the service button and try to open carefully the device cover. If it opens, the autocutter is in the correct position.
- Press the FEED key.
- Reassemble the cover removed previously.
- If the problem persists, please contact the customer service

Blocage du coupe-papier

- Appuyer sur la touche FEED et la touche OPEN pour essayer de débloquent le coupe-papier.
- Si le coupe-papier ne se débloquent pas, appuyer sur le bouton de déblocage et retirer le couvercle frontal.
- Tourner l'engrenage dans le sens sans résistance jusqu'à ce que le coupe-papier ne retourne pas à sa position initiale.
- Appuyer sur le bouton de service et essayer avec soin d'ouvrir le couvercle du dispositif. Si le s'ouvre, le coupe-papier est dans la bonne position.
- Appuyer sur la touche FEED.
- Remonter le couvercle précédemment démonté.
- Si le problème ne se résout pas, contacter le service d'assistance technique.

Blockierung des Schneidgeräts

- Die Taste FEED drücken, um zu versuchen, das Schneidgerät zu befreien.
- Wenn das Schneidgerät dann noch immer blockiert ist, die Taste zum Lösen der Frontabdeckung drücken und diese entfernen.
- Drehen Sie die Zahnrad, bis die Messer kehrt in die Ausgangstellung zurück, ohne widerstand.
- Drücken Sie die Service-Taste und vorsicht Sie des Gerates öffnen. Wenn Sie öffnen, bedeutet dies, das Messer ist in der richtigen Position.
- Die Taste FEED drücken.
- Die zuvor entfernte Abdeckung wieder anbringen.
- Wenn das Problem weiterhin besteht, wenden Sie sich an den technischen Kundendienst.

Atascamiento de la cortadora

- Pulsar simultáneamente la tecla FEED y la tecla OPEN para intentar desbloquear la cortadora.
- Si la cortadora no se ha desbloqueado pulsar el botón de desenganche y retirar la tapa frontal.
- Girar el engranaje en la dirección sin resistencia hasta que la cortadora no vuelve a su posición inicial.
- Pulsar el botón de servicio y tratar de abrir con cuidado la tapa del dispositivo. Si se abre, la cortador está en la posición correcta.
- Pulsar la tecla FEED.
- Volver a montar la compuerta que se ha desmontado anteriormente. Si el problema no se resuelve ponerse en contacto con el servicio de asistencia técnica.

1

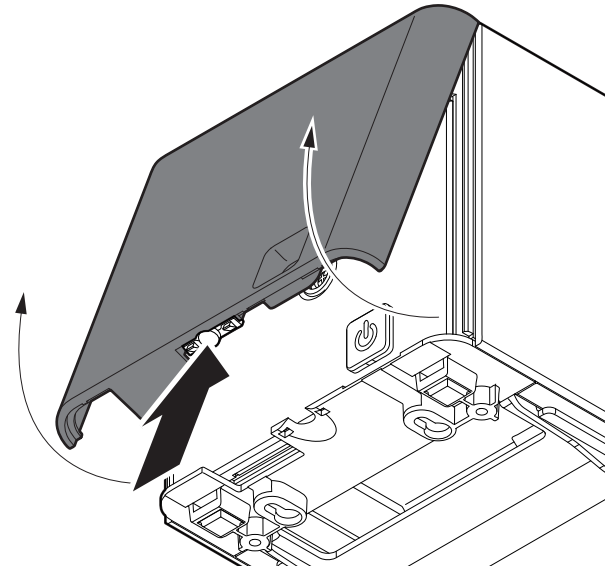
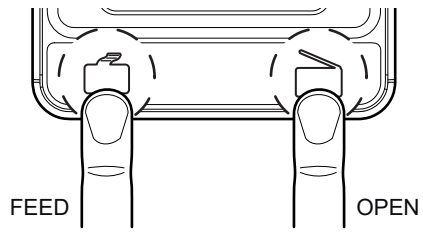

2

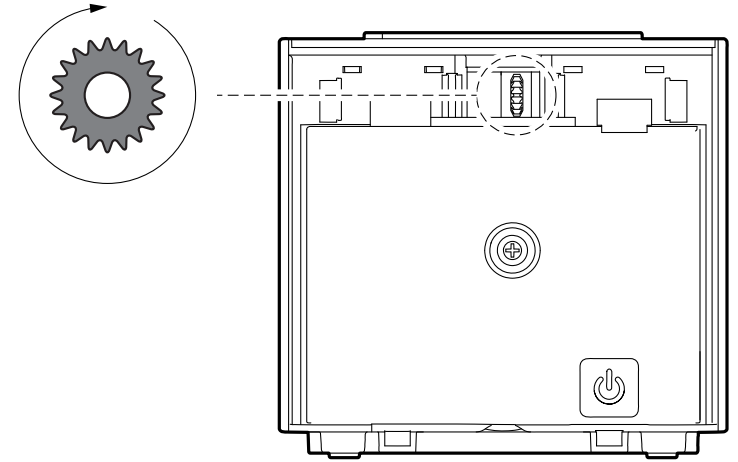

3

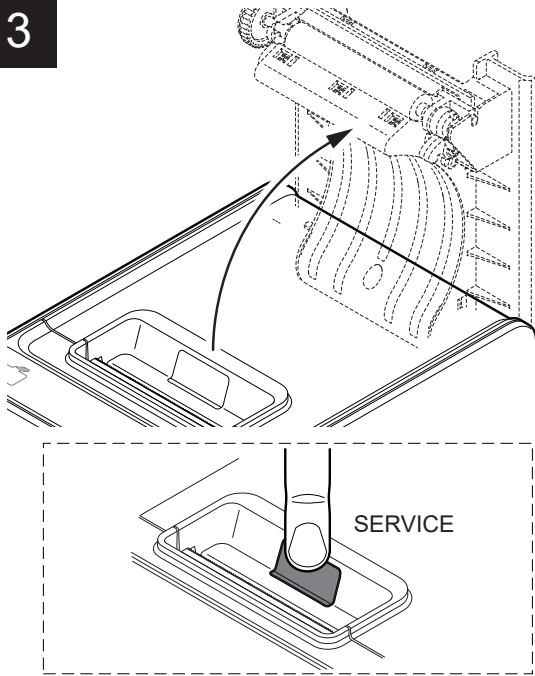

4

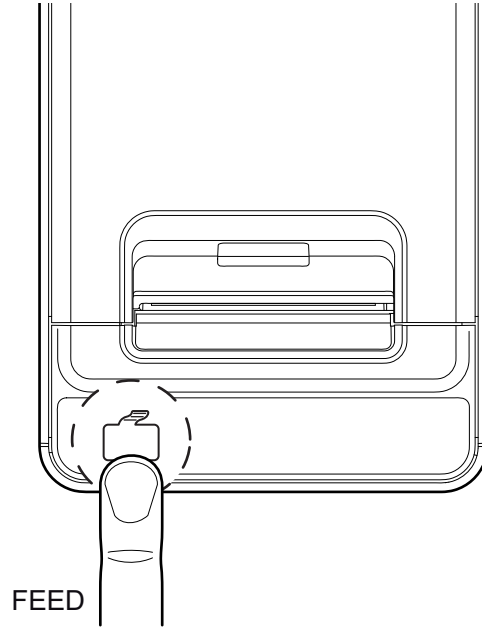

5

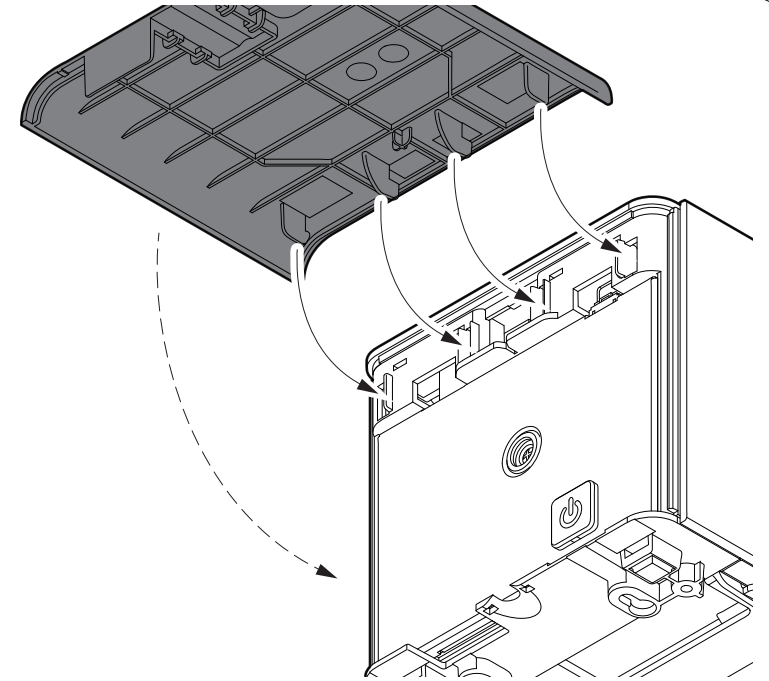

Specifiche tecniche

STAMPANTE

Risoluzione

203 dpi (8 dot/mm)

Metodo di stampa

Termico, testina fissa

Velocità di stampa ^{(1) (2)}

K3 STD, K3 Wi-Fi,

K3 BT, K3 DSP

Gray scale 120 mm/s

High quality 140 mm/s

Normal 190 mm/s

High speed 350 mm/s

K3 HS, K3 HS LF

Gray scale 120 mm/s

High quality 150 mm/s

Normal 220 mm/s

High speed 400 mm/s ⁽³⁾

CARTA

Larghezza carta

80 mm ± 0.5 mm

Larghezza carta

(con spondina opzionale)

58/60 mm ± 0.5 mm

Grammatura carta

da 55 g/m² a 90 g/m²

Diametro esterno rotolo

max Ø100 mm

Technical specification

PRINTER

Resolution

203 dpi (8 dot/mm)

Printing method

Thermal, fixed head

Printing speed ^{(1) (2)}

K3 STD, K3 Wi-Fi,

K3 BT, K3 DSP

Gray scale 120 mm/s

High quality 140 mm/s

Normal 190 mm/s

High speed 350 mm/s

K3 HS, K3 HS LF

Gray scale 120 mm/s

High quality 150 mm/s

Normal 220 mm/s

High speed 400 mm/s ⁽³⁾

PAPER

Paper width

80 mm ± 0.5 mm

Paper width

(with optional paper width adapter)

58/60 mm ± 0.5 mm

Paper weight

from 55 g/m² to 90 g/m²

External roll diameter

max Ø100 mm

Données techniques

IMPRIMANTE

Résolution

203 dpi (8 dot/mm)

Méthode d'impression

Thermique, tête fixe

Vitesse d'impression ^{(1) (2)}

K3 STD, K3 Wi-Fi,

K3 BT, K3 DSP

Gray scale 120 mm/s

High quality 140 mm/s

Normal 190 mm/s

High speed 350 mm/s

K3 HS, K3 HS LF

Gray scale 120 mm/s

High quality 150 mm/s

Normal 220 mm/s

High speed 400 mm/s ⁽³⁾

PAPIER

Largeur du papier

80 mm ± 0.5 mm

Largeur du papier

(avec papier grâce au guide optionnel)

58/60 mm ± 0.5 mm

Grammage du papier

de 55 g/m² à 90 g/m²

Diamètre externe du rouleau

max Ø100 mm

Hardware Spezifikationen

DRUCKER

Auflösung

203 dpi (8 dot/mm)

Druckmethode

Thermal, fixed head

Druckgeschwindigkeit ^{(1) (2)}

K3 STD, K3 Wi-Fi,

K3 BT, K3 DSP

Gray scale 120 mm/s

High quality 140 mm/s

Normal 190 mm/s

High speed 350 mm/s

K3 HS, K3 HS LF

Gray scale 120 mm/s

High quality 150 mm/s

Normal 220 mm/s

High speed 400 mm/s ⁽³⁾

PAPIER

Papierbreite

80 mm ± 0.5 mm

Papierbreite

(mit optionalen Begrenzungsleiste)

58/60 mm ± 0.5 mm

Papiergewicht

von 55 g/m² bis 90 g/m²

Ext. Walzdurchmesser

max Ø100 mm

Especificaciones técnicas

IMPRESORA

Resolución

203 dpi (8 dot/mm)

Método de impresión

Térmico, cabezal fijo

Velocidad de impresión ^{(1) (2)}

K3 STD, K3 Wi-Fi,

K3 BT, K3 DSP

Gray scale 120 mm/s

High quality 140 mm/s

Normal 190 mm/s

High speed 350 mm/s

K3 HS, K3 HS LF

Gray scale 120 mm/s

High quality 150 mm/s

Normal 220 mm/s

High speed 400 mm/s ⁽³⁾

PAPEL

Ancho del papel

80 mm ± 0.5 mm

Ancho del papel

(con borde opcional)

58/60 mm ± 0.5 mm

Gramaje del papel

de 55 g/m² a 90 g/m²

Diámetro externo del rollo

max Ø100 mm

CARATTERISTICHE
ELETTRICHE

Alimentazione

24 Vdc \pm 10%

Consumo medio ⁽⁴⁾

2 A

Consumo tipico ⁽²⁾

1.5 A

ALIMENTATORE

cod. 963GE020000071

Tensione alimentazione

da 100 Vac a 240 Vac

Frequenza

da 50 Hz a 60 Hz

Output

24 V, 2.5 A

Potenza

60 W

CONDIZIONI
AMBIENTALI

Temperatura di funzionamento

da 0°C a 40°C

Umidità relativa (RH)

da 10% a 85%

(senza condensa)

NOTE:

- (1) Rispettando la regolare pianificazione della pulizia delle parti del dispositivo.
- (2) Riferito ad uno scontrino tipico CUSTOM (L = 10 cm, Densità = 12.5% dots accesi).
- (3) Per una qualità di stampa ottimale utilizzare carta termica specificatamente progettata per velocità uguali o superiori a 400 mm/s.
- (4) Misurazioni UL.

ELECTRICAL
CHARACTERISTICS

Supply

24 Vdc \pm 10%

Medium consumption ⁽⁴⁾

2 A

Typical consumption ⁽²⁾

1.5 A

POWER SUPPLY

code 963GE020000071

Power supply voltage

from 100 Vac to 240 Vac

Frequency

from 50 Hz to 60 Hz

Output

24 V, 2.5 A

Power

60 W

ENVIRONMENTAL
CONDITIONS

Operating temperature

from 0°C to 40°C

Relative humidity (RH)

from 10% to 85%

(w/o condensation)

NOTES:

- (1) Respecting the regular schedule of cleaning for the device components.
- (2) Referred to a standard CUSTOM receipt (L = 10 cm, Density = 12.5% dots on).
- (3) For optimum print quality, use thermal paper specifically designed for speeds of 400 mm/s or greater.
- (4) UL measurements.

CARACTÉRISTIQUES
ÉLECTRIQUES

Alimentation

24 Vdc \pm 10%

Consommation moyenne ⁽⁴⁾

2 A

Consommation typique ⁽²⁾

1.5 A

ALIMENTATEUR

code 963GE020000071

Tension d'alimentation

de 100 Vac à 240 Vac

Fréquence

de 50 Hz à 60 Hz

Output

24 V, 2.5 A

Puissance

60 W

CONDITIONS
ENVIRONNEMENTALES

Température de fonctionnement

de 0°C à 40°C

Humidité relative (RH)

de 10% à 85%

(w/o condensation)

REMARQUES:

- (1) En respectant la planification régulière de l'entretien des parties du dispositif.
- (2) Se réfère à un ticket de caisse normal CUSTOM (L = 10 cm, Densité = 12.5% dots allumés).
- (3) Pour une qualité d'impression optimale, utilisez du papier thermique spécialement conçu pour des vitesses de 400 mm/s ou plus.
- (4) Mesures UL.

ELEKTRISCHE
EIGENSCHAFTEN

Stromversorgung

24 Vdc \pm 10%

Mittelverbrauch ⁽⁴⁾

2 A

Typische verbrauch ⁽²⁾

1.5 A

STROMVERSORGUNG

cod. 963GE020000071

Stromver. Spannung

von 100 Vac bis 240 Vac

Frequenz

von 50 Hz bis 60 Hz

Output

24 V, 2.5 A

Leistung

60 W

UMWELTGEGEBENHEITEN

Betriebstemperatur

von 0°C bis 40°C

Relative Feuchte (RH)

von 10% bis 85%

(w/o condensation)

HINWEISE:

- (1) Bei Einhaltung der Reinigungsintervalle.
- (2) Bezogen auf standard CUSTOM Beleg (L = 10 cm, Density = 12.5% dots on).
- (3) Verwenden Sie für eine optimale Druckqualität Thermopapier, das speziell für Geschwindigkeiten von 400 mm/s oder höher entwickelt wurde.
- (4) UL-Messungen.

CARACTERÍSTICAS
ELÉCTRICAS

Alimentación

24 Vdc \pm 10%

Consumo medio ⁽⁴⁾

2 A

Consumo típico ⁽²⁾

1.5 A

ALIMENTADOR

cod. 963GE020000071

Tensión de alimentación

de 100 Vac a 240 Vac

Frecuencia

de 50 Hz a 60 Hz

Output

24 V, 2.5 A

Potencia

60 W

CONDICIONES
AMBIENTALES

Temperatura de funcionamiento

de 0°C a 40°C

Humedad relativa (RH)

de 10% a 85%

(w/o condensación)

NOTAS:

- (1) Respetando una regular planificación de la limpieza de las partes del dispositivo.
- (2) Referido a un comprobante típico CUSTOM (L = 10 cm, Densidad = 12.5% dots encendidos).
- (3) Para obtener una calidad de impresión óptima, utilice papel térmico diseñado específicamente para velocidades de 400 mm/s o superiores.
- (4) Mediciones UL.

Assistenza tecnica

- Localizzare l'etichetta prodotto situata sul fondo della stampante. Sull'etichetta sono riportati il codice prodotto PC, il numero di serie SN e la revisione hardware HW.
- Il numero di revisione firmware SCODE è reperibile sul report di setup o collegando il dispositivo al PC e avviando il tool "PrinterSet".
- Accedere al sito www.custom4u.it, eseguire il login e utilizzare gli strumenti di supporto.

Technical service

- Find the product label located on the bottom of the printer. The label shows the product code PC, serial number SN and hardware release HW.
- The firmware release number SCODE can be found on the setup report or connecting the device to a PC and starting the "PrinterSet" tool.
- Login to the site www.custom4u.it and use the support tools.

Soutien technique

- Localisez l'étiquette du produit située sur le bas de l'imprimante. L'étiquette montre le code du produit (PC), le numéro de série (SN) et la révision Hardware (HW).
- Le numéro de version du firmware SCODE peut être trouvé sur le rapport de setup ou en connectant l'appareil à un PC et en démarrant l'outil "PrinterSet".
- Accéder au site www.custom4u.it, connectez-vous et utiliser les outils de support.

technische Unterstützung

- Suchen Sie das Produkt-Label unter dem Drucker. Das Etikett zeigt die Modellnummer (PC), Seriennummer (SN) und Hardware-Revision (HW).
- Die Firmware-Release-Nummer SCODE finden Sie im Setup-Bericht oder beim Anschließen des Geräts an einen PC und Starten des Tools "PrinterSet".
- Melden Sie sich auf der Website www.custom4u.it an und verwenden Sie die Support-Tools.

Soporte técnico

- Localizar la etiqueta producto puesta en el fondo de la impresora. En la etiqueta están marcados el código producto PC, el número serial SN y la revisión hardware HW.
- El número de versión de firmware SCODE se puede encontrar en el report de setup o conectando el dispositivo a una PC e iniciando la herramienta "PrinterSet".
- Iniciar sesión en el sitio www.custom4u.it y utilizar los instrumentos de soporte.

CUSTOM S.p.A.
Via Berettine 2/B
43010 Fontevivo (PARMA) - Italy
Tel. : +39 0521-680111
Fax : +39 0521-610701
http: www.custom.biz

Assistenza Tecnica Clienti:
www.custom4u.it

© 2022 CUSTOM S.p.A. – Italy. Tutti i diritti riservati. È vietata la riproduzione totale o parziale del presente manuale in qualsiasi forma, sia essa cartacea o informatica. CUSTOM S.p.A. e le risorse impiegate nella realizzazione del manuale, non si assumono nessuna responsabilità derivante dall'utilizzo dello stesso, garantendo che le informazioni contenute nel manuale sono state accuratamente verificate. Ogni suggerimento riguardo ad eventuali errori riscontrati o a possibili miglioramenti sarà particolarmente apprezzato. I prodotti sono soggetti ad un continuo controllo e miglioramento, pertanto CUSTOM S.p.A. si riserva di modificare le informazioni contenute nel manuale senza preavviso.

I contenuti multimediali pre/installati sono coperti da Copyright CUSTOM S.p.A. Altre società e altri nomi di prodotti qui menzionati sono marchi delle rispettive società.

La citazione di prodotti di terze parti è a solo scopo informativo e non costituisce alcun impegno o raccomandazione. CUSTOM S.p.A. declina ogni responsabilità riguardo l'uso e le prestazioni di questi prodotti.

LE IMMAGINI UTILIZZATE NEL PRESENTE MANUALE RIVESTONO PURO SCOPO ESEMPLIFICATIVO E POTREBBERO NON RIPRODURRE FIDELMENTE IL MODELLO DESCRITTO.

SE NON DIVERSAMENTE SPECIFICATO, LE INFORMAZIONI FORNITE NEL PRESENTE MANUALE SONO VALIDE PER TUTTI I MODELLI IN PRODUZIONE AL MOMENTO DELL'EMISSIONE DI QUESTO DOCUMENTO.

AVVERTENZE GENERALI

CUSTOM S.p.A. declina ogni responsabilità per sinistri od ogni qualsivoglia inconveniente, a persone o cose, derivanti da manomissioni, modifiche strutturali o funzionali, installazione non idonea o non correttamente eseguita, ambientazione non idonea alle protezioni o climatizzazioni richieste, carenze di manutenzione o di verifiche periodiche o di riparazioni in ogni caso non correttamente eseguite.

CUSTOM S.p.A.
Via Berettine 2/B
43010 Fontevivo (PARMA) - Italy
Tel. : +39 0521-680111
Fax : +39 0521-610701
http: www.custom.biz

Customer Service Department:
www.custom4u.it

© 2022 CUSTOM S.p.A. – Italy. All rights reserved. Total or partial reproduction of this manual in whatever form, whether by printed or electronic means, is forbidden. While guaranteeing that the information contained in it has been carefully checked, CUSTOM S.p.A. and other entities utilized in the realization of this manual bear no responsibility for how the manual is used. Information regarding any errors found in it or suggestions on how it could be improved are appreciated. Since products are subject to continuous check and improvement, CUSTOM S.p.A. reserves the right to make changes in information contained in this manual without prior notification.

The pre-installed multimedia contents are protected from Copyright CUSTOM S.p.A. Other company and product names mentioned herein may be trademarks of their respective companies. Mention of third-party products is for informational purposes only and constitutes neither an endorsement nor a recommendation. CUSTOM S.p.A. assumes no responsibility with regard to the performance or use of these products.

THE IMAGES USED IN THIS MANUAL ARE USED AS AN ILLUSTRATIVE EXAMPLES. THEY COULDN'T REPRODUCE THE DESCRIBED MODEL FAITHFULLY.

UNLESS OTHERWISE SPECIFIED, THE INFORMATION GIVEN IN THIS MANUAL ARE REFERRED TO ALL MODELS IN PRODUCTION AT THE ISSUE DATE OF THIS DOCUMENT.

GENERAL INSTRUCTIONS

CUSTOM S.p.A. declines all responsibility for accidents or damage to persons or property occurring as a result of tampering, structural or functional modifications, unsuitable or incorrect installations, environments not in keeping with the equipment's protection degree or with the required temperature and humidity conditions, failure to carry out maintenance and periodical inspections and poor repair work.

CUSTOM S.p.A.
Via Berettine 2/B
43010 Fontevivo (PARMA) - Italy
Tel. : +39 0521-680111
Fax : +39 0521-610701
http: www.custom.biz

Service à la clientèle:
www.custom4u.it

© 2022 CUSTOM S.p.A. – Italy. Tous les droits réservés. C'est interdit la reproduction de tout ou partie de ce manuel sous quelque forme que ce soit papier ou informatique. CUSTOM S.p.A. et les ressources utilisées dans la production du manuel, n'assument aucune responsabilité découlant de l'utilisation de la même, en assurant que les informations contenues dans ce manuel ont été soigneusement vérifiées. Toutes suggestions concernant d'éventuelles erreurs trouvées ou des améliorations possibles seront particulièrement appréciées. Les produits sont soumis à une surveillance continue et à une amélioration, c'est pour ça que CUSTOM S.p.A. se réserve le droit de modifier les informations contenues dans ce manuel sans préavis.

Le contenu multimédia pré / installés sont sous copyright de CUSTOM S.p.A. Toutes les autres sociétés et les autres noms de produits mentionnés sont des marques des respectives sociétés. La mention de produits tiers est seulement à titre informatif et ne constitue ni une approbation ni une recommandation. CUSTOM S.p.A. n'est pas responsable de l'utilisation et de la performance de ces produits.

LES IMAGES UTILISÉES DANS CE MANUEL SONT SEULEMENT POUR RENDRE L'IDÉE DU PRODUIT ET ELLES POURRAIENT NE PAS REPRODUIRE FIDÈLEMENT LE MODÈLE DÉCRIT.

SAUF INDICATION CONTRAIRE LES INDICATIONS CONTENUES DANS CE MANUEL SONT VALABLES POUR TOUS LES MODÈLES EN PRODUCTION AU MOMENT DE LA DIFFUSION DU PRESENT DOCUMENT.

MISES EN GARDE D'ORDRE GÉNÉRAL

CUSTOM S.p.A. décline toute responsabilité en cas de sinistre ou de quelque incident que ce soit pouvant survenir sur des personnes ou des choses à la suite de fausses manœuvres, de modifications structurelles ou fonctionnelles, d'une installation non idoine ou exécutée de manière incorrecte, du non-respect des protections et des climatizations indiquées, de l'absence d'entretien ou de vérifications périodiques ainsi que de réparations effectuées de manière incorrecte.

CUSTOM S.p.A.
Via Berettine 2/B
43010 Fontevivo (PARMA) - Italy
Tel. : +39 0521-680111
Fax : +39 0521-610701
http: www.custom.biz

Kundenservice:
www.custom4u.it

© 2022 CUSTOM S.p.A. – Italy. Alle Rechte vorbehalten. Die vollständige oder teilweise Vervielfältigung jeder Art dieser Bedienungsanleitung, ob in gedruckter oder elektronischer Form, ist untersagt. Neben der Garantie, dass die in diesem Handbuch enthaltenen Informationen sorgfältig überprüft wurden, übernehmen CUSTOM S.p.A. sowie alle weiteren, an der Erstellung dieser Bedienungsanleitung beteiligten Firmen, für den Gebrauch des Handbuchs keinerlei Haftung. Anmerkungen zu etwaigen Fehlern oder Verbesserungsvorschlägen nehmen wir gerne entgegen. Da unsere Produkte laufend geprüft und verbessert werden, behält sich CUSTOM S.p.A. das Recht vor, Veränderungen an den Informationen dieses Handbuchs ohne Vorankündigung vornehmen zu dürfen.

Die werksseitig installierten Multimedia-Inhalten stehen und CUSTOM S.p.A. Copyright. Bei weiteren, hier erwähnten Firmen- und Produktnamen handelt es sich möglicherweise um Markenzeichen ihrer jeweiligen Anbieter.

Die Erwähnung von Produkten Dritter dient ausschließlich Informationszwecken, es handelt sich hierbei keinesfalls um Indorsement oder Produktempfehlungen. CUSTOM S.p.A. übernimmt für die Leistung oder den Gebrauch dieser Produkte keinerlei Haftung.

DIE IN DIESEM HANDBUCH VERWENDETEN ABBILDUNGEN DIENEN DER VERANSCHAULICHUNG. ES HANDELT SICH NICHT UM ORIGINALGETREUE DARSTELLUNGEN.

FALLS KEINE ANDERWEITIGEN ANGABEN VORLIEGEN BEZIEHEN SICH ALLE ANGABEN IN DIESEM HANDBUCH AUF MODELLE, DIE SICH ZUM ZEITPUNKT DER HERAUSGABE IN PRODUKTION BEFINDEN.

ALLGEMEINE HINWEISE

Die Firma CUSTOM S.p.A. haftet nicht für Unfälle und Störungen sowie für Personen- und Sachschäden, die auf eine falsche oder ungeeignete Installation, auf dem Gerät vorgenommene strukturelle oder funktionelle Abänderungen sowie auf die Aufstellung in Räumen, die nicht den erforderlichen Schutz und Temperaturen gewährleisten, zurückzuführen sind. Ferner ist jegliche Haftung des Herstellers ausgeschlossen, wenn das Gerät nicht regelmäßig gewartet und Revisionen unterzogen wird, sowie wenn eventuell erforderliche Reparaturen falsch ausgeführt werden.

CUSTOM S.p.A.
Via Berettine 2/B
43010 Fontevivo (PARMA) - Italy
Tel. : +39 0521-680111
Fax : +39 0521-610701
http: www.custom.biz

Atención al Cliente:
www.custom4u.it

© 2022 CUSTOM S.p.A. – Italy. Todos los derechos reservados. Está prohibida la reproducción total o parcial de este manual en cualquier forma, ya sea papel o en computadora. CUSTOM S.p.A. y los recursos utilizados en la producción del manual, no asumen ninguna responsabilidad resultante del uso del mismo, asegurando que la información contenida en el manual ha sido verificada con precisión. Cualquier sugerencia acerca de errores encontrados o posibles mejoras serán apreciados. Los productos están sujetos a seguimiento y mejora continua, por lo tanto, CUSTOM S.p.A. se reserva el derecho de modificar la información contenida en este manual sin previo aviso.

Los dispositivos multimedia instalados están protegidos de Copyright CUSTOM S.p.A. Otras compañías y nombres de productos mencionados aquí son marcas comerciales de sus respectivas compañías.

La mención de productos de terceros es sólo con fines informativos y no constituye ningún compromiso ni recomendación. CUSTOM S.p.A. se exime de toda responsabilidad respecto al uso y rendimiento de estos productos.

LAS IMÁGENES UTILIZADAS EN ESTE MANUAL TIENEN SOLO FINALIDAD DE EJEMPLO Y PODRÍAN NO REPRODUCIR FIDELMENTE EL MODELO DESCRITO.

Salvo indicación en contrario, las informaciones proporcionadas en este manual son válidas para todos los modelos en producción al momento de la emisión de este documento.

ADVERTENCIAS GENERALES

La sociedad CUSTOM S.p.A. declina cualquier responsabilidad por daños o accidentes, que puedan ocurrir a personas o cosas, debidos a alteraciones, modificaciones estructurales o funcionales, instalaciones no idóneas o no efectuadas en la forma correcta, ambientes no aptos para las protecciones o climatizaciones solicitadas, falta de mantenimiento o de controles periódicos o de reparaciones no efectuadas correctamente.

ITALIANO

INFORMAZIONI GENERALI SULLA SICUREZZA

Si richiama l'attenzione sulle seguenti azioni che possono compromettere la conformità e le caratteristiche del prodotto:

- Leggete e conservate le istruzioni seguenti;
- Seguite tutti gli avvisi e le istruzioni indicate sul dispositivo.
- Non collocate il dispositivo su una superficie instabile perché potrebbe cadere e danneggiarsi seriamente.
- Non collocate il dispositivo su superfici morbide o in ambienti che non garantiscono la necessaria ventilazione.
- Non fissare in maniera indissolubile un prodotto o i suoi accessori come gli alimentatori se non specificatamente previsto da questo manuale.
- Collocate il dispositivo in modo da evitare che i cavi ad esso collegati possano essere danneggiati.
- [Solo apparecchiature OEM] L'apparecchiatura deve essere installata all'interno di un kiosco o sistema che fornisca protezione meccanica, elettrica, antifuoco.
- L'impianto di rete deve essere conforme alle norme in vigore nel Paese in cui si intende installare l'apparecchiatura.
- Assicurarsi che nel luogo in cui si vuole installare il dispositivo, vi sia una presa di corrente facilmente accessibile e di capacità non inferiore ai 10A.
- Accertarsi che il cavo di rete in dotazione all'apparecchiatura, o che si intende utilizzare, sia compatibile con la presa disponibile nell'impianto.
- Assicuratevi che l'impianto elettrico che alimenta il dispositivo sia provvisto del conduttore di terra e che sia protetto da interruttori differenziale.
- Prima di ogni operazione di manutenzione scollegare il cavo alimentazione.
- Utilizzate il tipo di alimentazione elettrica indicato sull'etichetta del dispositivo.
- L'alimentazione alla stampante deve essere fornita da un alimentatore di tipo SELV (definizione IEC60950-1 seconda edizione).
- [Solo apparecchiature DESK] L'alimentazione all'apparecchiatura deve essere fornita da un alimentatore di tipo approvato da CUSTOM S.p.A.
- Rispettare l'intervallo operativo dell'apparecchiatura e dei componenti accessori.
- Non ostruite le aperture per la ventilazione.
- Non introducete oggetti all'interno del dispositivo in quanto essi possono cortocircuitare o danneggiare parti che potrebbero comprometterne il funzionamento.
- Non intervenire personalmente sul dispositivo, eccetto che per le operazioni di ordinaria manutenzione, espressamente riportate nel manuale utente.
- L'apparecchiatura deve essere accessibile nelle sue componenti solamente a personale autorizzato ed addestrato.
- Eseguire periodicamente la manutenzione ordinaria del dispositivo al fine di evitare che accumuli di sporcizia possano compromettere il corretto e sicuro funzionamento dell'unità.
- Non toccare la linea di riscaldamento della testina a mani nude o con oggetti metallici. Non eseguire operazioni all'interno del dispositivo subito dopo la stampa, perché la testina ed il motore possono raggiungere temperature molto elevate.
- Utilizzare materiali di consumo consigliati o approvati da CUSTOM S.p.A.

ENGLISH

GENERAL SAFETY INFORMATION

Your attention is drawn to the following actions that could compromise the characteristics of the product:

- Read and retain the instructions which follow.
- Follow all indications and instructions given on the device.
- Make sure that the surface on which the device rests is stable. If it is not, the device could fall, seriously damaging it.
- Make sure that the device rests on a hard (non-padded) surface and that there is sufficient ventilation.
- Do not fix indissolubly the device or its accessories such as power supplies unless specifically provided in this manual.
- When positioning the device, make sure cables do not get damaged.
- [Only OEM equipment] The equipment must be installed in a kiosk or system that provides mechanical, electrical and fire protection.
- The mains power supply must comply with the rules in force in the Country where you intend to install the equipment.
- Make sure that there is an easily-accessible outlet with a capacity of no less than 10A closely to where the device is to be installed.
- Make sure the power cable provided with the appliance, or that you intend to use is suitable with the wall socket available in the system.
- Make sure the electrical system that supplies power to the device is equipped with a ground wire and is protected by a differential switch.
- Before any type of work is done on the machine, disconnect the power supply.
- Use the type of electrical power supply indicated on the device label.
- These devices are intended to be powered by a separately certified power module having an SELV, non-energy hazardous output. (IEC60950-1 second edition).
- [Only POS equipment] The energy to the equipment must be provided by power supply approved by CUSTOM S.p.A.
- Take care the operating temperature range of equipment and its ancillary components.
- Do not block the ventilation openings.
- Do not insert objects inside the device as this could cause short-circuiting or damage components that could jeopardize device functioning.
- Do not carry out repairs on the device yourself, except for the normal maintenance operations given in the user manual.
- The equipment must be accessible on these components only to trained, authorized personnel.
- Periodically perform scheduled maintenance on the device to avoid dirt build-up that could compromise the correct, safe operation of the unit.
- Do not touch the head heating line with bare hands or metal objects. Do not perform any operation inside the device immediately after printing because the head and motor tend to become very hot.
- Use consumables approved by CUSTOM S.p.A.

FRANÇAIS

INFORMATIONS GÉNÉRALES CONCERNANT LA SÉCURITÉ

Nous attirons l'attention sur certaines opérations qui pourraient compromettre la conformité attestée ci-dessus et le caractéristiques du produit même:

- Lire et conserver les instructions suivantes.
- Suivre tous les avertissements et les instructions indiqués sur le dispositif.
- Ne pas positionner le dispositif sur une surface instable. Il pourrait tomber et s'endommager sérieusement.
- Ne pas positionner le dispositif sur des surfaces molles ou dans des atmosphères où la ventilation nécessaire n'est pas assurée.
- Ne pas fixer de manière permanente un produit ou ses accessoires, comme les chargeurs, sauf si cela n'est pas expressément prévu par ce manuel.
- Mettre en place le dispositif de manière à éviter que les câbles qui y sont raccordés puissent être endommagés.
- [Seulement appareils OEM] L'appareil doit être installé dans un kiosque ou à un endroit assurant une protection mécanique, électrique et anti-incendie.
- Le réseau doit être conforme aux normes en vigueur dans le Pays où l'appareil doit être installé
- Vérifier que le lieu d'installation de le dispositif est équipé d'une prise de courant facilement accessible et d'une capacité non inférieure à 10A.
- Contrôler que le câble de réseau fourni avec l'appareil ou que l'on a l'intention d'utiliser, est compatible avec la prise du système.
- Vérifier que le circuit électrique qui alimente le dispositif est muni d'un câble de terre et qu'il est protégé par un interrupteur différentiel.
- Avant chaque opération, déconnecter le câble d'alimentation du réseau.
- Utiliser le type d'alimentation électrique indiqué sur l'étiquette de le dispositif.
- Le dispositif doit être alimentée par une alimentation de type SELV (IEC60950-1 deuxième édition).
- [Seulement appareils DESK] L'appareil doit être alimenté par une alimentation de type approuvé par CUSTOM S.p.A.
- Respecter l'intervalle de fonctionnement de l'appareil et des composants complémentaires.
- Ne pas obstruer les ouvertures servant à la ventilation.
- Ne pas introduire d'objets à l'intérieur de le dispositif car ils peuvent court-circuiter ou endommager des pièces qui pourraient compromettre le fonctionnement de le dispositif.
- Ne pas intervenir personnellement sur le dispositif, excepté pour les opérations d'entretien ordinaire expressément indiquées dans le manuel utilisateur.
- L'accès à l'appareil et à ses composants doit être consenti uniquement au personnel autorisé et expérimenté.
- Procéder régulièrement à l'entretien ordinaire de le dispositif afin d'éviter qu'un excès de saleté ne compromette le bon fonctionnement et la sécurité de le dispositif.
- Ne touchez pas la ligne de chauffage à mains nues ou des objets métalliques. Ne pas faire un travail intérieur de le dispositif immédiatement après l'impression, car la tête et le moteur sont des pièces qui peuvent être très chauds.
- Utiliser des consommables conseillés ou approuvés par CUSTOM S.p.A.

DEUTSCH

ALLGEMEINE SICHERHEITS INFORMATIONEN

Wir möchten Sie darauf hinweisen, daß folgende Aktionen die oben bescheinigte Konformität und die Eigenschaften des Produkts beeinträchtigen können:

- Lesen Sie die nachstehenden Anleitungen und bewahren Sie diese gut auf.
- Beachten Sie alle am Gerät angebrachten Hinweise und Anleitungen.
- Das Gerät nicht auf eine wenig stabile Unterlage stellen, denn er könnte herunterfallen und stark beschädigt werden.
- Das Gerät nicht auf weiche Unterlagen stellen und nicht in Räumen aufstellen, in denen die erforderliche Belüftung nicht gewährleistet ist.
- Befestigen Sie ein Gerät oder sein Zubehör wie beispielsweise das Netzgerät nicht auf unlösbarer Weise, sofern dies in dieser Bedienungsanleitung nicht ausdrücklich vorgegeben ist.
- Das Gerät darf aufstellen, dass die verschiedenen Kabel desselben nicht beschädigt werden.
- [Nur OEM-Geräte] Das Gerät muss innerhalb eines Kiosks oder eines Systems installiert werden, das mechanischen und elektrischen Schutz sowie Brandschutz bietet.
- Der Netzanschluss muss mit den Bestimmungen des Landes, in dem das Gerät installiert werden soll, übereinstimmen.
- Sicherstellen, dass am Aufstellort das Gerät eine leicht zugängliche Steckdose vorhanden ist, deren Leistung nicht unter 10 Ampere liegen darf.
- Stellen Sie sicher, dass das mitgelieferte Netzkabel bzw. das zu verwendende Netzkabel mit der am Gerät verfügbaren Steckdose kompatibel ist.
- Es ist sicherzustellen, dass die das Gerät speisende Stromleitung über einen Erdleiter verfügt und durch einen Differenzialschalter abgesichert ist.
- Vor jeder Operation, ziehen Sie das Netzkabel aus der Steckdose.
- Das Gerät an eine Stromleitung mit den auf dem Typenschild angegebenen Eigenschaften anschließen.
- Das Gerät muss über ein Netzgerät des Typs SELV (nach Definition von IEC60950-1 zweite Ausgabe) versorgt werden.
- [Nur DESK-Geräte] Das Gerät muss über ein Netzgerät versorgt werden, dass von CUSTOM S.p.A. zugelassen wurde.
- Beachten Sie den Betriebsbereich des Geräts und der Zuhöhre.
- Die Belüftungsschlitze nicht abdecken.
- Keine Gegenstände in das Gerät einführen, da diese einen Kurzschluss auslösen oder zu Beschädigungen führen können, die den einwandfreien Gerät operation beeinträchtigen.
- Keine eigenmächtigen Eingriffe am Gerät vornehmen, ausgenommen die ausdrücklich im Anwenderhandbuch aufgeführten Wartungseingriffe.
- Der Zugang zu den Bestandteilen des Geräts ist nur autorisiertem und geschultem Personal erlaubt.
- Das Gerät regelmäßig warten und reinigen, damit keine Schmutzablagerungen den einwandfreien und sicheren Betrieb der Einheit beeinträchtigen.
- Berühren Sie nicht die Heizstrecke mit bloßen Händen oder mit metallischen Gegenständen. Tun Sie das nicht jede Arbeit im Inneren des Geräts sofort nach dem Druck, weil der Druckkopf und der Motor Teile sehr heiß werden können.
- Verwenden Sie das empfohlene oder von CUSTOM S.p.A. zugelassene Verbrauchsmaterial.

ESPAÑOL

INFORMACIONES GENERALES ACERCA DE LA SEGURIDAD

Le rogamos que preste mucha atención a las siguientes acciones que pueden comprometer la conformidad arriba certificada, y obviamente las características del producto:

- Lea y conserve las siguientes instrucciones.
- Respete los avisos e instrucciones indicadas en el dispositivo.
- No coloque el dispositivo sobre una superficie inestable; podría caerse y averiarse seriamente.
- No coloque el dispositivo sobre superficies blandas o ambientes que no garanticen la ventilación necesaria.
- No conecte inseparablemente un producto o sus accesorios, tales como fuentes de alimentación menos que se disponga expresamente en este manual.
- Coloque el dispositivo de manera tal que los cables no estén dañados.
- [Solo los equipos OEM] El equipo debe ser instalado en un kiosco o sistema que proporciona protección mecánica, eléctrica, resistente al fuego.
- La fuente de alimentación de red debe cumplir con las normas vigentes en el país donde tiene la intención de instalar el equipo.
- Asegurarse que en el sitio de trabajo en el cual se quiere instalar el dispositivo exista una toma de corriente de fácil acceso y de capacidad no inferior a los 10A.
- Asegúrese de que el cable de alimentación que se suministra con el aparato, o que va a utilizar, es adecuado con la toma de corriente disponible en el sistema.
- Asegurarse que la instalación eléctrica que alimenta el dispositivo posea un conductor de tierra y que esté protegida por un interruptor diferencial.
- Antes de cada operación, desconecte el cable de alimentación de la toma de corriente.
- Utilice el tipo de alimentación eléctrica indicada en la etiqueta del dispositivo.
- Este dispositivo está diseñado para ser accionado por un módulo de potencia certificado SELV (IEC60950-1 segunda edición).
- [Solo los equipos DESK] La energía para el equipo debe ser proporcionada por la fuente de alimentación aprobada por CUSTOM S.p.A.
- Observe el rango de operación de los equipos y maquinaria asociada.
- No obstruya las aberturas de ventilación.
- No introduzca objetos dentro del dispositivo, pueden causar cortocircuitos o dañar partes que podrían comprometer el buen funcionamiento del dispositivo.
- No efectúe personalmente operaciones de reparación en el dispositivo, excepto aquellas de mantenimiento ordinario indicadas expresamente en el manual del usuario.
- El equipamiento deberá disponerse en estos componentes sólo a personal entrenado y autorizado
- Efectuar periódicamente el mantenimiento ordinario del dispositivo con el propósito de evitar acumulaciones de suciedad que puedan comprometer el correcto y seguro funcionamiento.
- No toque la línea de calefacción con las manos u objetos metálicos. No realizar ningún trabajo dentro del dispositivo inmediatamente después de la impresión porque la cabezal de impresión y el motor son las piezas que pueden estar muy calientes.
- Use consumibles aprobados por CUSTOM S.p.A.



IL MARCHIO CE APPLICATO AL PRODOTTO CERTIFICA CHE IL PRODOTTO STESSO SODDISFA I REQUISITI BASE DI SICUREZZA.

Il dispositivo soddisfa i requisiti essenziali di Compatibilità Elettromagnetica e di Sicurezza Elettrica previsti dalle direttive 2014/30/UE e 2014/35/UE in quanto progettata in conformità alle prescrizioni delle seguenti Norme:

- EN 55032 (Electromagnetic compatibility of multimedia equipment - Emission Requirements)
- EN EN55024/EN55035 (Electromagnetic compatibility of multimedia equipment - Immunity requirements)
- EN IEC/EN62368-1 (Audio/video, information and communication technology equipment)

Il dispositivo soddisfa i requisiti essenziali della Direttiva 2014/53/UE per le apparecchiature dotate di moduli emettitori intenzionali di onde radio

La Dichiarazione di Conformità e le altre certificazioni disponibili, possono essere scaricate dal sito www.custom4u.it.



INDICAZIONI PER LO SMALTIMENTO DEL PRODOTTO

Il simbolo del bidone barrato sta ad indicare che lo smaltimento del dispositivo NON deve essere eseguito attraverso il normale ciclo di smaltimento dei rifiuti. Per informazioni maggiormente dettagliate sul riciclaggio di questo prodotto, fare riferimento alle indicazioni dell'autorità del vostro Paese per lo smaltimento di questi prodotti.

- Non smaltire queste apparecchiature come rifiuto municipale solido misto ma effettuare una raccolta separata.
- Il reimpiego o il corretto riciclaggio delle AEE è utile a preservare l'ambiente e la salute umana stessa.
- Secondo la Direttiva europea WEEE 2012/19/UE sono disponibili specifici centri di raccolta a cui consegnare i rifiuti di apparecchiature elettriche ed elettroniche, ed è altresì possibile riconsegnare l'apparecchiatura al distributore all'atto dell'acquisto di una nuova equivalente.
- La pubblica amministrazione ed i produttori di AEE sono impegnati ad agevolare i processi di reimpiego e recupero dei RAEE attraverso l'organizzazione delle attività di raccolta e attraverso l'utilizzo di opportuni accorgimenti progettuali.
- La legge punisce con opportune sanzioni chi smaltisce abusivamente i RAEE.



Il formato usato per questo manuale migliora l'uso di risorse naturali riducendo la quantità di carta necessaria per stampare questa copia.



THE CE MARK AFFIXED TO THE PRODUCT CERTIFIES THAT THE PRODUCT SATISFIES THE BASIC SAFETY REQUIREMENTS.

The device is in conformity with the essential Electromagnetic Compatibility and Electric Safety requirements laid down in Directives 2014/30/EU and 2014/35/EU inasmuch as it was designed in conformity with the provisions laid down in the following Standards:

- EN 55032 (Electromagnetic compatibility of multimedia equipment - Emission Requirements)
- EN EN55024/EN55035 (Electromagnetic compatibility of multimedia equipment - Immunity requirements)
- EN IEC/EN62368-1 (Audio/video, information and communication technology equipment)

The device is in conformity with the essential requirements laid down in Directives 2014/53/EU about devices equipped with intentional radiators

The Declaration of Conformity and other available certifications can be downloaded from the site www.custom4u.it.



GUIDELINES FOR THE DISPOSAL OF THE PRODUCT

The crossed-out rubbish bin logo means that used electrical and electronic products shall NOT be mixed with unsorted municipal waste. For more detailed information about recycling of this product, refer to the instructions of your country for the disposal of these products.

- Do not dispose of this equipment as miscellaneous solid municipal waste, but arrange to have it collected separately.
- The re-use or correct recycling of the electronic and electrical equipment (EEE) is important in order to protect the environment and the wellbeing of humans.
- In accordance with European Directive WEEE 2012/19/EU, special collection points are available to which to deliver waste electrical and electronic equipment and the equipment can also be handed over to a distributor at the moment of purchasing a new equivalent type.
- The public administration and producers of electrical and electronic equipment are involved in facilitating the processes of the re-use and recovery of waste electrical and electronic equipment through the organisation of collection activities and the use of appropriate planning arrangements.
- Unauthorised disposal of waste electrical and electronic equipment is punishable by law with the appropriate penalties.



The format used for this manual improves use of natural resources reducing the quantity of necessary paper to print this copy.



LE LABEL CE APPLIQUÉ SUR LE PRODUIT CERTIFIE QUE LE PRODUIT MÊME SATISFAIT LES QUALITÉS REQUISES DE SÉCURITÉ.

Le dispositif répond aux critères essentiels de Compatibilité Electromagnétique et de Sécurité électrique prévus par les Directives 2014/30/UE et 2014/35/UE dans la mesure où elle a été conçue en conformité avec les Normes suivantes:

- EN 55032 (Electromagnetic compatibility of multimedia equipment - Emission Requirements)
- EN EN55024/EN55035 (Electromagnetic compatibility of multimedia equipment - Immunity requirements)
- EN IEC/EN62368-1 (Audio/video, information and communication technology equipment)

Ce dispositif est conforme aux exigences essentielles de la Directive 2014/53/UE pour les appareils dotés de module émetteurs intentionnels d'ondes radio.

La Déclaration de Conformité et les autres certifications disponibles peuvent être téléchargé depuis le site www.custom4u.it.



DIRECTIVES POUR L'ÉLIMINATION DU PRODUIT

Le symbole de la poubelle barrée indique que l'élimination du dispositif doit être exécuté à travers le cycle normal d'élimination des déchets. Pour plus d'informations sur le recyclage de ce produit, veuillez consulter les instructions de l'autorité de votre pays pour l'élimination de ces produits.

- Ne pas jeter cet appareil comme ordure ménagère solide mixte mais procéder à son tri différencié.
- La valorisation ou le recyclage des équipements électriques et électroniques (EEE) permettent de préserver notre environnement et notre santé.
- Selon la directive européenne WEEE 2012/19/UE des centres de traitement spéciaux sont disponibles pour remettre les déchets d'équipements électriques et électroniques. Il est aussi possible de remettre le vieil appareil au distributeur au moment de l'achat d'un nouvel appareil équivalent.
- L'administration publique et les fabricants d'équipements électriques et électroniques se sont engagés à favoriser les processus de recyclage des déchets électriques et électroniques à travers l'organisation de leur collecte et des mesures opportunes en phase de projet.
- La loi punit par des sanctions opportunes tout contrevenant à la législation sur le traitement des déchets d'équipements électriques et électroniques.



Le format utilisé pour ce manuel améliore l'utilisation des ressources naturelles en réduisant la quantité de papier nécessaire pour imprimer cette copie.



DIE SICHERHEIT DIESES PRODUKTS WERDEN DURCH DIE CE KENNZEICHNUNG BESCHENIGT, DIE AM PRODUKT ANGEBRACHT IST.

Der Gerät erfüllt die grundlegenden Vorschriften bezüglich der von folgenden Richtlinien vorgeschriebenen elektromagnetischen Kompatibilität und Elektrischer Sicherheit 2014/30/EU und 2014/35/EU das Gerät entspricht ferner den Vorschriften der folgenden Normen:

- EN 55032 (Electromagnetic compatibility of multimedia equipment - Emission Requirements)
- EN EN55024/EN55035 (Electromagnetic compatibility of multimedia equipment - Immunity requirements)
- EN IEC/EN62368-1 (Audio/video, information and communication technology equipment)

Das Gerät entspricht den grundlegenden Anforderungen der Richtlinie 2014/53/EU über Funkanlagen und Telekommunikationsendeinrichtungen.

Die Konformitätserklärung sowie andere verfügbare Zertifizierungen können Sie bei www.custom4u.it.



RICHTLINIEN FÜR DIE ENTSORGUNG DER WARE

Das Symbol der durchgestrichenen Mülltonne bedeutet, dass elektrische und elektronische Altgeräte NICHT in den gewöhnlichen Hausmüll gegeben werden. Nähere Informationen zum Recycling dieses Produkts finden Sie in den in Ihrem Land geltenden Entsorgungsvorschriften.

- Dieses Gerät darf nicht in den normalen Haushaltsabfall gelangen, sondern es muss als Sonderabfall entsorgt werden.
- Die Wiederverwendung oder das ordnungsgemäße Recycling der elektrische und elektronische Geräte (EEG) ist nützlich für den Schutz der Umwelt und der menschlichen Gesundheit.
- Gemäß der Europäischen Richtlinie WEEE 2012/19/EU stehen spezifische Sammelzentren zur Verfügung, denen die Abfälle elektrischer und elektronischer Geräte zu übergeben sind und es ist ebenfalls möglich, das Gerät dem Händler beim Erwerb eines neuen, gleichwertigen Geräts zurückzugeben.
- Die öffentliche Verwaltung und die Hersteller von elektrischen und elektronischen Ausrüstungen bemühen sich, die Wiederverwendungs- und Recyclingprozesse der Abfälle elektrischer und elektronischer Ausrüstungen durch die Organisation der Sammeltätigkeit und durch entsprechende Planungsmaßnahmen zu vereinfachen.
- Das Gesetz bestraft mit entsprechenden Sanktionen, denjenigen der unerlaubterweise die Abfälle elektrischer und elektronischer Ausrüstungen entsorgt.



Das für dieses Handbuch verwendete Format leistet einen Beitrag zur besseren Nutzung von Rohstoffen und reduziert die zum Druck dieses Ausgabe erforderliche Papiermenge.



LA MARCA CE APLICADA AL PRODUCTO CERTIFICA QUE EL MISMO PRODUCTO TIENE LOS REQUISITOS DE SEGURIDAD.

El dispositivo satisface los requisitos esenciales de Compatibilidad Electromagnética y de Seguridad Eléctrica previstos por las Directivas 2014/30/UE y 2014/35/UE puesto que proyectada en conformidad con las prescripciones de las siguientes Normas:

- EN 55032 (Electromagnetic compatibility of multimedia equipment - Emission Requirements)
- EN EN55024/EN55035 (Electromagnetic compatibility of multimedia equipment - Immunity requirements)
- EN IEC/EN62368-1 (Audio/video, information and communication technology equipment)

El dispositivo cumple con los requisitos esenciales de la Directiva 2014/53/UE para equipos equipados con módulos emisores intencionales de las ondas de radio.

La declaración de conformidad y otras certificaciones disponibles se pueden descargar desde el sitio www.custom4u.it.



DIRECTRICES PARA LA ELIMINACIÓN DEL PRODUCTO

El símbolo del contenedor tachado indica que la eliminación del producto, no debe realizarse a través del ciclo normal de eliminación de residuos. Para obtener más información detallada sobre el reciclaje de este producto, consulte las instrucciones de la autoridad de su país para la eliminación de estos productos.

- No elimine estos aparatos como residuo municipal sólido mixto, efectúe la recogida selectiva.
- La reutilización o el reciclado correcto de los AEE es útil para preservar el medio ambiente y la salud humana.
- En conformidad con la directiva europea WEEE 2012/19/UE están a disposición centros de recogida en donde entregar los aparatos eléctricos y electrónicos desusados. Además es posible entregar el equipamiento al distribuidor al adquirir nuevo equipo.
- La administración pública y los productores de AEE se comprometen en facilitar los procedimientos de reutilización y recuperación de los RAEE estableciendo para ello la organización de la actividad de recogida y la aplicación de proyectos especiales.
- La ley condena a quienes desechan abusivamente los RAEE con las sanciones que correspondan.



El formato utilizado para este manual mejora el uso de los recursos naturales mediante la reducción de la cantidad de papel necesario para imprimir la copia.



CUSTOM S.p.A.
World Headquarters
Via Berettine, 2/B - 43010 Fontevivo, Parma ITALY
Tel. + 39 0521 680111 - Fax + 39 0521 610701
info@custom.biz - www.custom.biz

All rights reserved

www.custom.biz