

KASA REJESTRUJĄCA

DATECS

SEMI PLUS

**INSTRUKCJA OBSŁUGI I
PROGRAMOWANIA**

UWAGA!

WSZELKIE DANE ZAWARTE W NINIEJSZEJ INSTRUKCJI MAJĄ CHARAKTER WYŁĄCZNIE INFORMACYJNY I NIE STANOWIĄ OFERTY HANDLOWEJ W ROZUMIENIU KODEKSU CYWILNEGO. FIRMA DATECS-POLSKA ZASTRZEGA SOBIE PRAWO ZMIANY DANYCH ZAWARTYCH W INSTRUKCJI BEZ UPREDZENIA. UAKTUALNIENIA DO NINIEJSZEJ INSTRUKCJI BĘDĄ ZAMIESZCZANE NA STRONIE INTERNETOWEJ WWW.DATECS-POLSKA.PL.

SPIS TREŚCI

WPROWADZENIE	5
Uwagi wstępne	5
ZAWARTOŚĆ PUDEŁKA	6
BUDOWA KASY	7
Klawiatura	8
Wyświetlacz operatora	10
Wyświetlacz klienta	10
Złącza komunikacyjne	10
Komunikacja Bluetooth (opcja)	12
Zasilanie sieciowe kasy	12
Zasilanie akumulatorowe	12
PRZYGOTOWANIE KASY DO PRACY	14
Zakładanie taśmy papierowej	14
Podłączenie zasilania	15
URUCHOMIENIE KASY	16
Zasada działania kasy	16
Włączenie/Wyłączenie kasy	17
Kasjerzy	17
Logowanie kasjera	17
Wysuw papieru	18
FUNKCJA SPRZEDAŻ	19
Logowanie kasjera	19
Otwarcie szuflady	19
Wpłata do kasy	19
Wypłata z kasy	20
Operacje sprzedaży	21
Przeglądanie sprzedaży na wyświetlaczu	21
Sprawdzenie poziomu naładowania akumulatora	21
Sprzedaż przy pomocy klawiszy szybkiej sprzedaży	21
Sprzedaż z wykorzystaniem numerów PLU	24
Sprzedaż poprzez wybór artykułu z listy	24
Szybka sprzedaż - SICS	25
Sprzedaż przy pomocy czytnika kodów	27
Sprzedaż przy pomocy kodów kreskowych	28
Sprzedaż z wykorzystaniem wagi elektronicznej	29
Rabat procentowy/kwotowy	29
Marża procentowa/kwotowa	32
Opakowania zwrotne	35
Anulacja rabatu/marży	38
Korekta artykułu/opakowania zwrotnego	39
Anulacja paragonu	42
Płatności bezgotówkowe	42
Rozliczenia w walutach	44
Numer Identyfikacji Podatkowej (NIP) nabywcy	45
RAPORTY CZYTAJĄCE	47
Raport Fiskalny Miesięczny	48
Skrócony Raport Okresowy według dat	49
Raport Fiskalny Okresowy według dat - pełny	50
Skrócony Raport Okresowy według numerów	51
Raport Fiskalny Okresowy według numerów - pełny	52
Raport Stanu Kasy	53
Raport Kasjerów Czytający – obrót wszystkich kasjerów	54
Raport Kasjerów Czytający – obrót wybranego kasjera	54
Raport Godzinowy	55
Raport Sprzedanych Towarów Czytający – obrót wszystkich towarów	56
Raport Sprzedanych Towarów Czytający – obrót wybranych towarów	57
Raport Opakowań Zwrotnych Czytający – obrót wszystkich opakowań	58
Raport Opakowań Zwrotnych Czytający – obrót wybranych opakowań	58

Raport Zaprogramowanych Towarów – wszystkich towarów	60
Raport Zaprogramowanych Towarów – wybranych towarów	60
Raport Zaprogramowanych Opakowań Zwrotnych – wszystkich opakowań	61
Raport Zaprogramowanych Opakowań Zwrotnych – wybranych opakowań	62
Raport Opisów Stałych	63
RAPORTY ZERUJĄCE	64
Raport Fiskalny Dobowy	64
Raport Kasjerów Zerujący – obrót wszystkich kasjerów	65
Raport Kasjerów Zerujący – obrót wybranego kasjera	66
Raport Sprzedanych Towarów Zerujący – obrót wszystkich towarów	67
Raport Sprzedanych Towarów Zerujący – obrót wybranych towarów	68
Raport Opakowań Zwrotnych Zerujący – obrót wszystkich opakowań	69
Raport Opakowań Zwrotnych Zerujący – obrót wybranych opakowań	70
PROGRAMOWANIE	72
Programowanie towaru PLU	73
Kasowanie towaru PLU	76
Programowanie opakowań zwrotnych	77
Kasowanie opakowań zwrotnych	78
Programowanie stawek VAT	78
Programowanie kasjerów	80
Programowanie czasu	81
Programowanie płatności	82
Programowanie nagłówka	83
Programowanie waluty obcej	84
Programowanie waluty ewidencyjnej	85
Programowanie przelicznika walut	86
Konfiguracja	87
Opcje ogólne	87
Opcje paragonu	90
Klawisze szybkie PLU	92
Klawisze [%-], [%+]	93
Port COM	95
Peryferie (WAGA, CZYTNIK)	95
Komputer PC	98
Bluetooth (opcja)	99
Włącz/wyłącz	99
Usuń połączenie	100
Połącz z PC	101
Połącz z DBS	102
Szufłada kasowa	104
POŁĄCZENIE Z PC	105
TESTY	106
POMOC	108
Drukuj status	108
Drukuj konfigurację	108
Drukuj MENU	109
Wyświetl czas	109
Wersja programu	110
KOMUNIKATY ZGŁASZANE PRZEZ KASĘ	111
PRZYKŁADOWE WYDRUKI	115
SPECYFIKACJA KASY	124
OŚWIADCZENIE PRODUCENTA	125

WPROWADZENIE

Niniejsza instrukcja obsługi i programowania kasy rejestrującej DATECS SEMI PLUS przeznaczona jest dla użytkowników kasy.

Przed przystąpieniem do pracy zalecamy dokładnie przeczytać niniejszą instrukcję.

Uwagi wstępne

- Nowo zakupioną kasę należy umieścić w miejscu osłoniętym przed działaniem promieni słonecznych, nienarażonym na działanie kurzu, wilgoci i wysokiej temperatury. Nie ustawiać kasy w pobliżu grzejników.
- Nie wolno dotykać klawiszy mokrymi rękami.
- Kasę należy chronić przed zalaniem. W przypadku, gdy do wnętrza kasy dostanie się płyn należy wyłączyć kasę i wezwać serwis.
- Kasę należy czyścić przy użyciu czystej i miękkiej ściereczki. Brud w szczelinach należy usunąć sprężonym powietrzem.
- Nie używać do czyszczenia benzyny, rozpuszczalników lub innych aktywnych środków chemicznych.
- Kasa jest zasilana zasilaczem impulsowym podłączonym do sieci 230V/50Hz. Napięcie zasilające kasę wynosi 9V. Zaleca się stosowanie zasilacza oryginalnie dołączanego do kasy (9V/5A/45W). W przypadku stosowania innych zasilaczy powinny one mieć napięcie 9V i prąd znamionowy 5A oraz moc 45W, polaryzacja: „+” wewnątrz.
- Zasilacz impulsowy kasy nie posiada wyłącznika sieciowego, dlatego też powinien być podłączony do gniazdka znajdującego się w pobliżu kasy i niezastłoniętego innymi sprzętami lub przedmiotami.
- Instalacja elektryczna (gniazdko), do którego podłączony będzie zasilacz kasy powinna być chroniona od zwarcia zainstalowanym na przewodzie fazowym bezpiecznikiem o prądzie znamionowym nie większym niż 16A.
- W przypadku, gdy kasa znajdowała się w niższej temperaturze, to po przetransportowaniu jej do pomieszczenia o wyższej temperaturze zabrania się używania urządzenia przez około 1 godzinę (czas niezbędny do odparowania rosy związanej z kondensacją pary wodnej po zmianie temperatury). Nie zastosowanie się do powyższego zalecenia może spowodować zakłócenia w pracy kasy, a nawet doprowadzić do jej uszkodzenia.
- W przypadku wykorzystywania kasy sporadycznie tj. pracuje dziennie 30 minut a pozostały czas jest wyłączana lub jako rezerwowej, należy okresowo (raz na miesiąc) podłączać kasę na 12 godzin do sieci 230V – kasa musi być uruchomiona np. w trybie 5) *Połączenie z PC*. Zapobiegnie to rozładowaniu wewnętrznej baterijki [2,4V] podtrzymującej zaprogramowane dane.
- W przypadku używania kasy niezgodnie z powyższymi zaleceniami firma DATECS-POLSKA lub jej przedstawiciel nie odpowiada za wyniki awarie i nieprawidłowości w działaniu kasy.



To oznakowanie informuje, że produktu nie wolno wyrzucać razem z innymi odpadami. Polskie prawo zabrania pod karą grzywny łączenia zużytego sprzętu elektrycznego i elektronicznego wraz z innymi odpadami. Należy go przekazać do odpowiedniego punktu, który zajmuje się zbieraniem i recyklingiem urządzeń elektrycznych i elektronicznych.

ZAWARTOŚĆ PUDEŁKA

W standardowym wyposażeniu kasy znajduje się:

- Kasa rejestrująca,
- Treningowa rolka papieru 2 szt.,
- Zasilacz sieciowy impulsowy 9V/5A,
- Kabel do komunikacji z komputerem,
- Książka Kasy,
- Płyta CD z programem do odczytu pamięci fiskalnej OPF,
- Instrukcja programowania i obsługi kasy.



BUDOWA KASY

Kasa rejestrująca SEMI PLUS jest urządzeniem przeznaczonym do rejestracji sprzedaży stacjonarnej, niewielkie gabaryty ułatwiają organizację punktu sprzedaży oraz przenoszenie urządzenia. Zwarta konstrukcja wyposażona w mechanizm drukujący typu "WRZUĆ I PRACUJ", dwa alfanumeryczne wyświetlacze sprawiają, że użytkowanie kasy staje się proste. Wydajny akumulator litowo-jonowy o pojemności 2.0 Ah umożliwia wydrukowanie ponad 1200 paragonów (30 liniowych w temperaturze +20°C), co umożliwia pracę kasy nawet w przypadku braku zasilania z sieci elektrycznej 230V. Wyposażona jest w trzy porty RS-232, co umożliwia podłączenie komputera, czytnika kodów kreskowych, wagi elektronicznej oraz dodatkowy port umożliwiający podłączenie szuflady kasowej.

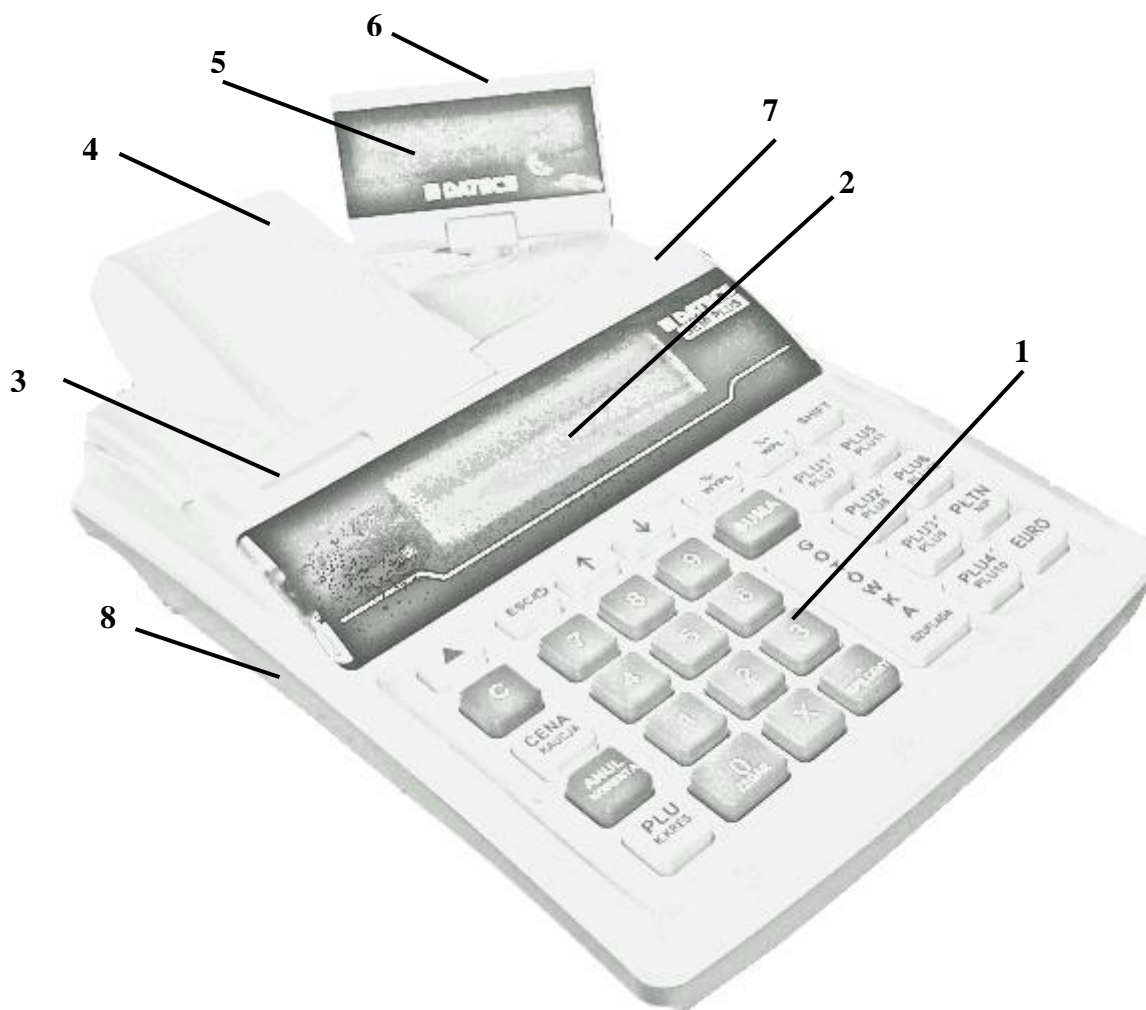

- | | |
|---------------------------------------------------------|---------------------------------|
| 1. Klawiatura | 6. Obudowa wyświetlacza klienta |
| 2. Wyświetlacz operatora | 7. Obudowa górna |
| 3. Szczelina wysuwu paragonu oraz nóż odcinający papier | 8. Obudowa dolna |
| 4. Pokrywa papieru | |
| 5. Wyświetlacz klienta | |

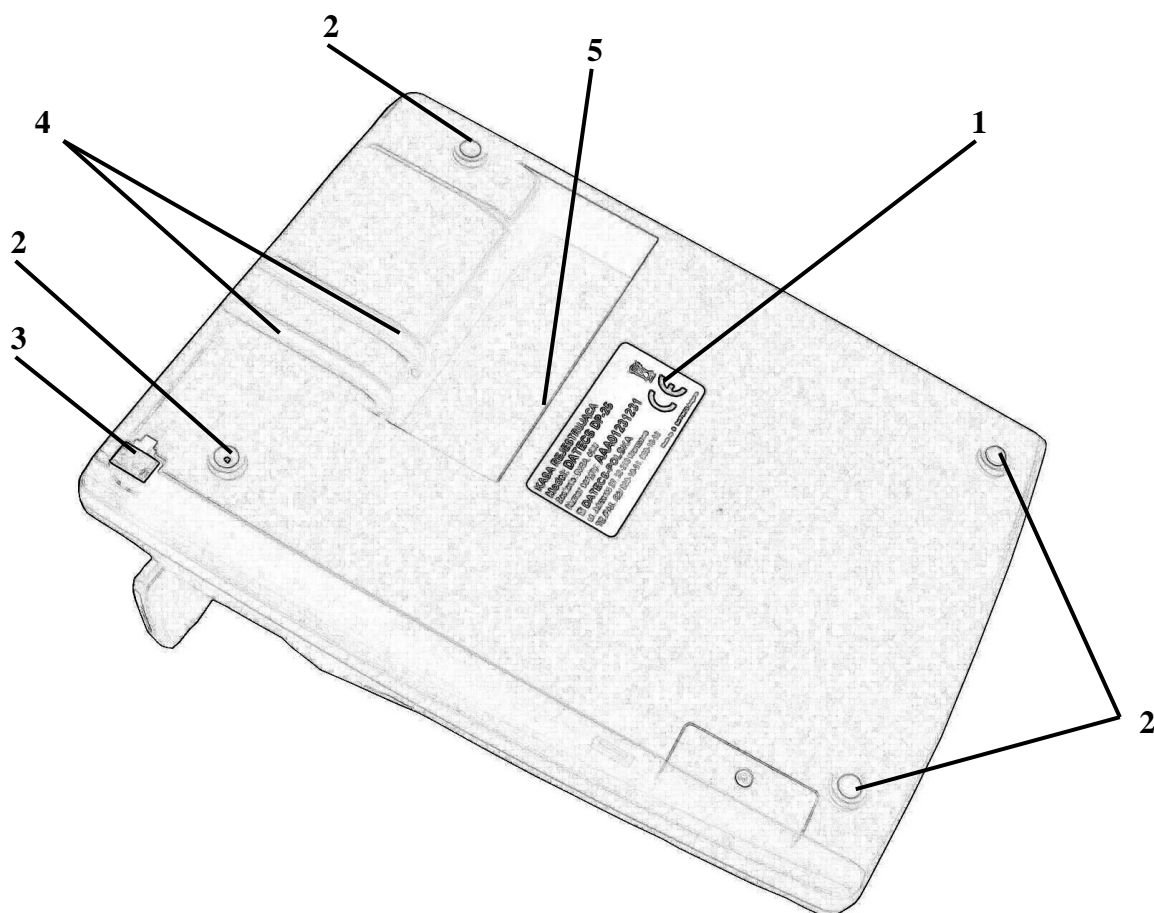

1. Tabliczka znamionowa
2. Nóżki gumowe
3. Miejsce na plombę serwisową
4. Miejsce na kabel
5. Złącza (zasilania, komunikacyjne)







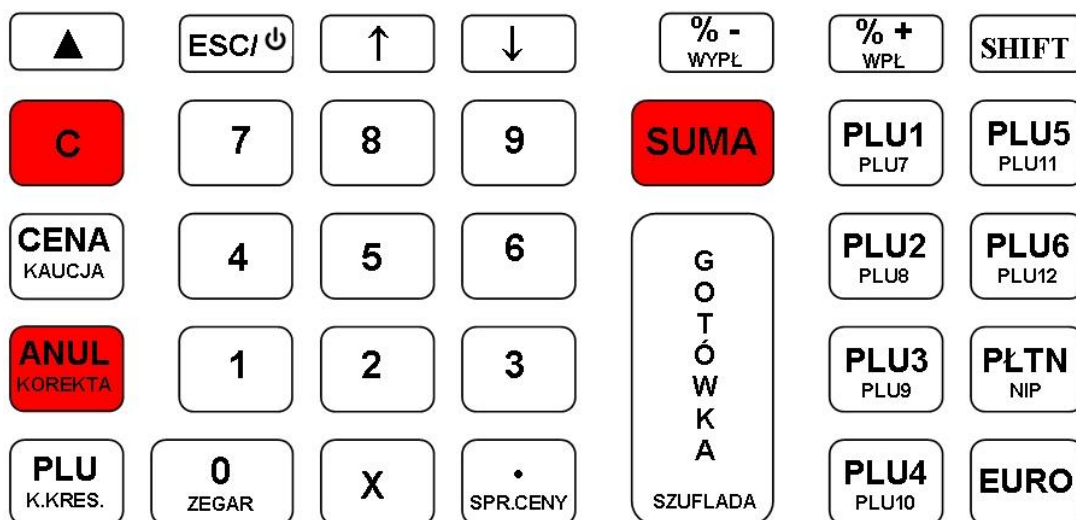









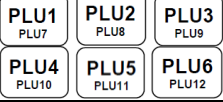

Klawiatura

Kasa rejestrująca SEMI PLUS została wyposażona w trzydzieści trzy klawisze. Niektóre klawisze posiadają dwa poziomy, to znaczy, że standardowo do klawisza przypisana jest funkcja podstawowa natomiast poprzedzenie klawisza klawiszem [SHIFT] spowoduje, że zadziała on z funkcją dodatkową.

Poniższy rysunek przedstawia rozmieszczenie klawiszy w kasie SEMI PLUS.

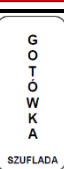

W poniższej tabeli przedstawiono funkcje klawiszy.

KLAWISZ	FUNKCJA KLAWISZA
	Wysuw papieru.
	Wybór drugiego poziomu klawiatury, funkcji dodatkowych.
 	Przewijanie poszczególnych pól menu w górę i w dół.
	Włącznik kasy/powrót do poprzedniego menu, usunięcie błędów i komunikatów.
	Anulacja ostatniej sprzedanej pozycji - funkcja podstawowa.
	Korekta wybranej pozycji na paragonie, anulacja paragonu – funkcja dodatkowa.
	Anulacja wprowadzonych danych.
	Rabat procentowy od pojedynczej pozycji lub całego paragonu podczas otwartego paragonu - funkcja podstawowa. Rejestracja wypłacanej gotówki z szuflady, działa w trybie sprzedaży przy zamkniętym paragonie - funkcja podstawowa.
	Rabat kwotowy od pojedynczej pozycji lub całego paragonu podczas otwartego paragonu - funkcja dodatkowa.
	Marża procentowa do pojedynczej pozycji lub całego paragonu podczas otwartego paragonu - funkcja podstawowa.
	Rejestracja wpłacanej gotówki do szuflady, działa w trybie sprzedaży przy zamkniętym paragonie - funkcja podstawowa.
	Marża kwotowa do pojedynczej pozycji lub całego paragonu podczas otwartego paragonu - funkcja dodatkowa.
	Klawisze szybkiej sprzedaży PLU 1 – PLU 6 - funkcja podstawowa.
	Klawisze szybkiej sprzedaży PLU 7 - PLU 12 - funkcja dodatkowa.
	Zatwierdzenie wprowadzonego numeru PLU - funkcja podstawowa.
	Zatwierdzenie wprowadzonego kodu kreskowego - funkcja dodatkowa.
	Zatwierdzenie wprowadzonej ilości towaru, pobór masy z wagi.
	Kropka dziesiąta przy wprowadzaniu wartości - funkcja podstawowa.
	Sprawdzenie ceny towaru - funkcja dodatkowa.
	Wybór formy płatności bezgotówkowej – funkcja podstawowa.
	Wpisanie NIP-u klienta podczas transakcji – funkcja dodatkowa.
	Zatwierdzenie płatności w walucie dodatkowej np. EURO – funkcja podstawowa.
	Zatwierdzenie płatności w walucie dodatkowej np. USD – funkcja dodatkowa.
	Zatwierdzenie wprowadzonej ceny towaru - funkcja podstawowa.
	Rozliczenie opakowań zwrotnych - funkcja dodatkowa.
	Podsumowanie wstępne paragonu w walucie podstawowej, walutach dodatkowych.
	Zatwierdzenie płatności w walucie podstawowej np. PLN, zatwierdzenie opcji wyboru w pozostałych funkcjach kasy – funkcja podstawowa.
	Otwarcie szuflady - funkcja dodatkowa.
	Klawisz numeryczny, klawisz alfanumeryczny podczas programowania tekstów – funkcja podstawowa.
	Sprawdzenie poziomu naładowania akumulatora i wyświetlenie czasu – funkcja dodatkowa.
	Klawisze numeryczne, klawisze alfanumeryczne podczas programowania tekstów.

Niektóre klawisze w trybie programowania mają dodatkowe funkcje, które opisane są w rozdziale *PROGRAMOWANIE*.

Wyświetlacz operatora

W kasie zastosowano podświetlany, graficzny wyświetlacz operatora, który może wyświetlić w czterech liniach po 22 znaki alfanumeryczne. Kasa posiada funkcję oszczędzania energii, która powoduje wyłączenie podświetlenia po określonym czasie bezczynności. Naciśnięcie dowolnego klawisza powoduje ponowne włączenie podświetlenia wyświetlacza.

Wyświetlacz klienta

Kasa wyposażona jest również w podświetlany wyświetlacz klienta, który może wyświetlić w dwóch liniach po 16 znaków alfanumerycznych. Na wyświetlaczu klienta wyświetlane są informacje o sprzedaży. W pozostałych trybach wyświetlacz jest nieaktywny.

Wyświetlacz klienta jest obrotowy, można również regulować jego kąt nachylenia. Na rysunkach poniżej przedstawiono sposób regulacji wyświetlacza klienta.



Złącza komunikacyjne

Kasa SEMI PLUS wyposażona jest w trzy złącza komunikacyjne RS-232, które realizują transmisję szeregową danych na odległość nie większą niż 15m (odległość ta uzależniona jest od warunków zewnętrznych). Istnieje możliwość podłączenia: komputera, wagi elektronicznej, czytnika kodów kreskowych. Dodatkowo kasę wyposażono w złącze umożliwiające podłączenie szuflady kasowej o napięciu otwarcia 12V.

Na poniższym rysunku przedstawiono umiejscowienie złącz komunikacyjnych.

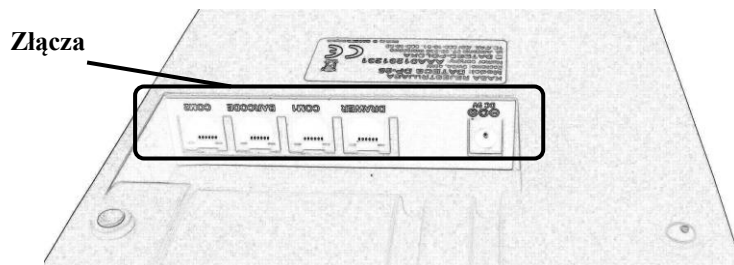

W tabeli poniżej przedstawiono listę urządzeń, jakie można podłączyć do poszczególnych portów kasy SEMI PLUS.

Złącza	COM1	COM2	SKANER	SZUFLADA
Urządzenia, jakie można podłączyć do złącza	PC	PC	CZYTNIK (zasilanie 5V DC)	SZUFLADA (12V)
	WAGA	WAGA		
	CZYTNIK (brak zasilania)	CZYTNIK (brak zasilania)		

W tabelach poniżej przedstawiono opis pinów poszczególnych złączy w kasie SEMI PLUS.

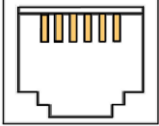
Złącze COM1		
Złącze RJ 11 6p/6c	Pin	Sygnal
	1	--
	2	GND
	3	RXD
	4	TXD
	5	GND
	6	--

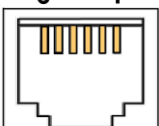
Złącze COM2		
Złącze RJ 11 6p/6c	Pin	Sygnal
	1	--
	2	GND
	3	RXD
	4	TXD
	5	GND
	6	--

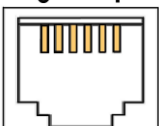
Złącze SZUFLADA		
Złącze RJ 11 6p/6c	Pin	Sygnal
	1	--
	2	GND
	3	+12V
	4	+12V
	5	GND
	6	--

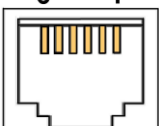
Złącze SKANER		
Złącze RJ 11 6p/6c	Pin	Sygnal
	1	--
	2	GND
	3	RXD
	4	+5V
	5	GND
	6	--

Kasę można połączyć z komputerem przy użyciu kabla komunikacyjnego, który jest w standardowym wyposażeniu kasy. Kasa współpracuje z komputerem w trybie rejestracji sprzedaży, gdy jest zalogowany kasjer oraz w trybie komunikacji: *POŁĄCZENIE Z PC*. Poprzez złącze RS-232 wykorzystując odpowiednie oprogramowanie można zaprogramować kasę, natomiast poprzez program udostępniony przez producenta można również odczytać dane z pamięci fiskalnej – Program Datecs OPF.

Kasa przygotowana jest do współpracy z czytnikiem kodów kreskowych poprzez złącze RS232, podaje napięcie 5V na złącze SKANER. Zaleca się, aby maksymalne obciążenie prądowe portu nie przekroczyło 200mA. W przypadku, gdy czytnik wymaga zasilania o większej wydajności prądowej należy czytnik zasilić poprzez dedykowany zasilacz do czytnika. Czytnik kodów kreskowych można również podłączyć do portu COM1 lub COM2. Na portach tych nie jest wyprowadzone zasilanie do czytnika, dlatego też podłączając czytnik do tych portów musi być on wyposażony w dodatkowy zasilacz.

Kasa posiada możliwość współpracy z dwoma wagami elektronicznymi, które komunikują się z kasą za pomocą protokołu ANGEL AP-1. Masę z wagi pobiera się klawiszem [X] – w przypadku wagi pierwszej oraz

kombinacją klawiszy [SHIFT] i [X] w przypadku wagi drugiej. Poboru masy z wagi należy dokonać przed rozpoczęciem rejestracji sprzedaży danego produktu.

Komunikacja Bluetooth (opcja)

Kasa posiada możliwość bezprzewodowej (radiowej) komunikacji krótkiego zasięgu Bluetooth klasy II z urządzeniami zewnętrznymi. Dzięki zastosowaniu tej technologii wyeliminowano konieczność stosowania kabli komunikacyjnych do programowania urządzenia. Maksymalny zasięg adaptera Bluetooth wynosi do 10 metrów w otwartej przestrzeni. W zależności od otoczenia zasięg może się zmieniać.



Zasilanie sieciowe kasy

Kasa została wyposażona w zasilacz sieciowy 230V, 50Hz o napięciu wyjściowym 9V, prądzie 5A i mocy 45W. Gniazdo zasilania znajduje się w zagłębieniu obudowy dolnej obok złącz komunikacyjnych. Do zasilania kasy powinien być stosowany oryginalny zasilacz impulsowy lub inny o takim samym napięciu 9V, prądzie znamionowym 5A i mocy 45W. Zasilacz kasy nie jest wyposażony w wyłącznik odcinający napięcie sieciowe, dlatego też, gdy nie jest on używany do zasilania kasy powinien być odłączony od gniazdka sieciowego.

Zasilacz kasy jest nierozbieralny. Wszelkie naprawy zasilacza mogą spowodować uszkodzenie kasy lub stworzyć zagrożenie pożarowe oraz powodują utratę gwarancji na zasilacz oraz kasę. W przypadku uszkodzenia zasilacza należy wymienić go na nowy lub zastosować inny zasilacz posiadający certyfikat CE i mający takie same parametry jak zasilacz oryginalny.

Zasilanie akumulatorowe

Kasa została wyposażona w akumulator Li-Ion o pojemności 2000 mAh i napięciu 7.4V. Jest to akumulator bezobsługowy, co oznacza, że jego obudowa jest szczelnie zamknięta i nie ma konieczności uzupełniania zawartości akumulatora. **Okres gwarancji na akumulator wynosi 6 miesięcy (pkt. 1, pkt. 3 Karty Gwarancyjnej zawartej w Księżce Kasy).**

Wymiana akumulatora

Akumulator jest zamontowany wewnątrz kasy a złącze nie jest dostępne dla użytkownika. W przypadku uszkodzenia akumulatora należy wymienić go na nowy.

Ładowanie i użytkowanie akumulatora

- Ładowanie akumulatora odbywa się wówczas, gdy zasilacz jest podłączony do kasy oraz do sieci elektrycznej 230V/50Hz.
- Stan naładowania akumulatora można sprawdzić w trybie testów (7)TESTY KASY/13)Zasilania bat.) lub w trybie sprzedaży po naciśnięciu klawisza [SHIFT] i [0] tylko w przypadku, gdy zasilacz sieciowy jest odłączony od kasy. Maksymalny stan naładowania akumulatora jest sygnalizowany wyświetleniem czterech gwiazdek podczas sprawdzania poziomu naładowania akumulatora.

Stosowanie akumulatora w kasie powinno opierać się na następujących zasadach:

1. Praca na kasie stale podłączonej do zasilacza nie grozi uszkodzeniem akumulatora (przeładowaniem), ale powoduje szybsze jego zużycie, dlatego też zaleca się, aby kasa działała na zasadzie cykli ładowania i rozładowywania akumulatora.
2. Akumulator jest **rozładowywany** również w przypadku wyłączenia kasy (naturalny upływ akumulatora).

UWAGA! Przed pierwszym użyciem kasy akumulator główny powinien być ładowany ok. 6 godzin a kasa powinna być uruchomiona np. w trybie *5)POŁĄCZENIE Z PC* aby nastąpiło naładowanie wewnętrznej baterii RAM. W każdej nowej kasie zaleca się wykonanie dwóch cykli naładowania i rozładowania akumulatora.

PRZYGOTOWANIE KASY DO PRACY

Zakładanie taśmy papierowej

W kasie powinien być stosowany papier termiczny o szerokości 57 mm (+/- 1 mm) i długości maksymalnej do 20 mb. Dokumenty drukowane przez kasę typu Raporty Fiskalne Dobowe, Raporty fiskalne Miesięczne, Raport Rozliczeniowy powinny być przechowywane przez okres zgodny z aktualnymi przepisami prawa, dlatego też papier powinien posiadać odpowiednią jakość i trwałość (czytelność zapisów). Te cechy powinny być potwierdzone przez producenta papieru wraz z określeniem warunków, w jakich zadrukowany papier powinien być przechowywany. Sposób przechowywania papieru decyduje o trwałości (czytelności) zapisów na nim dokonanych, tak więc w interesie podatnika jest stosowanie papieru wysokiej jakości i przechowywanie go w warunkach określonych przez producenta. Firma Datecs-Polska Sp. z o. o. zaleca stosowanie papieru termicznego produkcji firmy DRESCHER-EMERSON, którego warunki przechowywania wymagają temperatury od 17 do 25°C, wilgotności względnej 40-60%, oraz ochrony przed substancjami chemicznymi (rozpuszczalnikami, alkoholem, eterem) oraz światłem słonecznym i ultrafioletowym. Aby założyć rolkę papieru należy:

- Otworzyć pokrywę papieru.

Pokrywa papieru



- Wyjąć szpule rolki kontrolnej kopii paragonów i usunąć pozostałości po starych rolkach papieru – gilzy.



- Odwinąć około 20cm nowych rolek papieru i zainstalować je w komorze papieru, zamknąć mechanizm dociskowy zgodnie z rysunkiem – rolki muszą się rozwijać od dołu!



- Wystający koniec papieru prawej roli nawinąć na szpulę tak, aby papier nawijał się od góry.



- Umieścić szpulę w mechanizmie zwijacza.
- Zamknąć pokrywę papieru.
- Oderwać wystający koniec lewej roli papieru wykorzystując do tego ząbkowany, metalowy nóż odcinający.
- Zamknąć pokrywę papieru.
- Oderwać wystający koniec papieru wykorzystując do tego zamontowany w pokrywie ząbkowany, metalowy nóż odcinający.

UWAGA! Papier termiczny należy wymieniać w momencie pojawienia się zabarwionej krawędzi na rolce!

Podłączenie zasilania

W celu podłączenia zasilania do kasy należy:

- wyciągnąć zasilacz z foliowego opakowania,
- podłączyć wtyczkę kabla zasilającego (230VAC) do gniazda w zasilaczu,
- podłączyć okrągłą wtyczkę od zasilacza do gniazda w kasie,
- podłączyć dużą wtyczkę kabla zasilającego (230V AC) do gniazda sieci 230V.

Kabel zasilający 230V AC

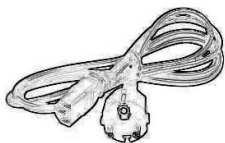

Zasilacz

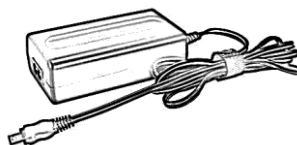

Złącze zasilania

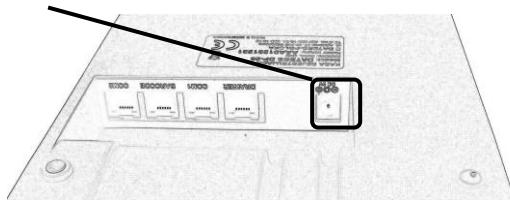

URUCHOMIENIE KASY

Zasada działania kasy

W kasie zastosowano menu tekstowe, dzięki czemu obsługa urządzenia jest prosta. Menu podzielone jest na grupy tematyczne. Do przewijania menu stosuje się klawisze [↑] lub [↓], wybraną opcję zatwierdza się klawiszem [GOTÓWKA]. Klawiszem [ESC] wychodzimy o jeden poziom wyżej w menu.

W górnym wierszu jest wyświetlana aktywna funkcja a w dolnym funkcje podrzędne dla danej funkcji. Poniżej przedstawiono schemat głównego menu. Poszczególne elementy menu zostaną omówione w dalszych rozdziałach.

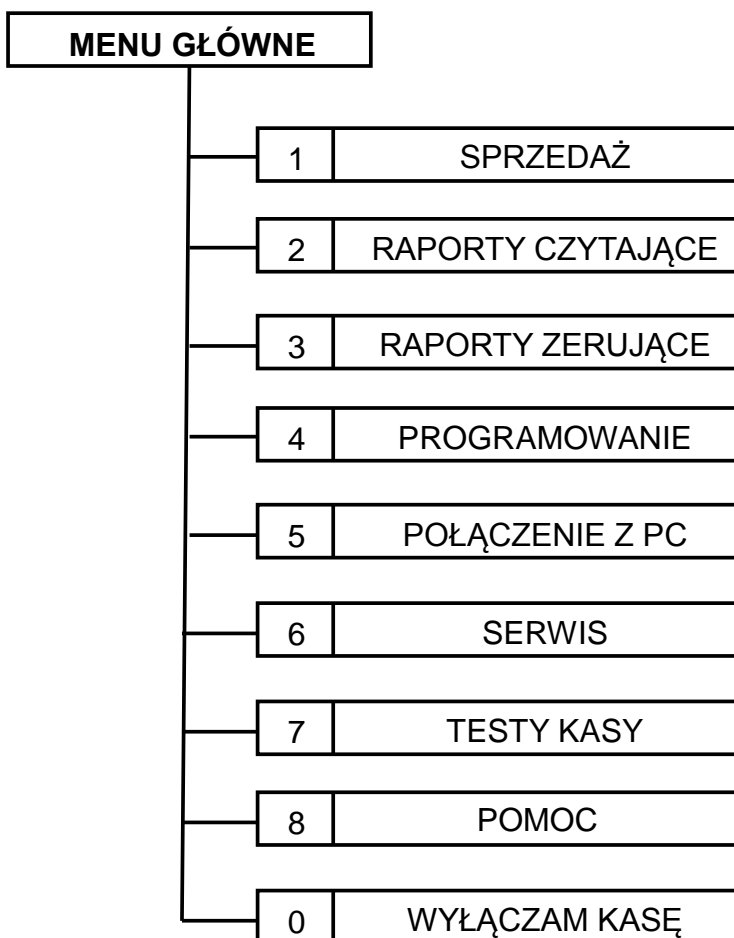

UWAGA! Do wyboru funkcji można zastosować indeksy liczbowe znajdujące się przy poszczególnych funkcjach.

Włączenie/Wyłączenie kasy

Kasa SEMI PLUS jest zasilana z sieci elektrycznej 230V/50Hz poprzez zasilacz sieciowy 9V/5A lub z własnego akumulatora. W celu uruchomienia kasy należy przycisnąć klawisz [ESC] i przytrzymać go przez ok. 3 s. Wówczas na wyświetlaczu pojawi się komunikat *Czekaj...* a następnie:

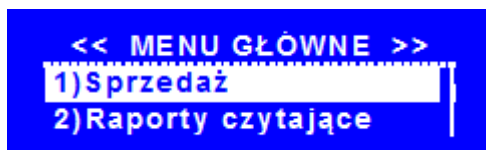

W celu wyłączenia kasy należy przewinąć menu klawiszem [↑] aż pokaże się funkcja *WYŁĄCZAM KASĘ*



i zatwierdzić klawiszem [GOTÓWKA] lub należy wcisnąć klawisz [0] będąc w menu głównym.

Kasjerzy

Kasa obsługuje 30 kasjerów. Fabrycznie ustawiono nazwy kasjerów z zakresu KASJER1...KASJER30 i odpowiednio do nich są przyporządkowane hasła 1-30. Kasjerzy są identyfikowani unikalnym hasłem. Na kasie jednocześnie może być aktywnych 30 kasjerów. W zależności od numeru kasjera ograniczony jest dostęp do poszczególnych funkcji.

W tabeli poniżej przedstawiono funkcje kasy oraz kasjerów, którzy mają dostęp do poszczególnych funkcji







DOSTĘPNA FUNKCJA	KASJER
Sprzedaż	KASJER 1-30
Raporty czytające	KASJER 24-30
Raporty zerujące	KASJER 26-30
Programowanie	KASJER 28-30
Połączenie z PC / Testy kasy / Pomoc	BEZ LOGOWANIA

UWAGA! Programowanie haseł kasjerów pozwoli na zabezpieczenie przed niepożądaną ingerencją osób nieupoważnionych.

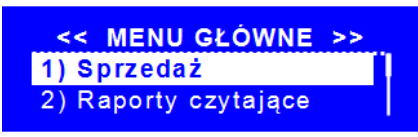
Logowanie kasjera

W celu zalogowania się do dowolnego trybu należy włączyć kasę, następnie przy pomocy klawiszy [↑] lub [↓] wybrać funkcję i zatwierdzić ją klawiszem [GOTÓWKA]. Kasa zażąda podania hasła. Fabryczne hasła są z zakresu 1-30. Wpisane hasło należy zatwierdzić klawiszem [GOTÓWKA]. W tabeli powyżej przedstawiono przypisane prawa dostępu do poszczególnych funkcji dla kasjerów.

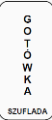
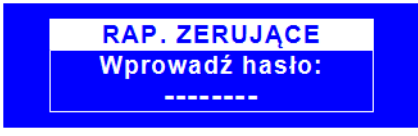
W tabeli poniżej przedstawiono procedurę logowania.

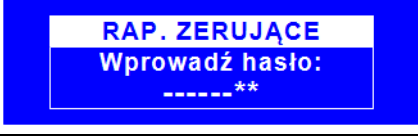
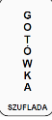
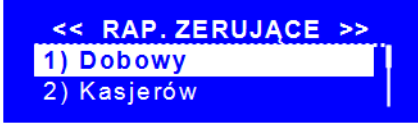
	PROCEDURA	KŁAWISZE DO NACIŚNIĘCIA	KOMUNIKATY WYŚWIETLACZA
LOGOWANIE KASJERA	Włączenie kasy		
	Wybór trybu	 lub 	
	Zatwierdzenie wyboru klawiszem [GOTÓWKA]		
	Wprowadzenie hasła np. 30	 	
	Zatwierdzenie hasła klawiszem [GOTÓWKA]		

UWAGA! Istnieje możliwość wyłączenia funkcji logowania kasjerów, patrz tryb *Programowanie / Konfiguracja / Opcje ogólne / System kasjerski*.

Wysuw papieru





W celu wysunięcia papieru należy wcisnąć klawisz [▲]. Kasa wysunie papier o jedną linię, aby wysunąć papier więcej niż jedna linia operację należy powtórzyć.

FUNKCJA SPRZEDAŻ

Logowanie kasjera

W celu zalogowania się do trybu sprzedaży należy włączyć kasę, następnie przy pomocy klawiszy [↑] lub [↓] wybrać funkcję *SPRZEDAŻ* i zatwierdzić ją klawiszem [GOTÓWKA], kasa zażąda podania hasła. Fabryczne hasła są z zakresu 1-30. Wpisane hasło należy zatwierdzić klawiszem [GOTÓWKA].

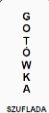
Poniższa tabela przedstawia procedurę logowania do trybu sprzedaży.

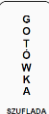
	PROCEDURA	KLAWISZE DO NACIŚNIĘCIA	KOMUNIKATY WYŚWIETLACZA
LOGOWANIE KASJERA	Włączenie kasy		<< MENU GŁÓWNE >> 1) Sprzedaż 2) Raporty czytające
	Wybór trybu	 lub 	<< MENU GŁÓWNE >> 1) Sprzedaż 2) Raporty czytające
	Zatwierdzenie wyboru		SPRZEDAŻ Wprowadź hasło: -----
	Wprowadzenie hasła np. 30	 	SPRZEDAŻ Wprowadź hasło: -----**
	Zatwierdzenie hasła		_____ 0.00

UWAGA! Istnieje możliwość wyłączenia funkcji logowania kasjerów, patrz tryb *Programowanie / Konfiguracja / Opcje ogólne / System kasjerski*.











Otwarcie szuflady

Kasa automatycznie otwiera szufladę kasową po zakończeniu paragonu. W celu otwarcia szuflady poza paragonem należy w trybie sprzedaży nacisnąć klawisz [SHIFT] a następnie klawisz [GOTÓWKA].

Wpłata do kasy

W celu szczegółowego rozliczenia kasjerów w kasie zastosowano funkcję wpłaty gotówki do kasy. Są to pieniądze przeznaczone na wydawanie reszty jak również rozliczenie opakowań zwrotnych, tak zwane „Pogotowie kasowe”. Wpłatę do kasy można wykonać tylko, gdy paragon jest zamknięty. Nie ma możliwości wykonania wpłaty do kasy w trakcie rozpoczętego paragonu. Po zatwierdzeniu wpłaty kasa wydrukuje potwierdzenie wpłaty i na wyświetlaczu operatora wyświetli odpowiedni komunikat. Kasa pozwala dokonywać wpłat w walucie podstawowej oraz w maksymalnie dwóch walutach dodatkowych. W celu dokonywania wpłat w walutach dodatkowych należy zdefiniować waluty dodatkowe i ich przelicznik.

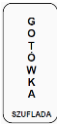









W poniższej tabeli przedstawiono procedurę wpłaty do kasy.

	PROCEDURA	KLAWISZE DO NACIŚNIĘCIA	KOMUNIKATY WYŚWIETLACZA
WPLATA DO KASY	Wprowadzenie kwoty wpłaty np. 12zł	 	
	Zatwierdzenie kwoty		
	W tym momencie można za pomocą klawiszy [↑] lub [↓] wybrać walutę, w jakiej dokonujemy wpłaty	 lub 	
	Zatwierdzenie wyboru		

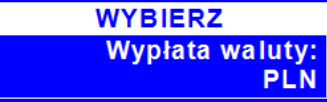
Wyplata z kasy

W celu szczegółowego rozliczania kasjerów w kasie zastosowano funkcję wypłaty gotówki z kasy. Są to pieniądze pobierane z kasy w trakcie zmiany np. aby w kasie nie znajdowało się zbyt dużo gotówki lub przeznaczone na płatności za dostarczony towar. Wypłatę z kasy można wykonać tylko, gdy paragon jest zamknięty. Nie ma możliwości wykonania wypłaty z kasy w trakcie rozpoczętego paragonu. Po zatwierdzeniu wypłaty kasa wydrukuje potwierdzenie wypłaty i na wyświetlaczu operatora wyświetli się odpowiedni komunikat. Kasa pozwala dokonywać wypłat w walucie podstawowej oraz w maksymalnie dwóch walutach dodatkowych. W celu dokonywania wypłat w walutach dodatkowych należy zdefiniować waluty dodatkowe i ich przelicznik.

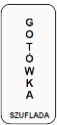
W poniższej tabeli przedstawiono procedurę wypłaty z kasy.

	PROCEDURA	KLAWISZE DO NACIŚNIĘCIA	KOMUNIKATY WYŚWIETLACZA
WYPLATA Z KASY	Wprowadzenie kwoty wypłaty np. 10zł	 	
	Zatwierdzenie wypłaty		
	W tym momencie można za pomocą klawiszy [↑] lub [↓] wybrać walutę, w jakiej dokonujemy wypłaty	 lub 	
	Zatwierdzenie wyboru		

Operacje sprzedaży

Kasa umożliwia w trakcie paragonu wykonanie następujących operacji:

- sprzedaż artykułu,
- sprzedaż opakowania zwrotnego,
- zwrot opakowania zwrotnego,
- korekta ostatniej pozycji,
- korekta wybranej pozycji,
- korekta opakowania zwrotnego,
- anulacja całego paragonu,
- rabat procentowy od pozycji,
- rabat procentowy od sumy paragonu,
- rabat kwotowy od pozycji,
- rabat kwotowy od sumy paragonu,
- marża procentowa do pozycji,
- marża procentowa do sumy paragonu,
- marża kwotowa do pozycji,
- marża kwotowa do sumy paragonu,
- podsumowanie paragonu w walutach,
- zakończenie paragonu formami płatności ymi (karta, bon, przelew, czek),
- zakończenie paragonu w walutach obcych,
- wprowadzenie numeru NIP nabywcy.

W dalszej części instrukcji przedstawiono przykładową sprzedaż wraz z operacjami dodatkowymi, jakie kasa może realizować w trakcie sprzedaży.

Przeglądanie sprzedaży na wyświetlaczu

Kasa umożliwia przeglądanie operacji sprzedaży na wyświetlaczu w trakcie otwartego paragonu. Wywołanie przeglądania oraz przewijanie pozycji odbywa się poprzez naciśnięcie klawisza [↓] lub [↑]. Podświetloną pozycję możemy anulować poprzez naciśnięcie klawisza [ANUL] lub sprawdzić informacje o sprzedanym produkcie. Aby obejrzeć szczegółowe dane o sprzedaży produktu należy z listy wybrać towar, który chcemy sprawdzić, zatwierdzić wybór klawiszem [GOTÓWKA] a następnie przy pomocy klawisza [↓] lub [↑] możemy sprawdzić numer PLU, kod kreskowy, nazwę artykułu, cenę jednostkową, ilość sprzedaży danej pozycji i sumę sprzedaży danej pozycji na paragonie. Aby opuścić tryb przeglądania należy wcisnąć klawisz [ESC].

Sprawdzenie poziomu naładowania akumulatora



W celu sprawdzenia poziomu naładowania akumulatora lub wyświetlenia aktualnego czasu w trybie sprzedaży należy nacisnąć klawisz [SHIFT] następnie klawisz [0]. Kasa wyświetli poziom naładowania akumulatora, a po chwili wyświetli aktualny czas. W przypadku, gdy kasa jest podłączona do zasilania zewnętrznego na wyświetlaczu pojawi się informacja o poziomie napięcia ładowania. W celu wyjścia z trybu czasu należy nacisnąć klawisz [ESC].

Sprawdzenie poziomu naładowania akumulatora i wyświetlenie zegara kasy jest możliwe tylko, gdy paragon jest zamknięty.

Sprzedaż przy pomocy klawiszy szybkiej sprzedaży

Kasa wyposażona jest w sześć klawiszy szybkiej sprzedaży, które posiadają dwa poziomy. Poziom pierwszy obsługuje towary przypisane do PLU1...PLU6 natomiast poziomy drugi, wywołany poprzez wciśnięcie klawisza [SHIFT] przed klawiszem szybkiej sprzedaży, powoduje wywołanie artykułów przypisanych do PLU7...PLU12. Do klawiszy szybkiej sprzedaży możemy przypisać dowolny artykuł z bazy towarowej.



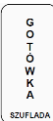







Przykład: Sprzedaż artykułu BATON przypisanego do klawisza szybkiej sprzedaży PLU3 z zaprogramowaną ceną 1.50zł.

	PROCEDURA	KLAWISZE DO NACIŚNIĘCIA	KOMUNIKATY WYŚWIETLACZA
SPRZEDAŻ	Wybór artykułu		
ZAKOŃCZENIE PARAGONU	Podsumowanie paragonu		
	Zakończenie paragonu		

Przykład: Sprzedaż artykułu SEREK przypisanego do klawisza szybkiej sprzedaży PLU8 z zaprogramowaną ceną 2.50zł.

	PROCEDURA	KLAWISZE DO NACIŚNIĘCIA	KOMUNIKATY WYŚWIETLACZA
SPRZEDAŻ	Wybór artykułu poprzez wybór drugiego poziomu klawiatury i wciśnięcie klawisza [PLU8]	 	
ZAKOŃCZENIE PARAGONU	Podsumowanie paragonu		
	Zakończenie paragonu		

Przykład: Sprzedaż artykułu CUKIER przypisanego do klawisza szybkiej sprzedaży PLU9 z ceną 1.50zł podaną z klawiatury.

	PROCEDURA	KLAWISZE DO NACIŚNIĘCIA	KOMUNIKATY WYŚWIETLACZA
SPRZEDAŻ	Podanie ceny artykułu 1.50zł	   	
	Zatwierdzenie ceny		
	Wybór artykułu poprzez wybór drugiego poziomu klawiatury i wciśnięcie klawisza [PLU9]	 	

ZAKOŃCZENIE PARAGONU	Podsumowanie paragonu	SUMA	<table border="1"> <tr> <td>CUKIER</td> <td>1 x 1.50</td> </tr> <tr> <td>PODSUMA</td> <td>1.50</td> </tr> </table>	CUKIER	1 x 1.50	PODSUMA	1.50
	CUKIER	1 x 1.50					
PODSUMA	1.50						
Zakończenie paragonu	GOTÓWKA SZUFLADA	<table border="1"> <tr> <td>PODSUMA</td> <td>1.50</td> </tr> <tr> <td>GOTÓWKA PLN</td> <td>1.50</td> </tr> </table>	PODSUMA	1.50	GOTÓWKA PLN	1.50	
PODSUMA	1.50						
GOTÓWKA PLN	1.50						

Przykład: Sprzedaż artykułu CUKIER przypisanego do klawisza szybkiej sprzedaży [PLU9] z ceną 3, 30zł podaną z klawiatury oraz ilością 5 kg.

	PROCEDURA	KLAWISZE DO NACIŚNIĘCIA	KOMUNIKATY WYŚWIETLACZA								
SPRZEDAŻ	Podanie ceny artykułu i zatwierdzenie ceny	<table border="1"> <tr> <td>3</td> <td>SPR.CENY</td> <td>3</td> </tr> <tr> <td>0</td> <td>ZEGAR</td> <td>CENA KAUCJA</td> </tr> </table>	3	SPR.CENY	3	0	ZEGAR	CENA KAUCJA	<table border="1"> <tr> <td>Cena:</td> <td>3.30</td> </tr> </table>	Cena:	3.30
	3	SPR.CENY	3								
	0	ZEGAR	CENA KAUCJA								
	Cena:	3.30									
Wprowadzenie ilości sprzedawanego artykułu	5	<table border="1"> <tr> <td>5.00</td> </tr> </table>	5.00								
5.00											
Zatwierdzenie ilości	X	<table border="1"> <tr> <td>Ilość</td> <td>5.000</td> </tr> </table>	Ilość	5.000							
Ilość	5.000										
Wybór artykułu poprzez wybór drugiego poziomu klawiatury i wciśnięcie klawisza [PLU9]	SHIFT PLU3 PLU9	<table border="1"> <tr> <td>CUKIER</td> <td>16.50</td> </tr> </table>	CUKIER	16.50							
CUKIER	16.50										
ZAKOŃCZENIE PARAGONU	Podsumowanie paragonu	SUMA	<table border="1"> <tr> <td>CUKIER</td> <td>5 x 3.30</td> </tr> <tr> <td>PODSUMA</td> <td>16.50</td> </tr> </table>	CUKIER	5 x 3.30	PODSUMA	16.50				
	CUKIER	5 x 3.30									
PODSUMA	16.50										
Zakończenie paragonu	GOTÓWKA SZUFLADA	<table border="1"> <tr> <td>PODSUMA</td> <td>16.50</td> </tr> <tr> <td>GOTÓWKA PLN</td> <td>16.50</td> </tr> </table>	PODSUMA	16.50	GOTÓWKA PLN	16.50					
PODSUMA	16.50										
GOTÓWKA PLN	16.50										

Przykład: Sprzedaż artykułu CUKIER przypisanego do klawisza szybkiej sprzedaży [PLU9] z zaprogramowaną ceną 3.00 zł, w ilości 4 kg oraz kwotą od klienta 10.00 zł.

	PROCEDURA	KLAWISZE DO NACIŚNIĘCIA	KOMUNIKATY WYŚWIETLACZA		
SPRZEDAŻ	Wprowadzenie ilości sprzedawanego artykułu 4 kg i zatwierdzenie wprowadzonej ilości	4 X	<table border="1"> <tr> <td>Ilość</td> <td>4.000</td> </tr> </table>	Ilość	4.000
	Ilość	4.000			
Wybór artykułu poprzez wybór drugiego poziomu klawiatury i wciśnięcie klawisza [PLU9]	SHIFT PLU3 PLU9	<table border="1"> <tr> <td>CUKIER</td> <td>6.00</td> </tr> </table>	CUKIER	6.00	
CUKIER	6.00				

ZAKOŃCZENIE PARAGONU	Podsumowanie paragonu	SUMA	<table border="1"> <tr> <td>CUKIER</td> <td>4 X 1.50</td> </tr> <tr> <td>PODSUMA</td> <td>6.00</td> </tr> </table>	CUKIER	4 X 1.50	PODSUMA	6.00					
	CUKIER	4 X 1.50										
	PODSUMA	6.00										
Wpisanie kwoty otrzymanej od klienta	<table border="1"> <tr> <td>1</td> <td>0 ZEGAR</td> <td>• SPR.CENY</td> </tr> <tr> <td>0 ZEGAR</td> <td>0 ZEGAR</td> <td></td> </tr> </table>	1	0 ZEGAR	• SPR.CENY	0 ZEGAR	0 ZEGAR		<table border="1"> <tr> <td>CUKIER</td> <td>4 X 1.50</td> </tr> <tr> <td></td> <td>10.00</td> </tr> </table>	CUKIER	4 X 1.50		10.00
1	0 ZEGAR	• SPR.CENY										
0 ZEGAR	0 ZEGAR											
CUKIER	4 X 1.50											
	10.00											
Zakończenie paragonu	GOTÓWK A SZUFLADA	<table border="1"> <tr> <td>GOTÓWKA PLN</td> <td>10.00</td> </tr> <tr> <td>RESZTA PLN</td> <td>4.00</td> </tr> </table>	GOTÓWKA PLN	10.00	RESZTA PLN	4.00						
GOTÓWKA PLN	10.00											
RESZTA PLN	4.00											

Sprzedaż z wykorzystaniem numerów PLU

Kasa umożliwia sprzedaż artykułów za pomocą numerów PLU przypisanych do artykułów podczas programowania kasy.

Przykład: Wybór artykułu, CUKIER, który jako numer PLU ma przypisaną wartość 0009 z ceną zaprogramowaną 1,50zł.









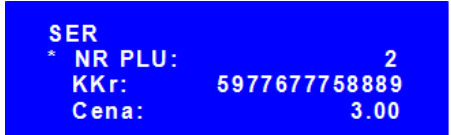

	PROCEDURA	KLAWISZE DO NACIŚNIĘCIA	KOMUNIKATY WYŚWIETLACZA				
SPRZEDAŻ	Wpisanie numeru PLU artykułu	9	<table border="1"> <tr> <td></td> <td>9.00</td> </tr> </table>		9.00		
		9.00					
Zatwierdzenie wybranego numeru PLU	PLU K.KRES.	<table border="1"> <tr> <td>CUKIER</td> <td>1.50</td> </tr> </table>	CUKIER	1.50			
CUKIER	1.50						
ZAKOŃCZENIE PARAGONU	Podsumowanie paragonu	SUMA	<table border="1"> <tr> <td>CUKIER</td> <td>1 x 1.50</td> </tr> <tr> <td>PODSUMA</td> <td>1.50</td> </tr> </table>	CUKIER	1 x 1.50	PODSUMA	1.50
	CUKIER	1 x 1.50					
PODSUMA	1.50						
Zakończenie paragonu	GOTÓWK A SZUFLADA	<table border="1"> <tr> <td>PODSUMA</td> <td>1.50</td> </tr> <tr> <td>GOTÓWKA PLN</td> <td>1.50</td> </tr> </table>	PODSUMA	1.50	GOTÓWKA PLN	1.50	
PODSUMA	1.50						
GOTÓWKA PLN	1.50						

Sprzedaż poprzez wybór artykułu z listy

Kasa umożliwia podczas wystawiania paragonu lub po zamknięciu paragonu przeglądanie zaprogramowanej bazy towarowej w celu np. sprawdzenia ceny towaru lub wyszukania artykułu i jego sprzedaży. Głównym celem zastosowania tej funkcji jest wyszukiwanie towarów, których nie pamiętamy numeru PLU lub kodu kreskowego.

Przykład: Wybór artykułu SER z listy towarów zaprogramowanych w kasie.

	PROCEDURA	KLAWISZE DO NACIŚNIĘCIA	KOMUNIKATY WYŚWIETLACZA								
WYWOŁANIE LISTY	Wywołanie listy artykułów z bazy towarowej	SHIFT SPR.CENY	<table border="1"> <tr> <td>BILET</td> <td></td> </tr> <tr> <td>* NR PLU:</td> <td>1</td> </tr> <tr> <td>KKr:</td> <td>5967893438780</td> </tr> <tr> <td>Cena:</td> <td>3.00</td> </tr> </table>	BILET		* NR PLU:	1	KKr:	5967893438780	Cena:	3.00
BILET											
* NR PLU:	1										
KKr:	5967893438780										
Cena:	3.00										

PRZEGLĄDANIE LISTY	Za pomocą klawisza [↓] lub [↑] wybieramy towar SER	 lub 	
ZATWIERDZENIE SPRZEDAŻY	Zatwierdzenie artykułu do sprzedaży	 	
ZAKOŃCZENIE PARAGONU	Podsumowanie paragonu		
	Zakończenie paragonu		



Wyszukiwanie towarów może odbywać się również przy pomocy czytnika kodów kreskowych. W tym celu należy nacisnąć klawisz [SHIFT] i [SPR. CENY] następnie zeskanować kod kreskowy z produktu za pomocą czytnika.

Szybka sprzedaż - SICS

Kasa posiada możliwość sprzedaży z automatycznym zakończeniem paragonu płatnością gotówkową, tak zwaną funkcję SICS (Single Item Cash Sale). Zminimalizowano ilość naciśniętych klawiszy, przez co w krótkim czasie można wystawić więcej paragonów. Zalecana jest dla użytkowników, którzy wystawiają duże ilości paragonów z jednym towarem na przykład bilety na koncert. Aby ta funkcja działała podczas programowania bazy artykułów należy w typie ceny danego artykułu wybrać opcję SICS+sztywna (dla artykułów z zaprogramowaną stałą ceną, bez możliwości jej zmiany w trakcie sprzedaży) lub SICS+otwarta (dla artykułów bez ceny lub z zaprogramowaną ceną i możliwością jej zmiany w trakcie sprzedaży).

Zasada działania tej funkcji polega na tym, że jeśli mamy zaprogramowany artykuł do sprzedaży z typem ceny SICS wówczas sprzedaż takiego artykułu, jeśli jest to pierwsza pozycja na paragonie powoduje automatyczne zakończenie paragonu z formą zapłaty GOTÓWKA. Natomiast, jeśli artykuł zaprogramowany z funkcją SICS pojawi się, jako druga lub dalsza pozycja na paragonie to będzie traktowany jak standardowy PLU – bez funkcji SICS.

Przykład: Sprzedaż artykułu BILET - PLU1 z zaprogramowaną ceną 3,00zł i typem ceny SICS.

	PROCEDURA	KLAWISZE DO NACIŚNIĘCIA	KOMUNIKATY WYŚWIETLACZA
SPRZEDAŻ	Wybór artykułu		

Kasa automatycznie po naciśnięciu klawisza [PLU1] wydrukuje paragon, nie ma możliwości podania kwoty od klienta.

Przykład: Sprzedaż artykułu BILET - PLU1 z ceną podaną z klawiatury 5,00zł i typem ceny SICS.

	PROCEDURA	KŁAWISZE DO NACIŚNIĘCIA	KOMUNIKATY WYŚWIETLACZA
SPRZEDAŻ	Podanie ceny artykułu	5 <input type="button" value="•"/> SPR.CENY <input type="button" value="0"/> ZEGAR <input type="button" value="0"/> ZEGAR	
	Zatwierdzenie ceny	<input type="button" value="CENA KAUCJA"/>	
	Wybór artykułu	<input type="button" value="PLU 1"/> <input type="button" value="PLU 7"/>	

Kasa automatycznie po naciśnięciu klawisza [PLU1] wydrukuje paragon. Nie ma możliwości podania kwoty od klienta.

Przykład: Sprzedaż trzech sztuk artykułu BILET - PLU1 z ceną podaną z klawiatury 5,00zł i typem ceny SICS.

	PROCEDURA	KŁAWISZE DO NACIŚNIĘCIA	KOMUNIKATY WYŚWIETLACZA
SPRZEDAŻ	Podanie ilości artykułu	<input type="button" value="3"/>	
	Zatwierdzenie ilości	<input type="button" value="X"/>	
	Podanie ceny artykułu	5 <input type="button" value="•"/> SPR.CENY <input type="button" value="0"/> ZEGAR <input type="button" value="0"/> ZEGAR	
	Zatwierdzenie ceny	<input type="button" value="CENA KAUCJA"/>	
	Wybór artykułu	<input type="button" value="PLU 1"/> <input type="button" value="PLU 7"/>	

Kasa automatycznie po naciśnięciu klawisza [PLU1] wydrukuje paragon.

Przykład: Sprzedaż na wagę artykułu SER – PLU2 z ceną podaną z klawiatury 5,00zł i typem ceny SICS.

	PROCEDURA	KŁAWISZE DO NACIŚNIĘCIA	KOMUNIKATY WYŚWIETLACZA
SPRZEDAŻ	Pobranie ilości z wagi	<input type="button" value="X"/>	

	Podanie ceny artykułu	5 SPR.CENY 0 ZEGAR 0 ZEGAR	5.00
	Zatwierdzenie ceny	CENA KAUCJA	Cena: 5.00
	Wybór artykułu	PLU 2 PLU 8	PODSUMA 5.63 GOTÓWKA PLN 5.63

Kasa automatycznie po naciśnięciu klawisza [PLU2] wydrukuje paragon.

Przykład: Sprzedaż artykułu BILET – KOD 5967893438780 z ceną zaprogramowaną 3,00zł i typem ceny SICS.

	PROCEDURA	KŁAWISZE DO NACIŚNIĘCIA	KOMUNIKATY WYŚWIETLACZA
SPRZEDAŻ	Sczytanie kodu kreskowego z artykułu przy pomocy czytnika	Należy sczytać kod kreskowy z artykułu przy pomocy czytnika kodów kreskowych	PODSUMA 3.00 GOTÓWKA PLN 3.00

Sprzedaż przy pomocy czytnika kodów

Kasa posiada dedykowany port RS-232 opisany, jako SKANER, do którego można podłączyć czytnik kodów kreskowych. Wykorzystywanie tego typu urządzeń znacznie przyspiesza obsługę klientów, gdyż nie ma konieczności podawania przez kasjerów numerów PLU sprzedawanych artykułów. Aby móc wykorzystywać czytnik kodów kreskowych należy stworzyć bazę towarową artykułów PLU, oraz dodać do nich kody kreskowe (występujące na artykułach). Podczas sprzedaży należy podać ilość, jeżeli jest większa niż 1 oraz cenę, jeżeli produkt nie ma zaprogramowanej ceny i sczytać kod kreskowy czytnikiem ze sprzedawanego produktu. Po sczytaniu kodu kreskowego kasa automatycznie sprzeda artykuł.

Przykład: Sprzedaż artykułu WODA – KOD 5901520000035 z ceną zaprogramowaną 5,00zł.

	PROCEDURA	KŁAWISZE DO NACIŚNIĘCIA	KOMUNIKATY WYŚWIETLACZA
SPRZEDAŻ	Sczytanie kodu kreskowego z artykułu przy pomocy czytnika	Należy sczytać kod kreskowy z artykułu przy pomocy czytnika kodów kreskowych	WODA 5.00
ZAKOŃCZENIE PARAGONU	Podsumowanie paragonu	SUMA	WODA 1 X 5.00 PODSUMA 5.00
	Zakończenie paragonu	GOTÓWKA SZYFLADA	PODSUMA 5.00 GOTÓWKA PLN 5.00

Przykład: Sprzedaż 4 sztuk artykułu WODA – KOD 5901520000035 z ceną 3zł podaną z klawiatury oraz kwotą od klienta 15zł.

	PROCEDURA	KŁAWISZE DO NACIŚNIĘCIA	KOMUNIKATY WYŚWIETLACZA
SPRZEDAŻ	Wprowadzenie ilości sprzedawanego artykułu 4 szt. i zatwierdzenie wprowadzonej ilości	4 X	Ilość <u> </u> 4.000
	Podanie ceny artykułu i zatwierdzenie ceny	3 • 0 SPR.CENY ZEGAR 0 CENA ZEGAR KAUCJA	Cena: <u> </u> 3.00
	Sczytanie kodu kreskowego z artykułu przy pomocy czytnika	Należy sczytać kod kreskowy z artykułu przy pomocy czytnika kodów kreskowych	WODA <u> </u> 12.00
ZAKOŃCZENIE PARAGONU	Podsumowanie paragonu	SUMA	WODA <u>4 X 3.00</u> PODSUMA 12.00
	Wpisanie kwoty otrzymanej od klienta	1 5 • 0 0 ZEGAR ZEGAR	WODA <u>4 X 3.00</u> 15.00
	Zakończenie paragonu	GOTÓWKA SZYFLADA	GOTÓWKA PLN <u>12.00</u> RESZTA PLN 3.00

W przypadku, gdy kod kreskowy jest uszkodzony lub czytnik nie czyta kodu, w celu jego sprzedaży możemy go wpisać z klawiatury kasy i zatwierdzić klawiszem [SHIFT] i [PLU/K. KRES].

Sprzedaż przy pomocy kodów kreskowych

W przypadku, gdy czytnik nie może sczytać kodu kreskowego, ponieważ kod jest uszkodzony, nieczytelny istnieje możliwość sprzedaży artykułu poprzez wpisanie cyfr kodu kreskowego z klawiatury kasy, a następnie zatwierdzenie wpisanego kodu klawiszami [SHIFT], [PLU/K.KRES.].

Przykład: Sprzedaż artykułu WODA – KOD 5901520000035 z ceną zaprogramowaną 5,00zł.

	PROCEDURA	KŁAWISZE DO NACIŚNIĘCIA	KOMUNIKATY WYŚWIETLACZA
SPRZEDAŻ	Wpisanie kodu kreskowego 5901520000035 przy pomocy klawiatury numerycznej	Kod należy wpisać przy pomocy klawiszy numerycznych	<u> </u> 5901520000035.0
	Zatwierdzenie wpisanego kodu	SHIFT PLU K.KRES.	WODA <u> </u> 5.00

ZAKOŃCZENIE PARAGONU	Podsumowanie paragonu	SUMA	
	Zakończenie paragonu	G O T SZUFLADA	

Sprzedaż z wykorzystaniem wagi elektronicznej

Kasa fiskalna SEMI PLUS wyposażona jest w port komunikacyjny RS-232, który umożliwia podłączenie wagi elektronicznej w celu automatycznego poboru masy. Pobór masy z wagi odbywa się poprzez naciśnięcie klawisza [X] bezpośrednio przed sprzedażą artykułu.

Przykład: Sprzedaż na wagę artykułu SER – PLU2 z ceną zaprogramowaną 3,00zł.

	PROCEDURA	KLAWISZE DO NACIŚNIĘCIA	KOMUNIKATY WYŚWIETLACZA
SPRZEDAŻ	Pobranie masy z wagi	X	
	Wybór artykułu	PLU 2 PLU 8	
ZAKOŃCZENIE PARAGONU	Podsumowanie paragonu	SUMA	
	Zakończenie paragonu	G O T O W K A SZUFLADA	

Rabat procentowy/kwotowy

Kasa posiada możliwość udzielania rabatu od pojedynczych pozycji na paragonie (towarów) lub od sumy paragonu. Po udzieleniu rabatu od pojedynczej pozycji nie ma możliwości jej korekty, aby anulować udzielony rabat należy usunąć towar, do którego był udzielony rabat. Istnieje możliwość anulacji rabatu od sumy paragonu. W kasie można udzielić tylko raz rabatu od każdej pozycji paragonu oraz raz od sumy paragonu. Kasa umożliwia udzielenie dwóch rodzajów rabatu: procentowego i kwotowego.

Przykład: Sprzedaż artykułu SER przypisanego do klawisza szybkiej sprzedaży [PLU2] z ceną zaprogramowaną 3.00 zł, zaprogramowanym rabatem procentowym 10%. Rabatu udzielono od pozycji.

	PROCEDURA	KLAWISZE DO NACIŚNIĘCIA	KOMUNIKATY WYŚWIETLACZA
SPRZEDAŻ	Wybór artykułu	PLU 2 PLU 8	

RABAT OD POZYCJI	Udzielenie procentowego rabatu przypisanego do klawisza. [%-]		SER RABAT <u>1 X 3.00</u> 10% -0.30
ZAKOŃCZENIE PARAGONU	Podsumowanie paragonu		RABAT 10% <u> -0.30</u> PODSUMA 2.70
	Zakończenie paragonu		PODSUMA <u> 2.70</u> GOTÓWKA PLN 2.70

Przykład: Sprzedaż artykułu SER przypisanego do klawisza szybkiej sprzedaży [PLU2] z ceną zaprogramowaną 3.00 zł, zaprogramowanym rabatem procentowym 10%. Rabatu udzielono od sumy paragonu.

	PROCEDURA	KLAWISZE DO NACIŚNIĘCIA	KOMUNIKATY WYŚWIETLACZA
SPRZEDAŻ	Wybór artykułu		SER <u> </u> 3.00
RABAT OD SUMY	Podsumowanie paragonu		SER PODSUMA <u>1 x 3.00</u> 3.00
	Udzielenie rabatu procentowego przypisanego do klawisza [%-]		PODSUMA <u> 3.00</u> RABAT 10% -0.30
ZAKOŃCZENIE PARAGONU	Podsumowanie paragonu		PODSUMA <u> 3.00</u> PODSUMA 2.70
	Zakończenie paragonu		PODSUMA <u> 2.70</u> GOTÓWKA PLN 2.70

Przykład: Sprzedaż artykułu SER przypisanego do klawisza szybkiej sprzedaży [PLU2] z ceną zaprogramowaną 3.00 zł, zaprogramowanym rabatem kwotowym 0.50zł. Rabatu udzielono od pozycji.

	PROCEDURA	KLAWISZE DO NACIŚNIĘCIA	KOMUNIKATY WYŚWIETLACZA
SPRZEDAŻ	Wybór artykułu		SER <u> </u> 3.00
RABAT OD POZYCJI	Udzielenie kwotowego rabatu przypisanego do klawisza [%-]		SER RABAT <u>1 X 3.00</u> -0.50

ZAKOŃCZENIE PARAGONU	Podsumowanie paragonu	SUMA	RABAT PODSUMA <u> -0.50</u> 2.50
	Zakończenie paragonu	GOTÓWKA SZUFLADA	PODSUMA GOTÓWKA <u> 2.50</u> 2.50

Przykład: Sprzedaż artykułu SER przypisanego do klawisza szybkiej sprzedaży [PLU2] z ceną zaprogramowaną 3.00 zł, zaprogramowanym rabatem kwotowym 0.50zł. Rabatu udzielono od sumy paragonu.

	PROCEDURA	KLAWISZE DO NACIŚNIĘCIA	KOMUNIKATY WYŚWIETLACZA
SPRZEDAŻ	Wybór artykułu	PLU 2 PLU 8	SER <u> </u> 3.00
RABAT OD SUMY	Podsumowanie paragonu	SUMA	SER PODSUMA <u> 1 x 3.00</u> 3.00
	Udzielenie rabatu kwotowego przypisanego do klawisza [%-]	SHIFT %- WYPL	PODSUMA RABAT <u> 3.00</u> -0.50
ZAKOŃCZENIE PARAGONU	Podsumowanie paragonu	SUMA	PODSUMA PODSUMA <u> 3.00</u> 2.50
	Zakończenie paragonu	GOTÓWKA SZUFLADA	PODSUMA GOTÓWKA <u> 2.50</u> 2.50

Powyższe przykłady przedstawiają sposoby udzielania rabatów zaprogramowanych. Istnieje również możliwość udzielania rabatów podawanych z klawiatury, pomimo iż klawisz ma już przypisany rabat. W celu udzielenia dowolnego rabatu z klawiatury przed naciśnięciem klawisza [%-] dla rabatu procentowego lub [SHIFT], a następnie [%-] dla rabatu kwotowego należy podać wartość udzielonego rabatu.

Przykład: Sprzedaż artykułu SER przypisanego do klawisza szybkiej sprzedaży [PLU2] z ceną zaprogramowaną 3.00 zł, udzielenie od pozycji rabatu procentowego 10% podanego z klawiatury, udzielenie od sumy rabatu kwotowego 0.50zł podanego z klawiatury.

	PROCEDURA	KLAWISZE DO NACIŚNIĘCIA	KOMUNIKATY WYŚWIETLACZA
SPRZEDAŻ	Wybór artykułu	PLU 2 PLU 8	SER <u> </u> 3.00
RABAT OD POZYCJI	Wpisane wartości rabatu	1 0 ZEGAR	SER <u> 1 X 3.00</u> 10

	Zatwierdzenie wpisanego rabatu procentowego		
RABAT OD SUMY	Podsumowanie paragonu		
	Wpisanie wartości rabatu kwotowego		
	Zatwierdzenie wpisanego rabatu kwotowego		
ZAKOŃCZENIE PARAGONU	Podsumowanie paragonu		
	Zakończenie paragonu		

UWAGA! Maksymalna wartość rabatu nie może osiągnąć 100% wartości sprzedawanego artykułu/sumy paragonu.

Marża procentowa/kwotowa

Kasa posiada możliwość narzucania marży dla pojedynczych pozycji na paragonie (towarów) lub dla sumy paragonu. Po doliczeniu marży do pojedynczej pozycji nie ma możliwości jej korekty, aby anulować doliczoną marżę należy usunąć towar, do którego była doliczona marża. Istnieje możliwość anulacji marży narzuconej dla sumy paragonu. W kasie można doliczać tylko raz marżę dla każdej pozycji na paragonie oraz raz do sumy paragonu. Kasa umożliwi doliczanie dwóch rodzajów marży: procentowej i kwotowej.

Przykład: Sprzedaż artykułu SER przypisanego do klawisza szybkiej sprzedaży [PLU2] z ceną zaprogramowaną 3.00 zł, zaprogramowaną marżą procentową 10%. Marżę dodano do pozycji.

	PROCEDURA	KLAWISZE DO NACIŚNIĘCIA	KOMUNIKATY WYŚWIETLACZA
SPRZEDAŻ	Wybór artykułu		
MARŻA DO POZYCJI	Dodanie marży procentowej przypisanej do klawisza[%+]		

ZAKOŃCZENIE PARAGONU	Podsumowanie paragonu	SUMA	MARŻA 10% <u>0.30</u> PODSUMA 3.30
	Zakończenie paragonu	GOTÓWKA SZUFLADA	PODSUMA <u>3.30</u> GOTÓWKA PLN 3.30

Przykład: Sprzedaż artykułu SER przypisanego do klawisza szybkiej sprzedaży [PLU2] z ceną zaprogramowaną 3.00 zł, zaprogramowaną marżą procentową 10%. Marżę dodano do sumy paragonu.

	PROCEDURA	KLAWISZE DO NACIŚNIĘCIA	KOMUNIKATY WYŚWIETLACZA
SPRZEDAŻ	Wybór artykułu	PLU 2 PLU 8	SER <u> </u> 3.00
MARŻA DO SUMY	Podsumowanie paragonu	SUMA	SER <u>1 x 3.00</u> PODSUMA 3.00
	Dodanie marży procentowej przypisanej do klawisza [%+]	%+ WPL	PODSUMA <u>3.00</u> MARŻA 10% 0.30
ZAKOŃCZENIE PARAGONU	Podsumowanie paragonu	SUMA	PODSUMA <u>3.00</u> PODSUMA 3.30
	Zakończenie paragonu	GOTÓWKA SZUFLADA	PODSUMA <u>3.30</u> GOTÓWKA PLN 3.30

Przykład: Sprzedaż artykułu SER przypisanego do klawisza szybkiej sprzedaży [PLU2] z ceną zaprogramowaną 3.00 zł, zaprogramowaną marżą kwotową 0.50zł. Marżę dodano do pozycji.

	PROCEDURA	KLAWISZE DO NACIŚNIĘCIA	KOMUNIKATY WYŚWIETLACZA
SPRZEDAŻ	Wybór artykułu	PLU 2 PLU 8	SER <u> </u> 3.00
MARŻA DO POZYCJI	Dodanie marży kwotowej przypisanej do klawisza [%+]	SHIFT %+ WPL	SER <u>1 X 3.00</u> MARŻA 0.50

ZAKOŃCZENIE PARAGONU	Podsumowanie paragonu	SUMA	MARŻA <u>0.50</u> PODSUMA 3.50
	Zakończenie paragonu	GOTÓWKA SZUFLADA	PODSUMA <u>3.50</u> GOTÓWKA PLN 3.50

Przykład: Sprzedaż artykułu SER przypisanego do klawisza szybkiej sprzedaży [PLU2] z ceną zaprogramowaną 3.00 zł, zaprogramowaną marżą kwotową 0.50zł. Marżę dodano do sumy paragonu.

	PROCEDURA	KLAWISZE DO NACIŚNIĘCIA	KOMUNIKATY WYŚWIETLACZA
SPRZEDAŻ	Wybór artykułu	PLU 2 PLU 8	SER <u> </u> 3.00
MARŻA DO SUMY	Podsumowanie paragonu	SUMA	SER <u>1 x 3.00</u> PODSUMA 3.00
	Dodanie marży kwotowej przypisanej do klawisza [%+]	SHIFT %+ WPL	PODSUMA <u>3.00</u> MARŻA 0.50
ZAKOŃCZENIE PARAGONU	Podsumowanie paragonu	SUMA	PODSUMA <u>3.00</u> PODSUMA 3.50
	Zakończenie paragonu	GOTÓWKA SZUFLADA	PODSUMA <u>3.50</u> GOTÓWKA PLN 3.50

Powyższe przykłady przedstawiają sposoby dodawania marż zaprogramowanych. Istnieje również możliwość dodawania marży podanej z klawiatury, pomimo iż klawisz ma już przypisaną marżę. W celu dodania dowolnej marży z klawiatury przed naciśnięciem klawisza [%+] dla marży procentowej lub [SHIFT] [%+] dla marży kwotowej należy podać wartość marży.

Przykład: Sprzedaż artykułu SER przypisanego do klawisza szybkiej sprzedaży [PLU2] z ceną zaprogramowaną 3.00 zł, dodanie do pozycji 10% marży procentowej podanej z klawiatury, dodanie do sumy marży kwotowej 0.50zł podanej z klawiatury.

	PROCEDURA	KLAWISZE DO NACIŚNIĘCIA	KOMUNIKATY WYŚWIETLACZA
SPRZEDAŻ	Wybór artykułu	PLU 2 PLU 8	SER <u> </u> 3.00

MARŻA DO POZYCJI	Wpisane wartości marży procentowej	1 0 ZEGAR	SER <u>1 X 3.00</u> 10
	Zatwierdzenie wpisanej marży procentowej	%+ WPL	SER MARŻA <u>1 X 3.00</u> 10% 0.30
MARŻA DO SUMY	Podsumowanie paragonu	SUMA	MARŻA 10% <u>0.30</u> PODSUMA 3.30
	Wpisanie wartości marży kwotowej	0 . 5 0 ZEGAR SPR.CENY ZEGAR	MARŻA 10% <u>0.30</u> PODSUMA 0.50
	Zatwierdzenie wpisanej marży kwotowej	SHIFT %+ WPL	PODSUMA <u>3.30</u> MARŻA 0.50
ZAKOŃCZENIE PARAGONU	Podsumowanie paragonu	SUMA	PODSUMA <u>3.30</u> PODSUMA 3.80
	Zakończenie paragonu	G O T Ó W K A SZUFLADA	PODSUMA <u>3.80</u> GOTÓWKA PLN 3.80

UWAGA! Maksymalna wartość marży procentowej nie może osiągnąć 100% wartości sprzedawanego artykułu/sumy paragonu.

Opakowania zwrotne

Kasa SEMI PLUS posiada funkcję rozliczania kaucji, oznacza to, że ewidencjonuje sprzedaż i zwrot 200 różnych opakowań zwrotnych. Rozliczenie opakowań zwrotnych drukuje się po zakończeniu paragonu fiskalnego, jako dokument нефискалны. Istnieje możliwość rozliczania kaucji bez konieczności wystawiania paragonu fiskalnego - poza obrębem paragonu. Opakowania zwrotne nie podlegają opodatkowaniu.

Wartość opakowania zwrotnego nie podlega działaniu rabatów i narzutów. W sytuacji, gdy w obrębie paragonu fiskalnego wykonywano operacje zwrotu lub sprzedaży opakowań zwrotnych, po naciśnięciu klawisza [SUMA] na wyświetlaczu kasy wyświetlana jest wartość transakcji z uwzględnieniem wartości opakowań.

Opakowanie zwrotne może zostać przypisane do wybranych artykułów. Sprzedaż artykułu z przypisanym opakowaniem zwrotnym spowoduje automatyczną sprzedaż przypisanego opakowania zwrotnego.















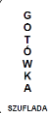

Przykład: Zwrot opakowania zwrotnego BUTELKA z zaprogramowaną ceną 0.30 zł.

	PROCEDURA	KLAWISZE DO NACIŚNIĘCIA	KOMUNIKATY WYŚWIETLACZA
	Wybór opcji rozliczenia opakowania zwrotnego	SHIFT CENA KAUCJA	WYBIERZ TYP KAUCJI ZWROT

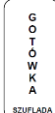
ROZLICZENIE OPAKOWANIA ZWROTNEGO	Przy pomocy klawisza [↓] lub [↑] wybór opcji ZWROT	↓ lub ↑	WYBIERZ TYP KAUCJI ZWROT
	Zatwierdzenie	GOTÓWKA SZUFLADA	WYBIERZ OPAK.ZWROT: BUTELKA
	Wybór opakowania zwrotnego przy pomocy klawisza [↓] lub [↑]	↓ lub ↑	WYBIERZ OPAK.ZWROT: BUTELKA
	Zatwierdzenie opakowania zwrotnego	GOTÓWKA SZUFLADA	BUTELKA -0.30
ZAKOŃCZENIE PARAGONU	Podsumowanie paragonu	SUMA	BUTELKA 1 X -0.30 PODSUMA -0.30
	Zakończenie paragonu	GOTÓWKA SZUFLADA	PODSUMA 0.00 GOTÓWKA PLN -0.30

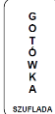
Przykład: Sprzedaż 4 sztuk towaru WINO PLU10 z ceną zaprogramowaną 3.00zł, sprzedaż 4 sztuk opakowania zwrotnego BUTELKA WINO w cenie 0.50zł podanej z klawiatury, zwrot opakowania BUTELKA PIWO w cenie 0.30zł.

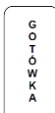
	PROCEDURA	KLAWISZE DO NACIŚNIĘCIA	KOMUNIKATY WYŚWIETLACZA
SPRZEDAŻ	Wprowadzenie ilości sprzedawanego artykułu 4 szt.	4	4.00
	Zatwierdzenie wprowadzonej ilości	X	Ilość 4.000
	Wybór artykułu WINO poprzez wybór drugiego poziomu klawiatury i wciśnięcie klawisza [PLU10]	SHIFT PLU4 PLU10	WINO 12.00
SPRZEDAŻ OPAKOWANIA ZWROTNEGO	Wprowadzenie ilości sprzedawanego opakowania	4	WINO 4 x 3.00 4.00
	Zatwierdzenie wprowadzonej ilości	X	WINO ILOŚĆ 4 x 3.00 4.000

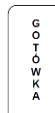
	Podanie ceny	  5 	WINO ILOŚĆ $\frac{4 \times 3.00}{0.50}$
	Zatwierdzenie ceny		WINO CENA $\frac{4 \times 3.00}{0.50}$
	Wybór opcji rozliczenia kaucji	 	KOMUNIKAT TYP KAUCJI ZWROT
	Wybór przy opcji WYDANIE i zatwierdzenie	 lub  	WYBIERZ OPAK.ZWROT: BUTELKA
	Wybór opakowania zwrotnego	 lub 	WYBIERZ OPAK.ZWROT: BUTELKA WINO
	Zatwierdzenie wybranego opakowania		WINO BUTELKA WINO $\frac{4 \times 3.00}{2.00}$
ZWROT OPAKOWANIA ZWROTNEGO	Wybór opcji rozliczenia kaucji (zwrot)	 	WYBIERZ TYP KAUCJI ZWROT
	Zatwierdzenie		WYBIERZ OPAK.ZWROT: BUTELKA
	Wybór opakowania zwrotnego	 lub 	WYBIERZ OPAK.ZWROT: BUTELKA PIWO
	Zatwierdzenie wybranego opakowania		BUTELKA WINO BUTELKA PIWO $\frac{4 \times 0.50}{-0.30}$
ZAKOŃCZENIE PARAGONU	Podsumowanie paragonu		BUTELKA PIWO PODSUMA $\frac{1 \times -0.30}{13.70}$
	Zakończenie paragonu		PODSUMA GOTÓWKA PLN $\frac{12.00}{13.70}$

Anulacja rabatu/marży

Rabat lub marżę można anulować tylko razem z pozycją, przy której występuje lub od sumy paragonu. W przypadku anulacji rabatu lub marży od pozycji należy przy pomocy klawisza [↑] lub [↓] wybrać pozycję, do której jest przypisana marża/rabat a następnie nacisnąć klawisz [ANUL]. Zostanie anulowany towar, który był sprzedany wraz z naliczonym rabatem/marżą. Jeżeli rabat/marża była dodana do ostatniej sprzedanej pozycji i chcemy ją usunąć wystarczy nacisnąć klawisz [ANUL]. Kasa usunie rabat/marżę wraz z towarem, do którego była przypisana. W przypadku, gdy towar ma być w dalszym ciągu sprzedany należy ponownie jego rejestrację i ponownie udzielić nowego rabatu/marży. **Maksymalna wartość rabatu nie może osiągnąć 100% wartości sprzedawanego artykułu/sumy paragonu.**

Przykład: Sprzedaż artykułu SER przypisanego do klawisza szybkiej sprzedaży PLU2 z ceną zaprogramowaną 3.00 zł, udzielenie 10% rabatu, anulacja artykułu SER z 10% rabatem, sprzedaż artykułu SER przypisanego do klawisza szybkiej sprzedaży [PLU2] dodanie do sumy paragonu marży kwotowej podanej z klawiatury w wysokości 0.50zł, anulacja tej marży i zakończenie paragonu.

	PROCEDURA	KLAWISZE DO NACIŚNIĘCIA	KOMUNIKATY WYŚWIETLACZA
SPRZEDAŻ	Wybór artykułu	PLU 2 PLU 8	SER 3.00
RABAT OD POZYCJI	Wpisane wartości rabatu procentowego	1 0 ZEGAR	SER 1 X 3.00 10.00
	Zatwierdzenie wpisanego rabatu procentowego	%- WYPL	SER RABAT 1 X 3.00 10% -0.30
KOREKTA TOWARU Z RABATEM	Wyświetlenie listy operacji	↓ lub ↑	SER x1 (PLU) RABAT
	Wybór artykułu z rabatem do usunięcia	↓ lub ↑	SER x1 (PLU) RABAT
	Korekta artykułu z rabatem	ANUL KOREKTA	RABAT 10% 0.30
SPRZEDAŻ	Wybór artykułu	PLU 2 PLU 8	SER 3.00
MARŻA DO SUMY	Podsumowanie paragonu	SUMA	SER PODSUMA 1 X 3.00 3.00
	Wpisanie wartości marży kwotowej	0 ZEGAR • SPR.CENY 5 0 ZEGAR	SER PODSUMA 1 X 3.00 0.50

	Zatwierdzenie wpisanej marży kwotowej	SHIFT %+ WPL	PODSUMA MARŻA <u>3.00</u> 0.50
ANULACJA MARŻY	Anulacja marży do sumy	ANUL KOREKTA	SER MARŻA <u>1 x 3.00</u> -0.50
ZAKOŃCZENIE PARAGONU	Podsumowanie paragonu	SUMA	SER PODSUMA <u>1 X 3.00</u> 3.00
	Zakończenie paragonu	G O T O W K A SZYPLADA	PODSUMA <u>3.00</u> GOTÓWKA PLN 3.00

Korekta artykułu/opakowania zwrotnego

Kasa SEMI PLUS umożliwia wykonanie korekty dowolnej pozycji na paragonie. Korekty można dokonać trzema sposobami:

- gdy chcemy anulować ostatnią pozycję na paragonie, wówczas należy nacisnąć klawisz [ANUL],
- gdy chcemy dokonać korekty wybranej pozycji na paragonie, wówczas należy nacisnąć klawisze [SHIFT] + [ANUL] i wybór anulacji wybranej pozycji poprzez ponowne naciśnięcie klawisza [ANUL]. W tym przypadku musimy podać dokładnie takie same dane towaru, który chcemy anulować jak przy sprzedaży (cena, ilość),
- gdy chcemy anulować dowolną pozycję poprzez listę sprzedaży należy nacisnąć klawisz [↓] lub [↑] i wybrać towar, który chcemy anulować a następnie zatwierdzić klawiszem [ANUL].

UWAGA! Ilość korekt, jak również wartość jest zapisywana do Raportu Kasjerów, Raportu Stanu Kasy.

Korekty opakowań zwrotnych wykonuje się poprzez naciśnięcie klawisza [ANUL], (zostanie anulowana ostania pozycja na paragonie) lub poprzez zatwierdzenie klawiszem [ANUL] opakowania, które chcemy anulować z listy wywołanej naciśnięciem klawisza [↓] lub [↑].

Korekty opakowań zwrotnych są realizowane w taki sam sposób jak korekty artykułów.

UWAGA! Nie można anulować opakowania zwrotnego sprzedanego, jako artykuł połączony z towarem głównym. W takim przypadku należy wykonać korektę towaru głównego a opakowanie zwrotne zostanie automatycznie skorygowane.

Przykład: Sprzedaż artykułu CUKIER przypisanego do klawisza szybkiej sprzedaży [PLU9] z zaprogramowaną ceną 1.50 zł, korekta ostatniej pozycji, Sprzedaż artykułu SER przypisanego do klawisza szybkiej sprzedaży [PLU2] z ceną zaprogramowaną 3,00zł.

	PROCEDURA	KLAWISZE DO NACIŚNIĘCIA	KOMUNIKATY WYŚWIETLACZA
SPRZEDAŻ	Wybór artykułu	SHIFT PLU3 PLU9	CUKIER <u> </u> 1.50

KOREKTA	Korekta ostatniej pozycji na paragonie	ANUL KOREKTA	CUKIER _____ -1.50
SPRZEDAŻ	Wybór artykułu	PLU 2 PLU 8	SER _____ 3.00
ZAKOŃCZENIE PARAGONU	Podsumowanie paragonu	SUMA	SER _____ 1 x 3.00 PODSUMA _____ 3.00
	Zakończenie paragonu	GOTÓWKA SZUFLADA	PODSUMA _____ 3.00 GOTÓWKA PLN _____ 3.00

Przykład: Sprzedaż 4 kg artykułu CUKIER przypisanego do klawisza szybkiej sprzedaży [PLU9] z zaprogramowaną ceną 3.00 zł, sprzedaż artykułu SER przypisanego do klawisza szybkiej sprzedaży [PLU2] z ceną zaprogramowaną 3,00zł. Korekta artykułu CUKIER.

	PROCEDURA	KLAWISZE DO NACIŚNIĘCIA	KOMUNIKATY WYŚWIETLACZA
SPRZEDAŻ	Wprowadzenie ilości sprzedawanego artykułu	4	_____ 4.00
	Zatwierdzenie wprowadzonej ilości	X	Ilość _____ 4.000
	Wybór artykułu	SHIFT PLU 3 PLU 9	CUKIER _____ 12.00
SPRZEDAŻ	Wybór artykułu	PLU 2 PLU 8	CUKIER _____ 4 x 3.00 SER _____ 3.00
KOREKTA	Wybór korekty	SHIFT ANUL KOREKTA	WYBIERZ Anul.wyb.:kl.ANUL. Anul.par.:Shift+ANUL.
	Wybór anulacji wybranej pozycji na paragonie	ANUL KOREKTA	SER _____ 1 x 3.00 Wprowadź towar:
	Wprowadzenie ilości sprzedanego artykułu do korekty	4	SER _____ 1 x 3.00 - _____ 4.00

	Zatwierdzenie wprowadzonej ilości	X	SER Ilość - <u>1 x 3.00</u> 4.000
	Wybór artykułu	SHIFT PLU 3 PLU 9	SER CUKIER - <u>1 x 3.00</u> 12.00
ZAKOŃCZENIE PARAGONU	Podsumowanie paragonu	SUMA	SER PODSUMA <u>1 x 3.00</u> 3.00
	Zakończenie paragonu	GOTÓWKA SZUFLADA	PODSUMA <u>3.00</u> GOTÓWKA PLN 3.00

Przykład: Sprzedaż 4 kg artykułu CUKIER przypisanego do klawisza szybkiej sprzedaży [PLU9] z ceną zaprogramowaną 3.00 zł, sprzedaż artykułu SER przypisanego do klawisza szybkiej sprzedaży [PLU2] z ceną zaprogramowaną 3,30zł. Korekta artykułu CUKIER.

	PROCEDURA	KLAWISZE DO NACIŚNIĘCIA	KOMUNIKATY WYŚWIETLACZA
SPRZEDAŻ	Wprowadzenie ilości sprzedawanego artykułu	4	<u>4.00</u>
	Zatwierdzenie wprowadzonej ilości	X	Ilość <u>4.000</u>
	Wybór artykułu	SHIFT PLU 3 PLU 9	CUKIER <u>12.00</u>
SPRZEDAŻ	Wybór artykułu	PLU 2 PLU 5	CUKIER <u>4 x 3.00</u> SER 3.00
KOREKTA	Wybór artykułu do korekty	↓ lub ↑	CUKIER x4 SER x1
	Zatwierdzenie korekty wybranej pozycji na paragonie	ANUL KOREKTA	SER <u>1 x 3.00</u> CUKIER -12.00

ZAKOŃCZENIE PARAGONU	Podsumowanie paragonu	SUMA	SER PODSUMA <u>1 x 3.00</u> 3.00
	Zakończenie paragonu	GOTÓWKA SZUFLADA	PODSUMA <u>3.00</u> GOTÓWKA PLN 3.00

Anulacja paragonu

Kasa umożliwia anulowanie całego paragonu niezależnie od sprzedaży, jaką obejmuje paragon. Użytkownik może dokonać anulacji paragonu, który nie został jeszcze całkowicie zakończony klawiszem [GOTÓWKA]. Nie ma możliwości anulowania paragonu już całkowicie wydrukowanego, zakończonego klawiszem [GOTÓWKA]. Taki (zakończony i wydrukowany) paragon można skorygować tylko księgowo.

Przykład: Sprzedaż artykułu CUKIER przypisanego do klawisza szybkiej sprzedaży [PLU9] z ceną zaprogramowaną 3.00 zł, anulacja paragonu.

	PROCEDURA	KLAWISZE DO NACIŚNIĘCIA	KOMUNIKATY WYŚWIETLACZA
SPRZEDAŻ	Wybór artykułu	SHIFT PLU 3 PLU 9	CUKIER <u>3.00</u>
ANULACJA PARAGONU	Wybór anulacji	SHIFT ANUL KOREKTA	WYBIERZ Anul.wyb.:kl.ANUL. Anul.par.:Shift+ANUL.
	Wybór anulacji paragonu	SHIFT ANUL KOREKTA	KOMUNIKAT Anulować paragon? GOT=Tak C=Nie
	Zatwierdzenia anulacji paragonu	GOTÓWKA SZUFLADA	KOMUNIKAT Anulowano paragon!

UWAGA! Ilość i wartość anulowanych paragonów zapisuje się do Raportu Fiskalnego Dobowego, Raportu Stanu Kasy, Raportu Kasjerów.

Płatności bezgotówkowe

Kasa posiada możliwość rozliczania paragonów płatnościami bezgotówkowymi KARTA, BON, PRZELEW, CZEK. W celu wybrania odpowiedniej formy płatności należy podsumować paragon klawiszem [SUMA] a następnie podać kwotę, jaką klient chce zapłacić bezgotówkowo (jeżeli jest to pełna kwota paragonu można pominąć ten krok), wcisnąć klawisz [PLTN] i wybrać strzałkami formę płatności, którą klient chce zapłacić i zatwierdzić klawiszem [GOTÓWKA].

Formy płatności:
KARTA BON PRZELEW CZEK

Istnieje możliwość płatności mieszanej to znaczy część kwoty możemy przyjąć w gotówce a część kwoty rozliczyć inną formą płatności, można również łączyć ze sobą formy płatności. Kolejność ewidencjonowania formy płatności jest dowolna.

Przykład: Sprzedaż artykułu BILET przypisanego do klawisza szybkiej sprzedaży [PLU1] z zaprogramowaną ceną 3.00zł, zakończenie paragonu formą płatności BON.

	PROCEDURA	KLAWISZE DO NACIŚNIĘCIA	KOMUNIKATY WYŚWIETLACZA
SPRZEDAŻ	Wybór artykułu		
PŁATNOŚĆ BEZGOTÓWKOWA	Podsumowanie paragonu		
	Wprowadzenie kwoty od klienta - <i>opcjonalnie</i>		
	Wybór płatności bezgotówkowej		
	Wybór odpowiedniej formy płatności np. BON		
ZAKOŃCZENIE PARAGONU	Zakończenie paragonu		

Przykład: Sprzedaż artykułu BILET przypisanego do klawisza szybkiej sprzedaży [PLU1] z zaprogramowaną ceną 3.00zł, zakończenie paragonu formą płatności KARTA oraz GOTÓWKA

	PROCEDURA	KLAWISZE DO NACIŚNIĘCIA	KOMUNIKATY WYŚWIETLACZA
SPRZEDAŻ	Wybór artykułu		

PŁATNOŚĆ BEZGOTÓWKOWA	Podsumowanie paragonu	SUMA	BILET 1 x 3.00 PODSUMA 3.00
	Wprowadzenie kwoty od klienta	2 SPR.CENY 0 ZEGAR 0 ZEGAR	BILET 1 x 3.00 2.00
	Wybór płatności bezgotówkowej	PŁTN NIP	WYBIERZ Rodzaj płatności: KARTA
	Wybór formy płatności bezgotówkowej	↓ lub ↑	WYBIERZ Rodzaj płatności: KARTA
	Zatwierdzenie wybranej formy płatności	GOTÓWK A SZUFLADA	PODSUMA KARTA 3.00 2.00
PŁATNOŚĆ GOTÓWKĄ	Podsumowanie paragonu	SUMA	KARTA 2.00 PODSUMA 1.00
	Wprowadzenie kwoty od klienta 1zł - <i>opcjonalnie</i>	1 SPR.CENY 0 ZEGAR 0 ZEGAR	KARTA 2.00 1.00
ZAKOŃCZENIE PARAGONU	Zakończenie paragonu	GOTÓWK A SZUFLADA	KARTA 2.00 GOTÓWK A PLN 1.00

UWAGA! Nie ma możliwości wydawania reszty z form płatności bezgotówkowych.

Rozliczenia w walutach

Kasa umożliwia ewidencjonowanie sprzedaży w walutach obcych. Paragon zostanie rozliczony w walucie ewidencyjnej, natomiast rozliczenie walut obcych odbywa się poza częścią fiskalną paragonu.

UWAGA! W celu sprzedaży w walucie obcej należy zaprogramować kurs waluty względem waluty podstawowej.
Resztę z płatności walutami można wydawać tylko w walucie podstawowej lub w walucie, w której dokonano płatności.

Przykład: Sprzedaż artykułu BILET przypisanego do klawisza szybkiej sprzedaży [PLU1] z zaprogramowaną ceną 3.00zł, zakończenie paragonu w walucie EURO, z wydaniem reszty klientowi w walucie EURO.

	PROCEDURA	KLAWISZE DO NACIŚNIĘCIA	KOMUNIKATY WYŚWIETLACZA
SPRZEDAŻ	Wybór artykułu	PLU 1 PLU 7	BILET 3.00

PŁATNOŚĆ W WALUCIE	Podsumowanie paragonu	SUMA	
	Podsumowanie paragonu w walucie EURO	SUMA	
	Podanie kwoty od klienta np. 3 EURO	3 SPR.CENY 0 ZEGAR 0 ZEGAR	
	Zatwierdzenie kwoty w walucie EURO	EURO	
	Wybór waluty, w jakiej ma być wydana reszta np. EURO	↓ lub ↑	
	Zatwierdzenie waluty reszty i zakończenie paragonu	GOTÓWKA SZUFLADA	







W celu sprzedaży w drugiej walucie dodatkowej należy naciśnięcie klawisza [EURO] poprzedzić klawiszem [SHIFT]. Przed rozliczeniem płatności w walutach obcych należy zdefiniować przeliczniki walut.

Numer Identyfikacji Podatkowej (NIP) nabywcy

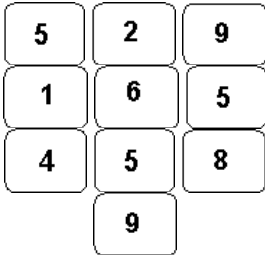
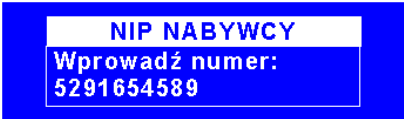
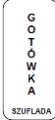
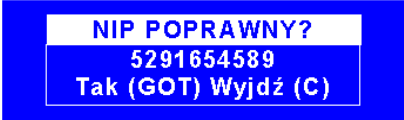
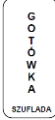
Kasa umożliwia wpisanie na paragonie na żądanie klienta numeru NIP nabywcy. W dowolnym momencie rozpoczętego paragonu możemy dopisać numer NIP nabywcy. Nie ma możliwości dopisania numeru NIP nabywcy przed rozpoczęciem paragonu, ani po jego zakończeniu. Format numeru NIP nabywcy jest dowolny, oznacza to, że może być wpisany z kreskami separującymi, bez kresek separujących jak również może być poprzedzony literami PL.

W poniższej tabeli przedstawiono przykład wpisania numeru NIP nabywcy.

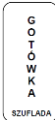
	PROCEDURA	KLAWISZE DO NACIŚNIĘCIA	KOMUNIKATY WYŚWIETLACZA
SPRZEDAŻ	Wybór artykułu BILET poprzez wciśnięcie klawisza [PLU1]	PLU 1 PLU 7	
WPISANIE NUMERU NIP NABYWCY	Wywołanie funkcji wpisania numeru NIP nabywcy	SHIFT PLTN NIP	

	Wprowadzenie danych z klawiatury numerycznej		
	Zatwierdzenie wpisanego numeru NIP nabywcy		
	Potwierdzenie wprowadzonego numeru NIP		
<p>Po wprowadzeniu numeru NIP nabywcy możemy kontynuować sprzedaż lub zakończyć paragon. Nie ma możliwości wpisania numeru NIP nabywcy przed rozpoczęciem sprzedaży.</p>			
<p>Aby wprowadzić numer NIP z kreskami np. 529-165-45-89 należy wpisać pierwsze cyfry numeru NIP np. 529, następnie przy pomocy klawisza [PŁTN] przełączyć się na klawiaturę alfanumeryczną i wcisnąć trzy razy klawisz 7 (aż pojawi się na wyświetlaczu kreska), w celu wprowadzenia następnych cyfr należy wcisnąć klawisz [SUMA], który przełączy klawiaturę na numeryczną.</p>			
<p>Aby wprowadzić numer NIP z prefixem PL np.: PL5291654589 należy wcisnąć klawisz [PŁTN] w celu przełączenia się na klawiaturę alfanumeryczną, następnie należy nacisnąć klawisz [1] oraz trzy razy klawisz [5], następnie należy nacisnąć klawisz [SUMA] w celu przełączenia się na klawiaturę numeryczną i wprowadzenia cyfr numeru NIP nabywcy.</p>			
ZAKOŃCZENIE PARAGONU	Podsumowanie paragonu		
	Zakończenie paragonu		

UWAGA! Nie ma możliwości wpisania Numeru Identyfikacji Podatkowej (NIP-u) nabywcy w przypadku szybkiej sprzedaży SICS.

RAPORTY CZYTAJĄCE



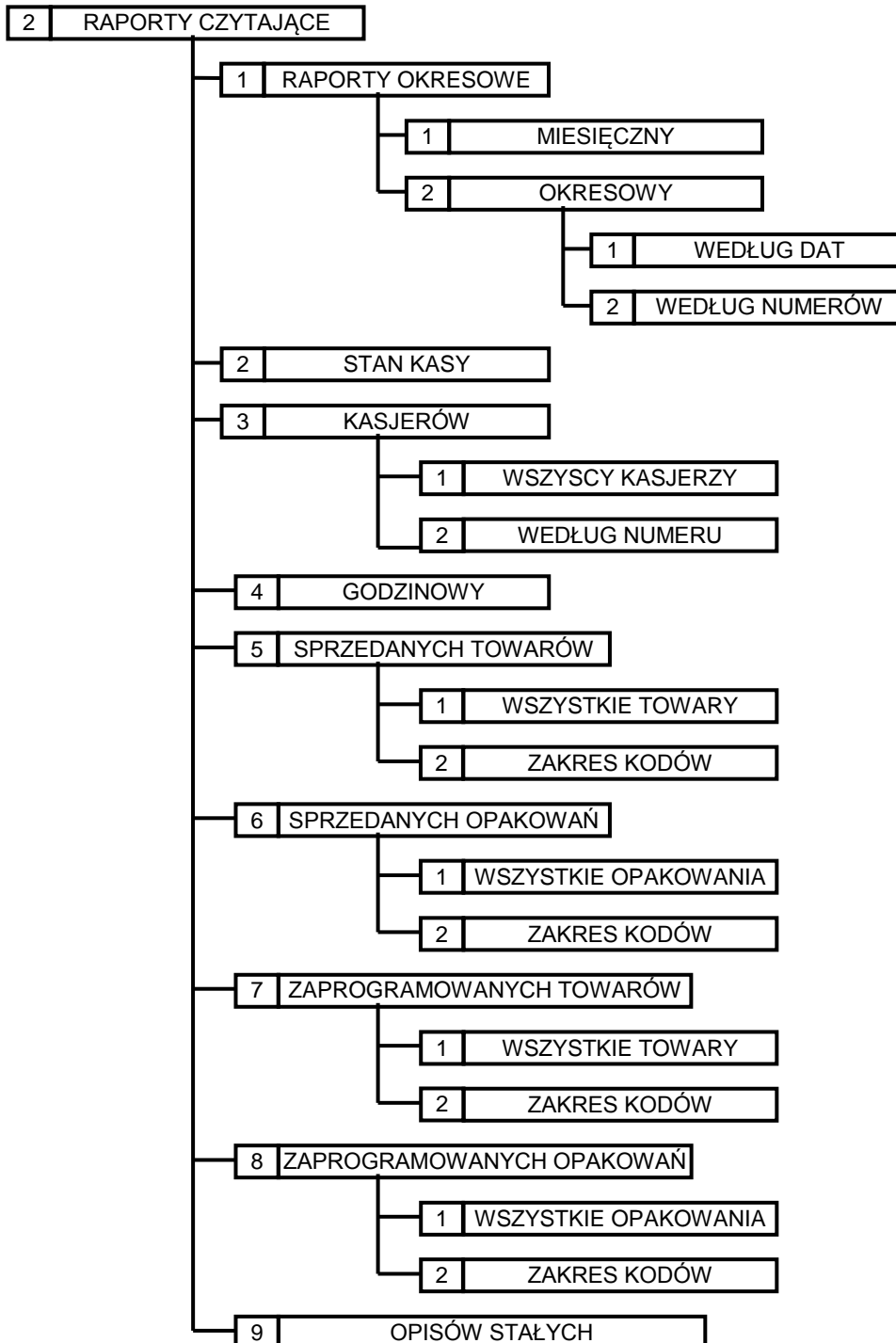







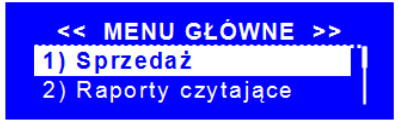

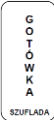

Kasa posiada rozbudowaną funkcję raportów czytających, których celem jest przedstawienie użytkownikowi szczegółowych informacji na temat zarejestrowanej sprzedaży. Na poniższym rysunku przedstawiono strukturę menu raportów czytających.

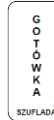
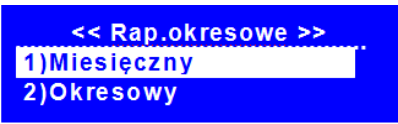

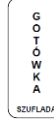
Raport Fiskalny Miesięczny

Zgodnie z obowiązującym prawem w Polsce użytkownik jest zobowiązany do wykonywania Raportów Fiskalnych Miesięcznych. Raport ten można wykonać dopiero po zakończeniu miesiąca. W przypadku, gdy użytkownik będzie chciał wykonać Raport Fiskalny Miesięczny za miesiąc, który jeszcze nie upłynął, kasa wyświetli informację **NIEZAKOŃCZONY MIESIĄC!** W takim przypadku należy wykonać raport nie wcześniej niż pierwszego dnia miesiąca następnego w stosunku do tego, za który chcemy wykonać raport. Raport Fiskalny Miesięczny zawiera poszczególne Raporty Fiskalne Dobowe z danego miesiąca oraz łączny obrót z danego miesiąca. W sytuacji, gdy na przestrzeni Raportu Fiskalnego Miesięcznego (lub Raportu Okresowego) miała miejsce zmiana waluty ewidencyjnej, kasa wydrukuje osobne raporty z podziałem na poszczególne waluty ewidencyjne za zadany okres.

W poniższej tabeli przedstawiono procedurę wykonania Raportu Fiskalnego Miesięcznego.

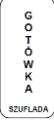
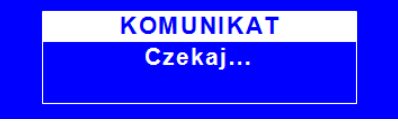
PROCEDURA	KLAWISZE DO NACIŚNIĘCIA	KOMUNIKATY WYŚWIETLACZA
Włączenie kasy/logowanie do <i>MENU GŁÓWNE</i>		
Wybór opcji <i>RAPORTY CZYTAJĄCE</i> , zatwierdzenie wyboru	 lub  	
Wybór opcji <i>RAPORTY OKRESOWE</i> i zatwierdzenie wyboru	 lub  	
Wybór opcji <i>MIESIĘCZNY</i> i zatwierdzenie wyboru	 lub  	
Wpisanie miesiąca i dwóch ostatnich cyfr roku	   	
Zatwierdzenie wpisanych danych.		

Powyższą procedurę można również wykonać za pomocą odnośników numerycznych. Aby przejść do raportu miesięcznego będąc w menu głównym należy wpisać sekwencję znaków **2, 1, 1** odpowiadających poszczególnym funkcjom menu. Następnie, gdy pojawi się okno *WYBIERZ MIESIĄC* należy wpisać miesiąc w systemie dwuznakowym i dwie ostatnie cyfry roku, za jaki ma być wykonany raport: xx-20xx, następnie nacisnąć klawisz [GOTÓWK A]. Kasa pokaże komunikat *Czekaj ...* i wydrukuje raport.

UWAGA! Raport Fiskalny Miesięczny należy wykonywać **zawsze** po upływie miesiąca, za który chcemy wykonać raport. Jeżeli dokonamy próby wykonania raportu za miesiąc, w którym nie było zapisanych Raportów Fiskalnych Dobowych kasa wydrukuje komunikat: „*BRAK RAPORTÓW*”.

Skrócony Raport Okresowy według dat

Skrócony Raporty Okresowy według dat jest raportem, który zawiera łączny obrót Raportów Fiskalnych Dobowych z podanego przedziału dat. Jest to raport нефiskalny i może być drukowany wielokrotnie w celach informacyjnych.

W poniższej tabeli przedstawiono procedurę wykonania Skróconego Raportu Okresowego według dat.

PROCEDURA	KLAWISZE DO NACIŚNIĘCIA	KOMUNIKATY WYŚWIETLACZA
Włączenie kasy/logowanie do <i>MENU GŁÓWNE</i>		
Wybór opcji <i>RAPORTY CZYTAJĄCE</i> i zatwierdzenie wyboru	lub	
Wybór opcji <i>RAPORTY OKRESOWE</i> i zatwierdzenie wyboru	lub	
Wybór opcji <i>OKRESOWY</i>	lub	
Zatwierdzenie wyboru		
Wybór opcji <i>WEDŁUG DAT</i> i zatwierdzenie wyboru	lub	
Wpisanie daty początkowej raportu i zatwierdzenie		
Wpisanie daty końcowej raportu i zatwierdzenie		
Wybór opcji <i>SKRÓCONY</i>	lub	
Zatwierdzenie wpisanych danych		

Powyższą procedurę można również wykonać za pomocą odnośników numerycznych. Aby przejść do Skróconego Raportu Okresowego według dat, będąc w menu głównym należy wpisać sekwencję znaków 2, 1, 2,

1 odpowiadających poszczególnym funkcjom menu. Gdy pojawi się okno *OD*: należy wpisać datę początkową, zatwierdzić klawiszem [GOTÓWKA], następnie należy wpisać datę końcową i zatwierdzić klawiszem [GOTÓWKA]. Po wpisaniu dat należy wybrać opcję *SKRÓCONY* wciskając klawisz [2]. Kasa wyświetli komunikat *Czekaj...* i wydrukuje raport. Datę należy wpisać w formacie dzień/miesiąc /dwie ostatnie cyfry roku (xx-xx-20xx).

Raport Fiskalny Okresowy według dat - pełny

Raporty Fiskalny Okresowy według dat - pełny jest raportem, który zawiera poszczególne Raporty Fiskalne Dobowe z zadanego okresu oraz łączny obrót z tych raportów. Jest to raport нефiskalny, może być drukowany wielokrotnie w celach informacyjnych.

W poniższej tabeli przedstawiono procedurę wykonania pełnego Raportu Fiskalnego Okresowego według dat – pełnego.

PROCEDURA	KLAWISZE DO NACIŚNIĘCIA	KOMUNIKATY WYŚWIETLACZA
Włączenie kasy/logowanie do <i>MENU GŁÓWNE</i>		<< MENU GŁÓWNE >> 1) Sprzedaż 2) Raporty czytające
Wybór opcji <i>RAPORTY CZYTAJĄCE</i> i zatwierdzenie wyboru	lub	<< RAP. CZYTAJĄCE >> 1) Raporty okresowe 2) Stan kasy
Wybór opcji <i>RAPORTY OKRESOWE</i> i zatwierdzenie wyboru	lub	<< Rap.okresowe >> 1) Miesięczny 2) Okresowy
Wybór opcji <i>OKRESOWY</i>	lub	<< Rap.okresowe >> 1) Miesięczny 2) Okresowy
Zatwierdzenie wyboru		<< Okresowy >> 1) Według dat 2) Według numerów
Wybór opcji <i>WEDŁUG DAT</i> i zatwierdzenie wyboru	lub	WPROWADŹ Od: 01-01-2011
Wpisanie daty początkowej raportu i zatwierdzenie	 	WPROWADŹ Od: 01-01-2012
Wpisanie daty końcowej raportu i zatwierdzenie	 	<< Okresowy >> 1) Pełny 2) Skrócony
Wybór opcji <i>PEŁNY</i>	lub	<< Okresowy >> 1) Pełny 2) Skrócony

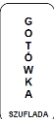
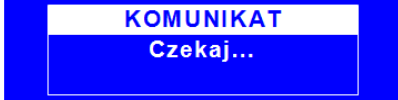









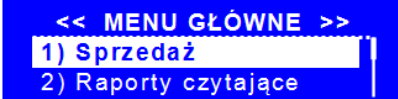

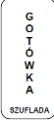
Zatwierdzenie wpisanych danych		
--------------------------------	-----------------------------------------------------------------------------------	------------------------------------------------------------------------------------

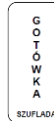
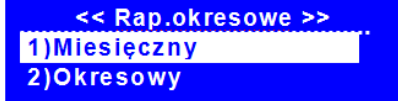

Powyższą procedurę można również wykonać za pomocą odnośników numerycznych. Aby przejść do Raportu Fiskalnego Okresowego według dat – pełnego, będąc w menu głównym należy wpisać sekwencję znaków **2, 1, 2, 1** odpowiadających poszczególnym funkcjom menu. Gdy pojawi się okno *OD*: należy wpisać datę początkową, zatwierdzić klawiszem [GOTÓWKA], następnie należy wpisać datę końcową i zatwierdzić klawiszem [GOTÓWKA]. Po wpisaniu dat należy wybrać opcję *PEŁNY* wciskając klawisz [1]. Kasa pokaże komunikat *Czekaj...* i wydrukuje raport. Datę należy wpisać w formacie dzień/miesiąc /dwie ostatnie cyfry roku (xx-xx-20xx).

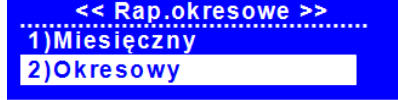
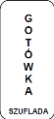
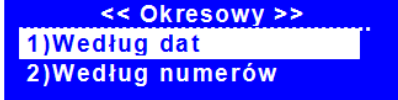
Skrócony Raport Okresowy według numerów

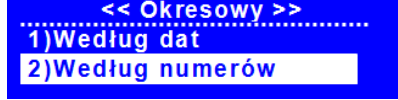
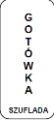
Skrócony Raport Okresowy według numerów Raportów Fiskalnych Dobowych jest raportem, który zawiera łączny obrót z podanego przedziału Raportów Fiskalnych Dobowych. Jest to raport нефискалны, może być drukowany wielokrotnie w celach informacyjnych.

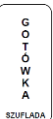
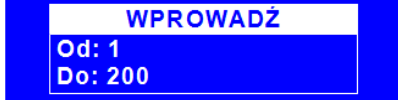
W poniższej tabeli przedstawiono procedurę wykonania Skróconego Raportu Okresowego według numerów.

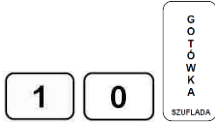
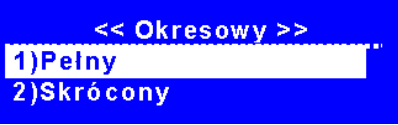
PROCEDURA	KLAWISZE DO NACIŚNIĘCIA	KOMUNIKATY WYŚWIETLACZA
Włączenie kasy/logowanie do <i>MENU GŁÓWNE</i>		
Wybór opcji <i>RAPORTY CZYTAJĄCE</i> i zatwierdzenie wyboru	 lub  	
Wybór opcji <i>RAPORTY OKRESOWE</i> i zatwierdzenie wyboru	 lub  	
Wybór opcji <i>OKRESOWY</i>	 lub 	
Zatwierdzenie wyboru		
Wybór opcji <i>WEDŁUG NUMERÓW</i>	 lub 	
Zatwierdzenie wyboru		
Wpisanie numeru początkowego Raportu Fiskalnego Dobowego i zatwierdzenie	 	

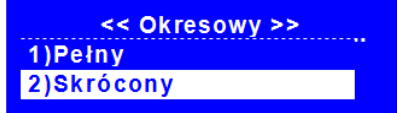
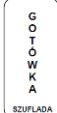
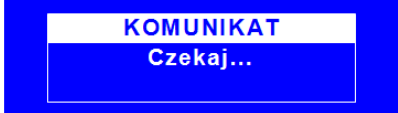





Wpisanie numeru końcowego Raportu Fiskalnego Dobowego i zatwierdzenie		
Wybór opcji SKRÓCONY		
Zatwierdzenie wpisanych danych		



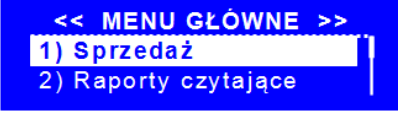
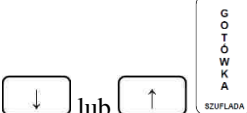

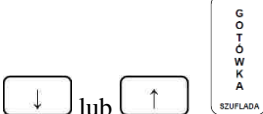
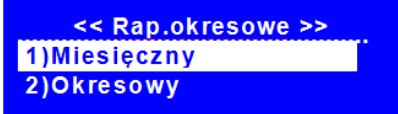

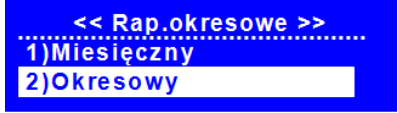
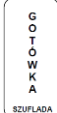
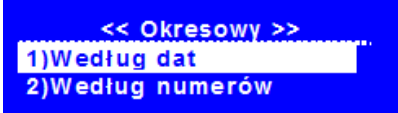
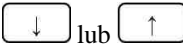

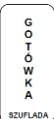
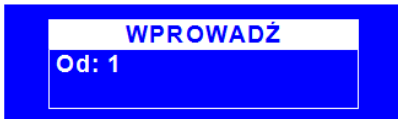

Powyższą procedurę można również wykonać za pomocą odnośników numerycznych. Aby przejść do Skróconego Raportu Okresowego według numerów, będąc w menu głównym należy wpisać sekwencję znaków **2, 1, 2, 2** odpowiadających poszczególnym funkcjom menu. Następnie, gdy pojawi się okno *OD*: należy wpisać numer początkowy Raportu Fiskalnego Dobowego, zatwierdzić klawiszem [GOTÓWKA], wpisać numer końcowy Raportu Fiskalnego Dobowego i zatwierdzić klawiszem [GOTÓWKA]. Po wpisaniu dat należy wybrać opcję *SKRÓCONY* wciskając klawisz [2]. Kasa pokaże komunikat *Czekaj...* a następnie wydrukuje raport.

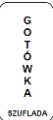
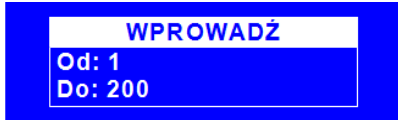
Raport Fiskalny Okresowy według numerów - pełny

Raporty Fiskalne Okresowe według numerów - pełny raportem, który zawiera poszczególne Raporty Fiskalne Dobowe z zadanego przedziału numerów raportów oraz łączny obrót z tych raportów. Jest to raport niefiskalny, może być drukowany wielokrotnie w celach informacyjnych.

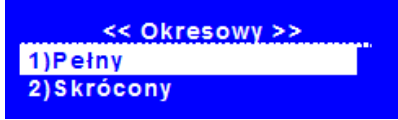
W poniższej tabeli przedstawiono procedurę wykonania pełnego Raportu Fiskalnego Okresowego według numerów.

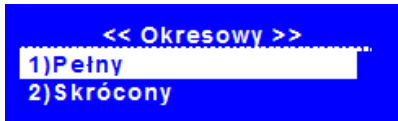
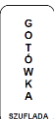
PROCEDURA	KLAWISZE DO NACIŚNIĘCIA	KOMUNIKATY WYŚWIETLACZA
Włączenie kasy/logowanie do <i>MENU GŁÓWNE</i>		
Wybór opcji <i>RAPORTY CZYTAJĄCE</i> i zatwierdzenie wyboru		
Wybór opcji <i>RAPORTY OKRESOWE</i> i zatwierdzenie wyboru		
Wybór opcji <i>OKRESOWY</i>		
Zatwierdzenie wyboru		
Wybór opcji <i>WEDŁUG NUMERÓW</i>		







Zatwierdzenie wyboru		
Wpisanie numeru początkowego Raportu Fiskalnego Dobowego i zatwierdzenie	 	
Wpisanie numeru końcowego Raportu Fiskalnego Dobowego i zatwierdzenie	  	
Wybór opcji PEŁNY	 lub 	
Zatwierdzenie wpisanych danych		

Powyższą procedurę można również wykonać za pomocą odnośników numerycznych. Aby przejść do Raportu Fiskalnego Okresowego według numerów –pełnego, będąc w menu głównym należy wpisać sekwencję znaków **2, 1, 2, 2** odpowiadających poszczególnym funkcjom menu. Gdy pojawi się okno *OD*: należy wpisać numer początkowy Raportu Fiskalnego Dobowego, zatwierdzić klawiszem [GOTÓWKA], wpisać numer końcowy Raportu Fiskalnego Dobowego i zatwierdzić klawiszem [GOTÓWKA]. Po wpisaniu dat należy wybrać opcję *PEŁNY* wciskając klawisz [1]. Kasa pokaże komunikat *Czekaj...* i wydrukuje raport.

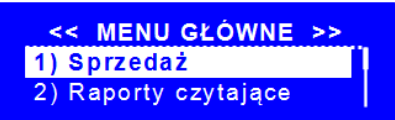
Raport Stanu Kasy

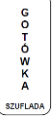
Raport Stanu Kasy jest raportem нефискальным, który nie zeruje żadnych liczników. Raport ten zawsze obejmuje okres od ostatniego Raportu Dobowego do momentu wykonania kolejnego Raportu Dobowego. Wykonanie Raportu Dobowego powoduje wyzerowanie liczników w Raporcie Stanu Kasy. Celem raportu jest przedstawienie szczegółowej informacji o sprzedaży z „ostatniej doby”.

W poniższej tabeli przedstawiono procedurę wykonania Raportu Stanu Kasy.

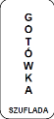
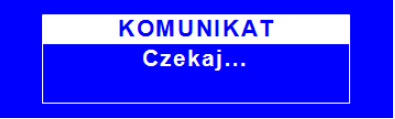
PROCEDURA	KLAWISZE DO NACIŚNIĘCIA	KOMUNIKATY WYŚWIETLACZA
Włączenie kasy/logowanie do <i>MENU GŁÓWNE</i>		
Wybór opcji <i>RAPORTY CZYTAJĄCE</i> i zatwierdzenie wyboru	 lub  	
Wybór opcji <i>STAN KASY</i>	 lub 	
Zatwierdzenie wyboru		







Powyższą procedurę można również wykonać za pomocą odnośników numerycznych. Aby przejść do Raportu Stanu Kasy będąc w menu głównym należy wpisać sekwencję znaków **2, 2** odpowiadających poszczególnym funkcjom menu. Kasa pokaże komunikat *Czekaj...* i wydrukuje Raport Stanu Kasy.

UWAGA! Wykonanie Raportu Stanu Kasy nie zeruje liczników w tym raporcie. Liczniki te są kasowane przez Raport Dobowy!

Raport Kasjerów Czytający – obrót wszystkich kasjerów

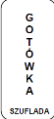
Raporty Kasjerów Czytający - obrót wszystkich kasjerów jest raportem, który zawiera łączny obrót wszystkich kasjerów od ostatniego Raportu Dobowego lub ostatniego Raportu Kasjerów Zerującego. Jest to raport niefiskalny, może być drukowany wielokrotnie i służy do celów statystycznych. Raport ten nie zeruje liczników sprzedaży kasjerów.

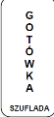
W poniższej tabeli przedstawiono procedurę wykonania Raportu Kasjerów Czytającego - obrót wszystkich kasjerów.

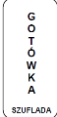









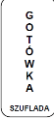

PROCEDURA	KLAWISZE DO NACIŚNIĘCIA	KOMUNIKATY WYŚWIETLACZA
Włączenie kasy/logowanie do <i>MENU GŁÓWNE</i>		<< MENU GŁÓWNE >> 1) Sprzedaż 2) Raporty czytające
Wybór opcji <i>RAPORTY CZYTAJĄCE</i> i zatwierdzenie wyboru	 lub  	<< RAP. CZYTAJĄCE >> 1) Raporty okresowe 2) Stan kasy
Wybór opcji <i>KASJERÓW</i> i zatwierdzenie wyboru	 lub  	<< Kasjerów >> 1)Wszyscy kasjerzy 2)Według numeru
Wybór opcji <i>WSZYSCY KASJERZY</i>	 lub 	<< Kasjerów >> 1)Wszyscy kasjerzy 2)Według numeru
Zatwierdzenie wyboru		KOMUNIKAT Czekaj...

Powyższą procedurę można również wykonać za pomocą odnośników numerycznych. Aby przejść do Raportu Kasjerów Czytającego - obrót wszystkich kasjerów, będąc w menu głównym należy wpisać sekwencję znaków **2, 3, 1** odpowiadających poszczególnym funkcjom menu. Kasa pokaże komunikat *Czekaj...* i wydrukuje raport.

Raport Kasjerów Czytający – obrót wybranego kasjera

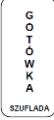
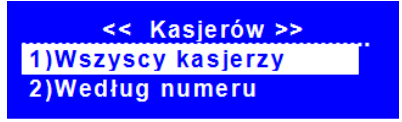
Raport Kasjerów Czytający - obrót wybranego kasjera jest raportem, który zawiera łączny obrót wybranego kasjera od ostatniego fiskalnego Raportu Dobowego lub ostatniego Raportu Kasjerów Zerującego sprzedaż danego kasjera lub sprzedaż wszystkich kasjerów. Jest to raport niefiskalny, może być drukowany wielokrotnie i służy do celów statystycznych. Raport ten nie zeruje liczników sprzedaży kasjerów.

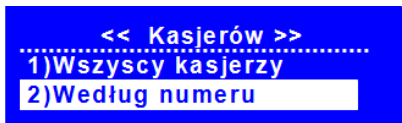
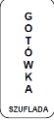
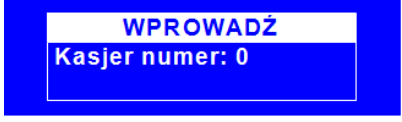
W poniższej tabeli przedstawiono procedurę wykonania Raportu Kasjerów Czytającego - obrót wybranego kasjera.

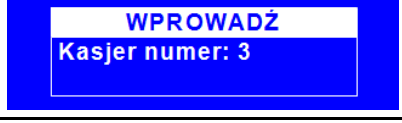
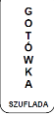
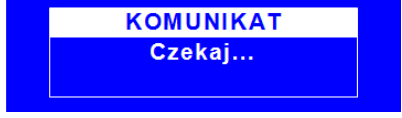
PROCEDURA	KLAWISZE DO NACIŚNIĘCIA	KOMUNIKATY WYŚWIETLACZA
Włączenie kasy/logowanie do <i>MENU GŁÓWNE</i>		
Wybór opcji <i>RAPORTY CZYTAJĄCE</i> i zatwierdzenie wyboru	 lub  	
Wybór opcji <i>KASJERÓW</i> i zatwierdzenie wyboru	 lub  	
Wybór opcji <i>WEDŁUG NUMERU</i>	 lub 	
Zatwierdzenie wyboru		
Podanie numeru kasjera, którego ma dotyczyć raport np. 3		
Zatwierdzenie wprowadzonej wartości		

Powyższą procedurę można również wykonać za pomocą odnośników numerycznych. Aby przejść do Raportu Kasjerów Czytającego - obrót wybranego kasjera będąc w menu głównym należy wpisać sekwencję znaków **2, 3, 2** odpowiadających poszczególnym funkcjom menu, następnie należy podać numer kasjera, którego ma dotyczyć raport i zatwierdzić klawiszem [GOTÓWK A]. Kasa wyświetli komunikat *Czekaj...* a następnie wydrukuje raport.

Raport Godzinowy

Raport Godzinowy jest to raport informujący o ogólnej wartości obrotu i ilości paragonów w rozbiciu na poszczególne godziny. Zawiera dane z okresu od ostatniego Raportu Dobowego do chwili wykonania Raportu Godzinowego. Jest to raport нефискалны, może być drukowany wielokrotnie i służy do celów statystycznych. Raport ten nie zeruje liczników sprzedaży.

W poniższej tabeli przedstawiono procedurę wykonania Raportu Godzinowego.

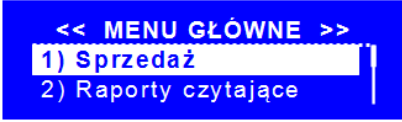
PROCEDURA	KLAWISZE DO NACIŚNIĘCIA	KOMUNIKATY WYŚWIETLACZA
Włączenie kasy/logowanie do <i>MENU GŁÓWNE</i>		

Wybór opcji <i>RAPORTY CZYTAJĄCE</i> i zatwierdzenie wyboru		
Wybór opcji <i>GODZINOWY</i>		
Zatwierdzenie wyboru		

Powyższą procedurę można również wykonać za pomocą odnośników numerycznych. Aby przejść do Raportu Godzinowego w menu głównym należy wpisać sekwencję znaków **2, 4** odpowiadających poszczególnym funkcjom menu. Kasa pokaże komunikat *Czekaj...* a następnie wydrukuje raport.

Raport Sprzedanych Towarów Czytający – obrót wszystkich towarów

Raport Sprzedanych Towarów Czytający - obrót wszystkich towarów jest raportem, który zawiera obrót towarów od ostatniego Raportu Sprzedanych Towarów Zerującego do chwili wykonania raportu w rozbiciu na poszczególne artykuły. Jest to raport нефискалны, może być drukowany wielokrotnie i służy do celów statystycznych. Raport ten nie zeruje liczników sprzedaży towarów.

W poniższej tabeli przedstawiono procedurę wykonania Raportu Sprzedanych Towarów Czytającego - obrót wszystkich towarów.









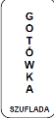

PROCEDURA	KLAWISZE DO NACIŚNIĘCIA	KOMUNIKATY WYŚWIETLACZA
Włączenie kasy/logowanie do <i>MENU GŁÓWNE</i>		
Wybór opcji <i>RAPORTY CZYTAJĄCE</i> i zatwierdzenie		
Wybór opcji <i>SPRZEDAŻ TOWARÓW</i>		
Zatwierdzenie wyboru		
Wybór opcji <i>WSZYSTKIE TOWARY</i>		
Zatwierdzenie wyboru		

Powyższą procedurę można również wykonać za pomocą odnośników numerycznych. Aby przejść do Raportu Sprzedanych Towarów Czytającego - obrót wszystkich towarów w menu głównym należy wpisać sekwencję znaków **2, 5, 1** odpowiadających poszczególnym funkcjom menu. Kasa pokaże komunikat *Czekaj...* a następnie wydrukuje raport.

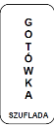
Raport Sprzedanych Towarów Czytający – obrót wybranych towarów

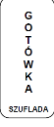
Raport Sprzedanych Towarów Czytający - obrót wybranych towarów jest raportem, który zawiera obrót wybranych towarów od ostatniego Raportu Sprzedanych Towarów Zerującego do chwili wykonania raportu w rozbiciu na poszczególne artykuły. Jest to raport niefiskalny, może być drukowany wielokrotnie i służy do celów statystycznych. Raport ten nie zeruje liczników sprzedaży towarów.

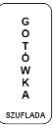
W poniższej tabeli przedstawiono procedurę wykonania Raportu Sprzedanych Towarów Czytającego - obrót wybranych towarów.

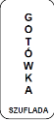
PROCEDURA	KLAWISZE DO NACIŚNIĘCIA	KOMUNIKATY WYŚWIETLACZA
Włączenie kasy/logowanie do <i>MENU GŁÓWNE</i>		<< MENU GŁÓWNE >> 1) Sprzedaż 2) Raporty czytające
Wybór opcji <i>RAPORTY CZYTAJĄCE</i> i zatwierdzenie wyboru	 lub  	<< RAP.CZYTAJĄCE >> 1) Raporty okresowe 2) Stan kasy
Wybór opcji <i>SPRZEDAŻ TOWARÓW</i>	 lub 	<< RAP.CZYTAJĄCE >> 4)Godzinowy 5)Sprz.Towarów
Zatwierdzenie wyboru		<< Sprz.towarów >> 1)Wszystkie towary 2)Zakres kodów
Wybór opcji <i>ZAKRES KODÓW</i>	 lub 	<< Sprz.towarów >> 1)Wszystkie towary 2)Zakres kodów
Zatwierdzenie wyboru		WPROWADŹ Od: 1
Wpisanie numeru pierwszego artykułu dla raportu i zatwierdzenie	 	WPROWADŹ Od: 1 Do: 2600
Wpisanie numeru końcowego artykułu dla raportu	 	WPROWADŹ Od: 1 Do: 10
Zatwierdzenie wyboru		KOMUNIKAT Czekaj...

Powyższą procedurę można również wykonać za pomocą odnośników numerycznych. Aby przejść do Raportu Sprzedanych Towarów Czytającego - obrót wybranych towarów w menu głównym należy wpisać











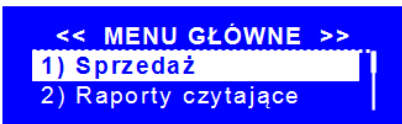

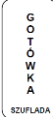
sekwencję znaków **2, 5, 2** odpowiadających poszczególnym funkcjom menu. Należy podać numer pierwszego artykułu i zatwierdzić klawiszem [GOTÓWKA] a następnie podać numer ostatniego artykułu z interesującego nas zakresu i zatwierdzić klawiszem [GOTÓWKA]. Kasa pokaże komunikat *Czekaj...*, a następnie wydrukuje raport.

UWAGA! Numer początkowy i końcowy są to numery PLU zaprogramowanych w kasie towarów!

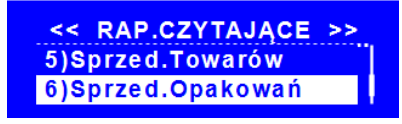
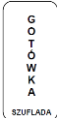
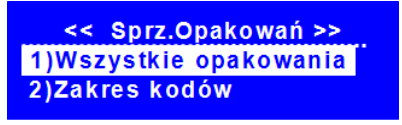
Raport Opakowań Zwrotnych Czytający – obrót wszystkich opakowań

Raport Opakowań Zwrotnych Czytający - obrót wszystkich opakowań jest raportem, który zawiera łączny obrót opakowań od ostatniego Raportu Opakowań Zwrotnych Zerującego do chwili wykonania raportu w rozbiciu na poszczególne opakowania. Jest to raport niefiskalny, może być drukowany wielokrotnie i służy do celów statystycznych. Raport ten nie zeruje liczników sprzedaży opakowań.

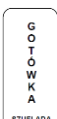
W poniższej tabeli przedstawiono procedurę wykonania Raportu Opakowań Zwrotnych Czytającego - obrót wszystkich opakowań.











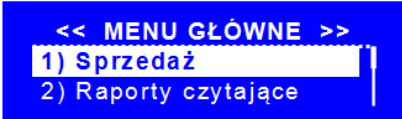

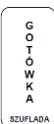

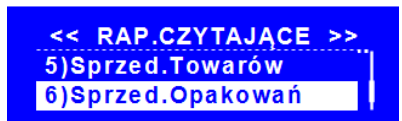
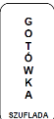
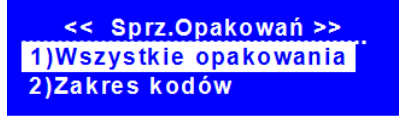

PROCEDURA	KLAWISZE DO NACIŚNIĘCIA	KOMUNIKATY WYŚWIETLACZA
Włączenie kasy/logowanie do <i>MENU GŁÓWNE</i>		
Wybór opcji <i>RAPORTY CZYTAJĄCE</i> i zatwierdzenie wyboru	 lub  	
Wybór opcji <i>SPRZEDAŻ OPAKOWAŃ</i>	 lub 	
Zatwierdzenie wyboru		
Wybór opcji <i>WSZYSTKIE OPAKOWANIA</i>	 lub 	
Zatwierdzenie wyboru		

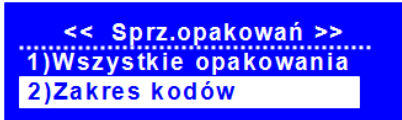
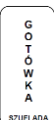
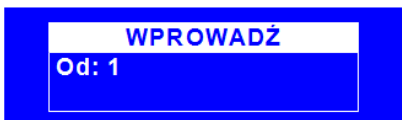
Powyższą procedurę można również wykonać za pomocą odnośników numerycznych. Aby przejść do Raportu Opakowań Zwrotnych Czytającego - obrót wszystkich opakowań w menu głównym należy wpisać sekwencję znaków **2, 6, 1** odpowiadających poszczególnym funkcjom menu. Kasa pokaże komunikat *Czekaj...* a następnie wydrukuje raport.

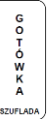
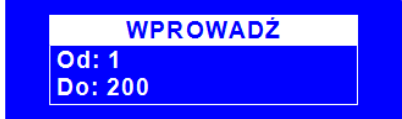
Raport Opakowań Zwrotnych Czytający – obrót wybranych opakowań

Raport Opakowań Zwrotnych Czytający - obrót wybranych opakowań jest raportem, który zawiera obrót wybranych opakowań od ostatniego Raportu Opakowań Zwrotnych Zerującego do chwili wykonania raportu w rozbiciu na poszczególne opakowania. Jest to raport niefiskalny, może być drukowany wielokrotnie i służy do celów statystycznych. Raport ten nie zeruje liczników sprzedaży opakowań.

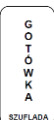
W poniższej tabeli przedstawiono procedurę wykonania Raportu Opakowań Zwrotnych Czytającego - obrót wybranych opakowań.

PROCEDURA	KLAWISZE DO NACIŚNIĘCIA	KOMUNIKATY WYŚWIETLACZA
Włączenie kasy/logowanie do <i>MENU GŁÓWNE</i>		
Wybór opcji <i>RAPORTY CZYTAJĄCE</i> i zatwierdzenie wyboru	 lub  	
Wybór opcji <i>SPRZEDAŻ OPAKOWAŃ</i>	 lub 	
Zatwierdzenie wyboru		
Wybór opcji <i>ZAKRES KODÓW</i>	 lub 	
Zatwierdzenie wyboru		
Wpisanie numeru pierwszego opakowania dla raportu i zatwierdzenie	 	
Wpisanie numeru końcowego opakowania dla raportu	 	
Zatwierdzenie wyboru		











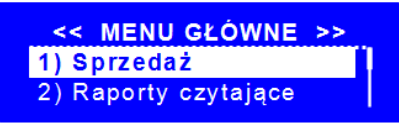

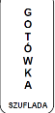
Powyższą procedurę można również wykonać za pomocą odnośników numerycznych. Aby przejść do Raportu Opakowań Zwrotnych Czytającego - obrót wybranych opakowań w menu głównym należy wpisać sekwencję znaków **2, 6, 2** odpowiadających poszczególnym funkcjom menu. Należy podać numer pierwszego opakowania i zatwierdzić klawiszem [GOTÓWKA] a następnie podać numer ostatniego opakowania z interesującego nas zakresu i zatwierdzić klawiszem [GOTÓWKA]. Kasa pokaże komunikat *Czekaj...* a następnie wydrukuje raport.

UWAGA! Numer początkowy i końcowy są to numery opakowań wprowadzone podczas programowania opakowań z zakresu 1-200.

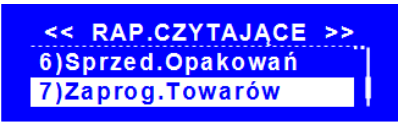
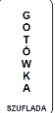
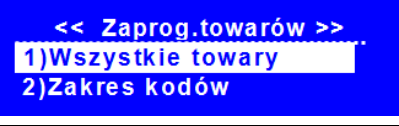
Raport Zaprogramowanych Towarów – wszystkich towarów

Raport Zaprogramowanych Towarów – wszystkich towarów jest raportem, który drukuje zaprogramowane w bazie towarowej artykuły wraz ze szczegółowymi informacjami takimi jak cena, numer PLU, kod kreskowy, przypisanym opakowaniu zwrotnym i stawce VAT do artykułu. Jest to raport niefiskalny, może być drukowany wielokrotnie i służy do celów informacyjnych.

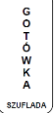
W poniższej tabeli przedstawiono procedurę wykonania Raportu Zaprogramowanych Towarów – wszystkich towarów.

PROCEDURA	KLAWISZE DO NACIŚNIĘCIA	KOMUNIKATY WYŚWIETLACZA
Włączenie kasy/logowanie do <i>MENU GŁÓWNE</i>		
Wybór opcji <i>RAPORTY CZYTAJĄCE</i> i zatwierdzenie wyboru	 lub  	
Wybór opcji <i>ZAPROGRAMOWANYCH TOWARÓW</i>	 lub 	
Zatwierdzenie wyboru		
Wybór opcji <i>WSZYSTKIE TOWARY</i>	 lub 	
Zatwierdzenie wyboru		









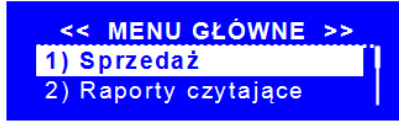

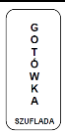

Powyższą procedurę można również wykonać za pomocą odnośników numerycznych. Aby przejść do Raportu Zaprogramowanych Towarów – wszystkich towarów w menu głównym należy wpisać sekwencję znaków **2, 7, 1** odpowiadających poszczególnym funkcjom menu. Kasa pokaże komunikat *Czekaj...* a następnie wydrukuje raport.

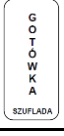
Raport Zaprogramowanych Towarów – wybranych towarów

Raport Zaprogramowanych Towarów – wybranych towarów jest raportem, który drukuje wybrane zaprogramowane w bazie towarowej artykuły wraz ze szczegółowymi informacjami takimi jak cena, numer PLU, kod kreskowy, przypisanym opakowaniu zwrotnym i stawce VAT do artykułu. Jest to raport niefiskalny, może być drukowany wielokrotnie i służy do celów informacyjnych.

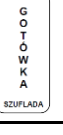
W poniższej tabeli przedstawiono procedurę wykonania Raportu Zaprogramowanych Towarów – wybranych towarów.

PROCEDURA	KLAWISZE DO NACIŚNIĘCIA	KOMUNIKATY WYŚWIETLACZA
Włączenie kasy/logowanie do <i>MENU GŁÓWNE</i>		

Wybór opcji <i>RAPORTY CZYTAJĄCE</i> i zatwierdzenie wyboru	 lub  	<< RAP.CZYTAJĄCE >> 1) Raporty okresowe 2) Stan kasy
Wybór opcji <i>ZAPROGRAMOWANYCH TOWARÓW</i>	 lub 	<< RAP.CZYTAJĄCE >> 6) Sprzed. Opakowań 7) Zaprog. Towarów
Zatwierdzenie wyboru		<< Zaprog.towarów >> 1) Wszystkie towary 2) Zakres kodów
Wybór opcji <i>ZAKRES KODÓW</i>	 lub 	<< Zaprog.towarów >> 1) Wszystkie towary 2) Zakres kodów
Zatwierdzenie wyboru		WPROWADŹ Od: 1
Wpisanie numeru pierwszego artykułu dla raportu i zatwierdzenie	 	WPROWADŹ Od: 1 Do: 2600
Wpisanie numeru końcowego artykułu dla raportu	 	WPROWADŹ Od: 1 Do: 10
Zatwierdzenie wyboru		KOMUNIKAT Czekaj...







Powyższą procedurę można również wykonać za pomocą odnośników numerycznych. Aby przejść do Raportu Zaprogramowanych Towarów – wybranych towarów w menu głównym należy wpisać sekwencję znaków **2, 7, 2** odpowiadających poszczególnym funkcjom menu. Należy podać numer pierwszego zaprogramowanego towaru i zatwierdzić klawiszem [GOTÓWKA] a następnie podać numer ostatniego zaprogramowanego towaru z interesującego nas zakresu i zatwierdzić klawiszem [GOTÓWKA]. Kasa pokaże komunikat *Czekaj...* a następnie wydrukuje raport.

Raport Zaprogramowanych Opakowań Zwrotnych – wszystkich opakowań

Raport Zaprogramowanych Opakowań Zwrotnych – wszystkich opakowań jest raportem, który drukuje zaprogramowane w bazie opakowania wraz ze szczegółowymi informacjami takimi jak cena, numer. Jest to raport niefiskalny, może być drukowany wielokrotnie i służy do celów informacyjnych.

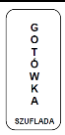
W poniższej tabeli przedstawiono procedurę wykonania Raportu Zaprogramowanych Opakowań Zwrotnych – wszystkich opakowań.

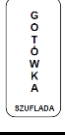

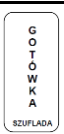



PROCEDURA	KLAWISZE DO NACIŚNIĘCIA	KOMUNIKATY WYŚWIETLACZA
Włączenie kasy/logowanie do <i>MENU GŁÓWNE</i>		<< MENU GŁÓWNE >> 1) Sprzedaż 2) Raporty czytające





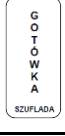

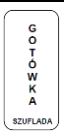
Wybór opcji <i>RAPORTY CZYTAJĄCE</i> i zatwierdzenie wyboru	 lub  	<< RAP. CZYTAJĄCE >> 1) Raporty okresowe 2) Stan kasy
Wybór opcji <i>ZAPROGRAMOWANYCH OPAKOWAŃ</i> i zatwierdzenie wyboru	 lub  	<< Zaprog. Opak. >> 1) Wszystkie opakowania 2) Zakres kodów
Wybór opcji <i>WSZYSTKIE OPAKOWANIA</i>	 lub 	<< Zaprog. Opak. >> 1) Wszystkie opakowania 2) Zakres kodów
Zatwierdzenie wyboru		KOMUNIKAT Czekaj...

Powyższą procedurę można również wykonać za pomocą odnośników numerycznych. Aby przejść do Raportu Zaprogramowanych Opakowań Zwrotnych – wszystkich opakowań w menu głównym należy wpisać sekwencję znaków **2, 8, 1** odpowiadających poszczególnym funkcjom menu. Kasa pokaże komunikat *Czekaj...* a następnie wydrukuje raport.

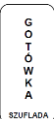
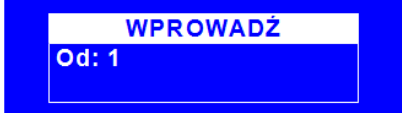
Raport Zaprogramowanych Opakowań Zwrotnych – wybranych opakowań

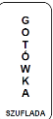
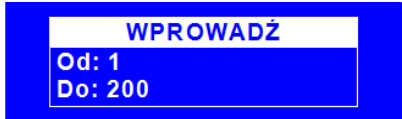
Raport Zaprogramowanych Opakowań Zwrotnych - wybranych opakowań jest raportem, który drukuje wybrane zaprogramowane w bazie towarowej opakowania wraz ze szczegółowymi informacjami takimi jak cena, numer. Jest to raport нефискалны, może być drukowany wielokrotnie i służy do celów informacyjnych. W poniższej tabeli przedstawiono procedurę wykonania Raportu Zaprogramowanych Opakowań Zwrotnych – wybranych opakowań.

PROCEDURA	KLAWISZE DO NACIŚNIĘCIA	KOMUNIKATY WYŚWIETLACZA
Włączenie kasy/logowanie do <i>MENU GŁÓWNE</i>		<< MENU GŁÓWNE >> 1) Sprzedaż 2) Raporty czytające
Wybór opcji <i>RAPORTY CZYTAJĄCE</i> i zatwierdzenie wyboru	 lub  	<< RAP. CZYTAJĄCE >> 1) Raporty okresowe 2) Stan kasy
Wybór opcji <i>ZAPROGRAMOWANYCH OPAKOWAŃ</i>	 lub 	<< RAP. CZYTAJĄCE >> 7) Zaprog. Towarów 8) Zaprog. Opakowań
Zatwierdzenie wyboru		<< Zaprog. Opak. >> 1) Wszystkie opakowania 2) Zakres kodów
Wybór opcji <i>ZAKRES KODÓW</i>	 lub 	<< Zaprog. Opak. >> 1) Wszystkie opakowania 2) Zakres kodów

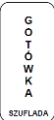
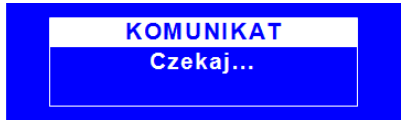







Zatwierdzenie wyboru		
Wpisanie numeru pierwszego opakowania dla raportu i zatwierdzenie	 	
Wpisanie numeru końcowego opakowania dla raportu	 	
Zatwierdzenie wyboru		

Powyższą procedurę można również wykonać za pomocą odnośników numerycznych. Aby przejść do Raportu Zaprogramowanych Opakowań Zwrotnych –wybranych opakowań w menu głównym należy wpisać sekwencję znaków **2, 8, 2** odpowiadających poszczególnym funkcjom menu. Należy podać numer pierwszego zaprogramowanego opakowania i zatwierdzić klawiszem [GOTÓWKA] a następnie podać numer ostatniego zaprogramowanego opakowania z interesującego nas zakresu i zatwierdzić klawiszem [GOTÓWKA]. Kasa pokaże komunikat *Czekaj...* a następnie wydrukuje raport.

Raport Opisów Stałych

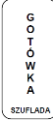
Raport Opisów Stałych drukuje wszystkie możliwe komunikaty, jakie mogą pojawić się na wyświetlaczu lub mogą zostać wydrukowane na drukarce.

W poniższej tabeli przedstawiono procedurę wykonania Raportu Opisów Stałych.

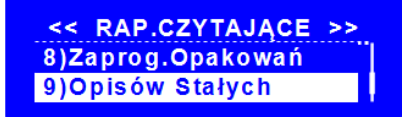
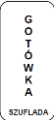
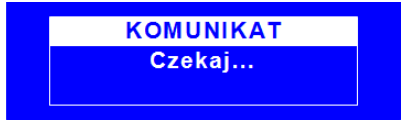
PROCEDURA	KLAWISZE DO NACIŚNIĘCIA	KOMUNIKATY WYŚWIETLACZA
Włączenie kasy/logowanie do <i>MENU GŁÓWNE</i>		
Wybór opcji <i>RAPORTY CZYTAJĄCE</i> i zatwierdzenie wyboru	 lub  	
Wybór opcji <i>OPISÓW STAŁYCH</i>	 lub 	
Zatwierdzenie wyboru		

Powyższą procedurę można również wykonać za pomocą odnośników numerycznych. Aby przejść do Raportu Opisów Stałych w menu głównym należy wpisać sekwencję znaków **2, 9** odpowiadających poszczególnym funkcjom menu. Kasa pokaże komunikat *Czekaj...* a następnie wydrukuje raport.

RAPORTY ZERUJĄCE

Raporty zerujące są to raporty, których wykonanie zeruje liczniki. Wykonanie Raportu Fiskalnego Dobowego zeruje liczniki sprzedaży Raportu Fiskalnego Dobowego, ale również liczniki w Raporcie Stanu Kasy, Raporcie Godzinowym, Raporcie Kasjerów. Dlatego też rozliczenie kasjerów powinno odbyć się przed wykonaniem Raportu Fiskalnego Dobowego. Raport Opakowań Zwrotnych Zerujący, Raport Sprzedanych Towarów Zerujący i Raport Kasjerów Zerujący zerują liczniki tylko we własnej grupie, czyli Raport Sprzedanych Towarów zeruje tylko liczniki sprzedaży towarów itp.. Poniżej przedstawiono strukturę raportów zerujących.

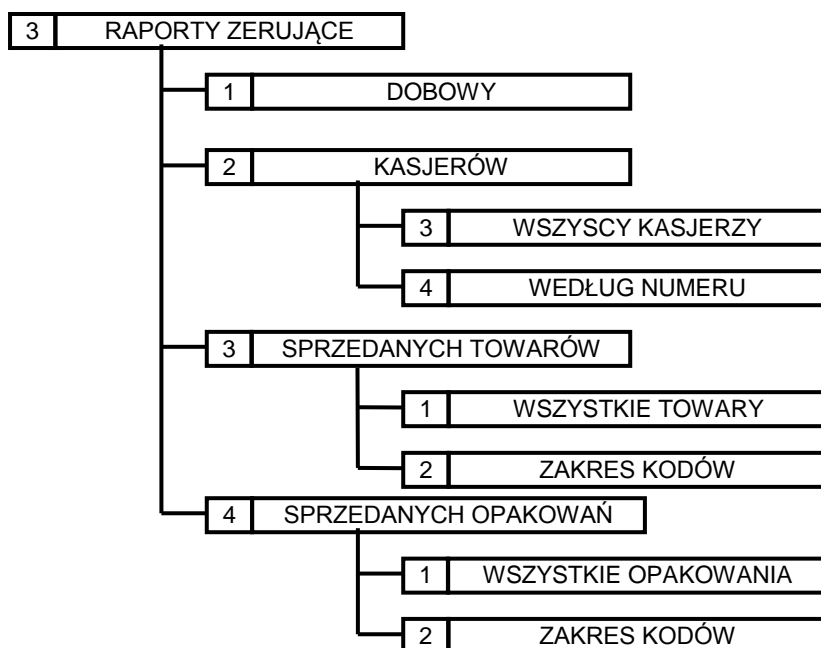

Raport Fiskalny Dobowy









Raport Fiskalny Dobowy jest raportem, który zawiera całodzienny utarg rozbity na poszczególne stawki podatku od towarów i usług. Należy wykonywać **zawsze**, gdy odbywała się rejestracja sprzedaży na kasie w danym dniu. Raport jest obowiązkowy i należy go wykonać na koniec dnia lub nie później niż w dniu następnym przed pierwszą sprzedażą.

Kasa fiskalna podczas wykonywania Raportu Fiskalnego Dobowego prosi o potwierdzenie poprawności daty, to znaczy prosi o potwierdzenie, że data systemowa kasy jest zgodna z datą rzeczywistą. W przypadku stwierdzenia niepoprawności daty należy skontaktować się z serwisem.

UWAGA! W przypadku zatwierdzenia przez obsługującego kasę błędnej daty i zapisania jej do pamięci fiskalnej, nie będzie uwzględniana 5-letnia gwarancja na pamięć fiskalną!

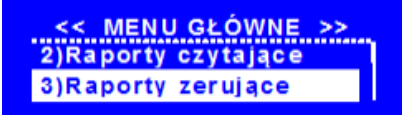
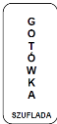
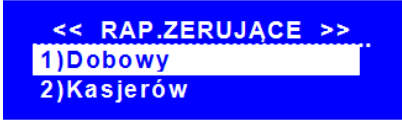
Przed wykonaniem raportów upewnij się, że w kasie jest wystarczająca ilość papieru oraz czy akumulator jest naładowany. Zaleca się na kilka minut przed wykonaniem Raportu Fiskalnego Dobowego podłączyć kasę poprzez zasilacz do sieci elektrycznej, aby akumulator zaczął się ładować i wówczas należy wykonać raport.

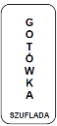
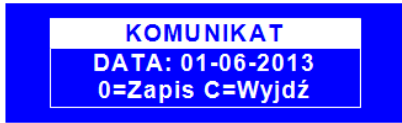





W poniższej tabeli przedstawiono procedurę wykonania Raportu Fiskalnego Dobowego.

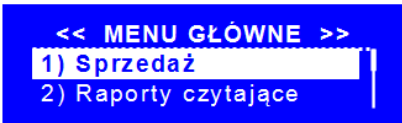

PROCEDURA	KLAWISZE DO NACIŚNIĘCIA	KOMUNIKATY WYŚWIETLACZA
Włączenie kasy/logowanie do <i>MENU GŁÓWNE</i>		
Wybór opcji <i>RAPORTY ZERUJĄCE</i>	 lub 	
Zatwierdzenie wyboru		
Wybór <i>DOBOWY</i> i zatwierdzenie wyboru	 lub  	
Zatwierdzenie poprawnej daty		

Procedurę wykonywania Raportu Fiskalnego Dobowego można również wykonać za pomocą odnośników numerycznych. Aby przejść do Raportu Fiskalnego Dobowego będąc w menu głównym należy wpisać sekwencję znaków **3, 1** odpowiadających poszczególnym funkcjom menu. Kasa wyświetli datę systemową i poprosi o jej potwierdzenie. Jeżeli data wyświetlona przez kasę jest poprawna należy zatwierdzić ją klawiszem [0], jeżeli jest błędna należy wcisnąć klawisz [C] i skontaktować się z serwisem.

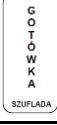
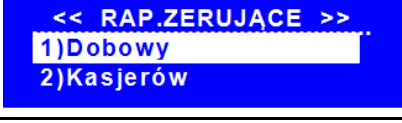
Raport Kasjerów Zerujący – obrót wszystkich kasjerów

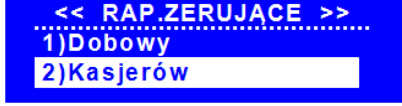
Raport Kasjerów Zerujący - obrót wszystkich kasjerów jest raportem, który zawiera łączny obrót wszystkich kasjerów od ostatniego Raportu Dobowego lub ostatniego Raportu Kasjerów Zerującego. Jest to raport niefiskalny, nie ma obowiązku jego wykonywania. Raport ten zeruje liczniki sprzedaży kasjerów. W poniższej tabeli przedstawiono procedurę wykonania Raportu Kasjerów Zerującego – obrót wszystkich kasjerów.

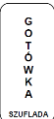
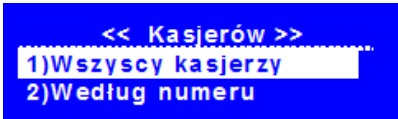
PROCEDURA	KLAWISZE DO NACIŚNIĘCIA	KOMUNIKATY WYŚWIETLACZA
Włączenie kasy/logowanie do <i>MENU GŁÓWNE</i>		
Wybór opcji <i>RAPORTY ZERUJĄCE</i>	 lub 	
Zatwierdzenie wyboru		
Wybór opcji <i>KASJERÓW</i>	 lub 	

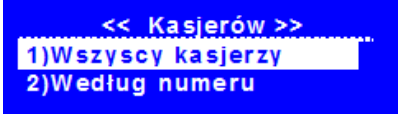
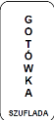
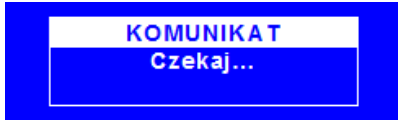





Zatwierdzenie wyboru		
Wybór opcji <i>WSZYSCY KASJERZY</i>	 lub 	
Zatwierdzenie wyboru		

Powyższą procedurę można również wykonać za pomocą odnośników numerycznych. Aby przejść do Raportu Kasjerów Zerującego – obrót wszystkich kasjerów będąc w menu głównym należy wpisać sekwencję znaków **3, 2, 1** odpowiadających poszczególnym funkcjom menu. Kasa pokaże komunikat *Czekaj...* a następnie wydrukuje raport.

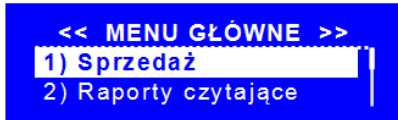
Raport Kasjerów Zerujący – obrót wybranego kasjera

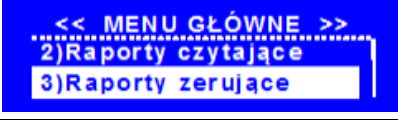
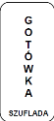
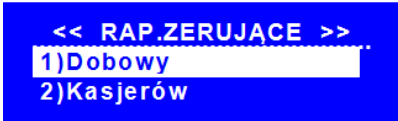
Raport Kasjerów Zerujący – obrót wybranego kasjera jest raportem, który zawiera łączny obrót wybranego kasjera od ostatniego Raportu Dobowego lub ostatniego Raportu Zerującego Kasjerów, w rozbiciu na poszczególnych kasjerów lub Raportu Kasjerów Zerującego dla danego kasjera. Jest to raport niefiskalny, nie ma obowiązku jego wykonywania. Raport ten zeruje liczniki sprzedaży wybranego kasjera.

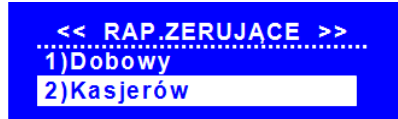
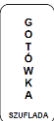
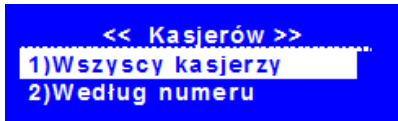
W poniższej tabeli przedstawiono procedurę wykonania Raportu Kasjerów Zerującego – obrót wybranego kasjera.

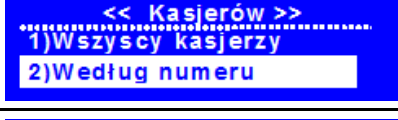
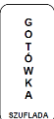
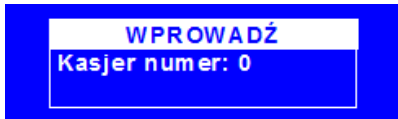
PROCEDURA	KLAWISZE DO NACIŚNIĘCIA	KOMUNIKATY WYŚWIETLACZA
Włączenie kasy/logowanie do <i>MENU GŁÓWNE</i>		
Wybór opcji <i>RAPORTY ZERUJĄCE</i>	 lub 	
Zatwierdzenie wyboru		
Wybór opcji <i>KASJERÓW</i>	 lub 	
Zatwierdzenie wyboru		
Wybór opcji <i>WEDŁUG NUMERU</i>	 lub 	
Zatwierdzenie wyboru		

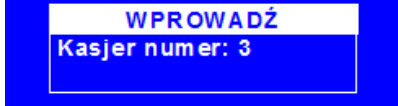
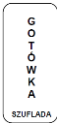
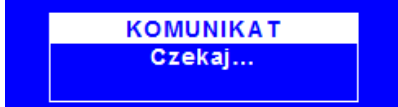
Podanie numeru kasjera, którego ma dotyczyć raport np. 3		
Zatwierdzenie wprowadzonej wartości		

Powyższą procedurę można również wykonać za pomocą odnośników numerycznych. Aby przejść do Raportu Kasjerów Zerującego – obrót wybranego kasjera będąc w menu głównym należy wpisać sekwencję znaków **3, 2, 2** odpowiadających poszczególnym funkcjom menu. Następnie należy podać numer kasjera, dla którego chcemy wykonać raport i zatwierdzić klawiszem [GOTÓWKA]. Kasa pokaże komunikat *Czekaj...* a następnie wydrukuje raport.

Raport Sprzedanych Towarów Zerujący – obrót wszystkich towarów

Raport Sprzedanych Towarów Zerujący – obrót wszystkich towarów jest raportem, który zawiera obrót towarów od ostatniego Raportu Sprzedaży Towarów Zerującego do chwili wykonania raportu w rozbiciu na poszczególne artykuły. Jest to raport niefiskalny, nie ma obowiązku jego wykonywania. Raport ten zeruje liczniki sprzedaży towarów.

W poniższej tabeli przedstawiono procedurę wykonania Raportu Sprzedanych Towarów Zerującego – obrót wszystkich towarów.

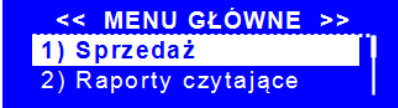
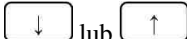
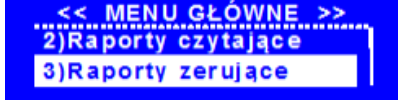
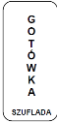
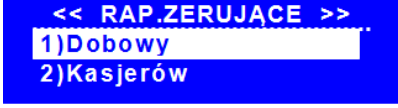
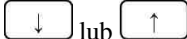
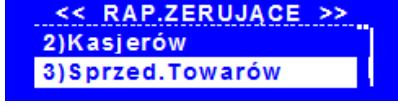
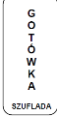
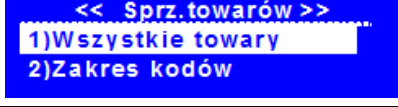
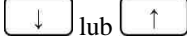
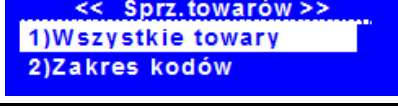
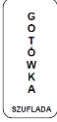
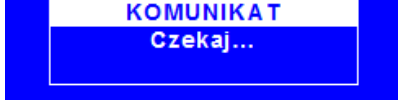
PROCEDURA	KŁAWISZE DO NACIŚNIĘCIA	KOMUNIKATY WYŚWIETLACZA
Włączenie kasy/logowanie do <i>MENU GŁÓWNE</i>		
Wybór opcji <i>RAPORTY ZERUJĄCE</i>		
Zatwierdzenie wyboru		
Wybór opcji <i>SPRZEDAŻ TOWARÓW</i>		
Zatwierdzenie wyboru		
Wybór opcji <i>WSZYSTKIE TOWARY</i>		
Zatwierdzenie wyboru		











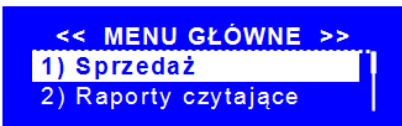

Powyższą procedurę można również wykonać za pomocą odnośników numerycznych. Aby przejść do Raportu Sprzedanych Towarów Zerującego – obrót wszystkich towarów w menu głównym należy wpisać

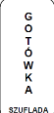
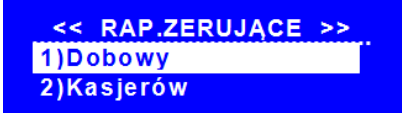
sekwencję znaków **3, 3, 1** odpowiadających poszczególnym funkcjom menu. Kasa pokaże komunikat *Czekaj...* a następnie wydrukuje raport.

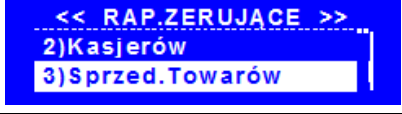
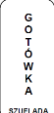
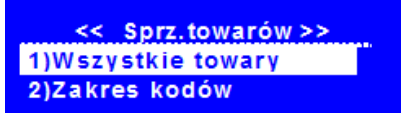
Raport Sprzedanych Towarów Zerujący – obrót wybranych towarów

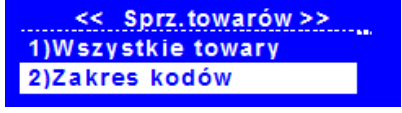
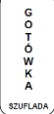
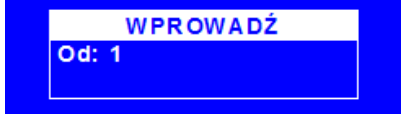
Raport Sprzedanych Towarów Zerujący – obrót wybranych towarów jest raportem, który zawiera obrót wybranych towarów od ostatniego Raportu Sprzedanych Towarów Zerującego do chwili wykonania raportu, w rozbiciu na poszczególne artykuły. Jest to raport niefiskalny, nie ma obowiązku jego wykonywania. Raport ten zeruje liczniki sprzedaży wybranych towarów.

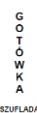
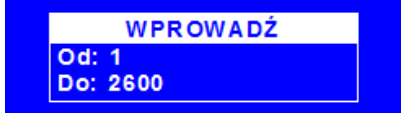
W poniższej tabeli przedstawiono procedurę wykonania Raportu Sprzedanych Towarów Zerującego – obrót wybranych towarów.

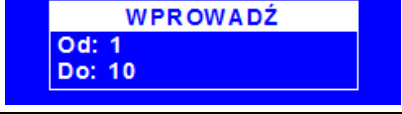
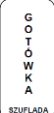
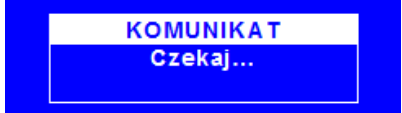
PROCEDURA	KLAWISZE DO NACIŚNIĘCIA	KOMUNIKATY WYŚWIETLACZA
Włączenie kasy/logowanie do <i>MENU GŁÓWNE</i>		
Wybór opcji <i>RAPORTY ZERUJĄCE</i>	 lub 	
Zatwierdzenie wyboru		
Wybór opcji <i>SPRZEDAŻ TOWARÓW</i>	 lub 	
Zatwierdzenie wyboru		
Wybór opcji <i>ZAKRES KODÓW</i>	 lub 	
Zatwierdzenie wyboru		
Wpisanie numeru pierwszego artykułu dla raportu i zatwierdzenie	 	
Wpisanie numeru końcowego artykułu dla raportu	 	
Zatwierdzenie wyboru		











Powyższą procedurę można również wykonać za pomocą odnośników numerycznych. Aby przejść do Raportu Sprzedanych Towarów Zerującego – obrót wybranych towarów w menu głównym należy wpisać sekwencję znaków **3, 3, 2** odpowiadających poszczególnym funkcjom menu. Należy podać numer pierwszego artykułu i zatwierdzić klawiszem [GOTÓWKA] a następnie podać numer ostatniego artykułu z interesującego nas zakresu i zatwierdzić klawiszem [GOTÓWKA]. Kasa pokaże komunikat *Czekaj...* a następnie wydrukuje raport.

UWAGA! Numer początkowy i końcowy są to numery PLU zaprogramowanych w kasie towarów!

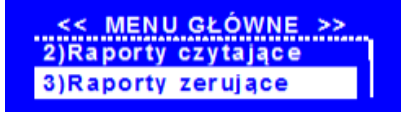
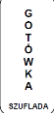
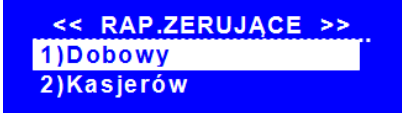
Raport Opakowań Zwrotnych Zerujący – obrót wszystkich opakowań

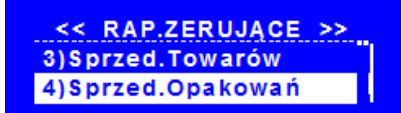
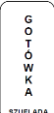
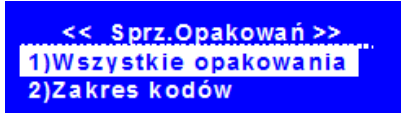
Raport Opakowań Zwrotnych Zerujący - obrót wszystkich opakowań jest raportem, który zawiera łączny obrót opakowań od ostatniego Raportu Opakowań Zwrotnych Zerującego do chwili wykonania raportu w rozbiciu na poszczególne opakowania. Jest to raport нефискалны, nie ma obowiązku jego wykonywania. Raport ten zeruje liczniki sprzedaży opakowań.

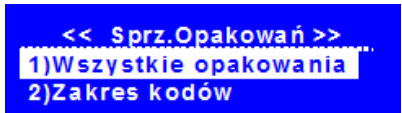
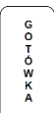
W poniższej tabeli przedstawiono procedurę wykonania Raportu Opakowań Zwrotnych Zerującego – obrót wszystkich opakowań.











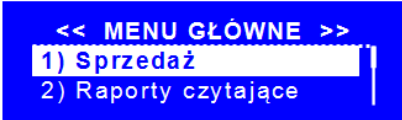

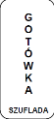
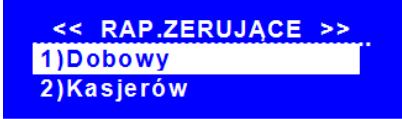

PROCEDURA	KLAWISZE DO NACIŚNIĘCIA	KOMUNIKATY WYŚWIETLACZA
Włączenie kasy/logowanie do <i>MENU GŁÓWNE</i>		
Wybór opcji <i>RAPORTY ZERUJĄCE</i>	 lub 	
Zatwierdzenie wyboru		
Wybór opcji <i>SPRZEDAŻ OPAKOWAŃ</i>	 lub 	
Zatwierdzenie wyboru		
Wybór opcji <i>WSZYSTKIE OPAKOWANIA</i>	 lub 	
Zatwierdzenie wyboru		

Powyższą procedurę można również wykonać za pomocą odnośników numerycznych. Aby przejść do Raportu Opakowań Zwrotnych Zerującego - obrót wszystkich opakowań w menu głównym należy wpisać sekwencję znaków **3, 4, 1** odpowiadających poszczególnym funkcjom menu. Kasa pokaże komunikat *Czekaj...* a następnie wydrukuje raport.

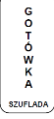
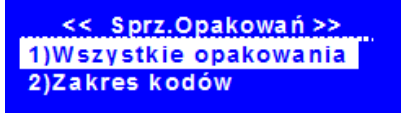
Raport Opakowań Zwrotnych Zerujący – obrót wybranych opakowań

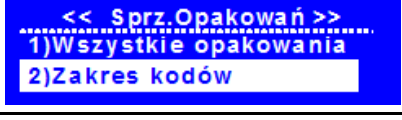
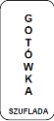
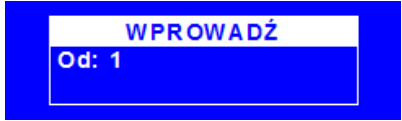
Raport Opakowań Zwrotnych Zerujący - obrót wybranych opakowań jest raportem, który zawiera obrót wybranych opakowań od ostatniego Raportu Opakowań Zwrotnych Zerującego do chwili wykonania raportu w rozbiciu na poszczególne opakowania. Jest to raport нефискалны, nie ma obowiązku jego wykonywania. Raport ten zeruje liczniki sprzedaży opakowań.

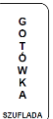
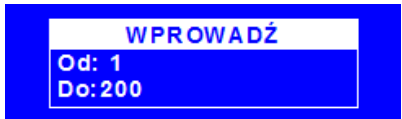
W poniższej tabeli przedstawiono procedurę wykonania Raportu Opakowań Zwrotnych Zerującego – obrót wybranych opakowań.

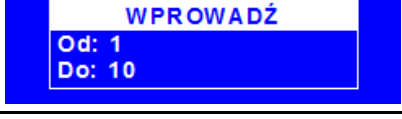
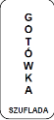
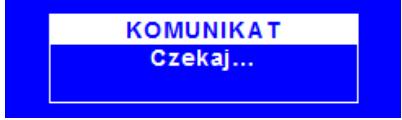
PROCEDURA	KLAWISZE DO NACIŚNIĘCIA	KOMUNIKATY WYŚWIETLACZA
Włączenie kasy/logowanie do MENU GŁÓWNE		
Wybór opcji RAPORTY ZERUJĄCE	 lub 	
Zatwierdzenie wyboru		
Wybór opcji SPRZEDAŻ OPAKOWAŃ	 lub 	
Zatwierdzenie wyboru		
Wybór opcji ZAKRES KODÓW	 lub 	
Zatwierdzenie wyboru		
Wpisanie numeru pierwszego opakowania dla raportu i zatwierdzenie	 	
Wpisanie numeru końcowego opakowania dla raportu	 	
Zatwierdzenie wyboru		

Powyższą procedurę można również wykonać za pomocą odnośników numerycznych. Aby przejść do Raportu Opakowań Zwrotnych Zerującego - obrót wybranych opakowań w menu głównym należy wpisać sekwencję znaków **3, 4, 2** odpowiadających poszczególnym funkcjom menu. Należy podać numer pierwszego

opakowania i zatwierdzić klawiszem [GOTÓWKA] a następnie podać numer ostatniego opakowania z interesującego nas zakresu i zatwierdzić klawiszem [GOTÓWKA]. Kasa pokaże komunikat *Czekaj...* i wydrukuje raport.

UWAGA! Numer początkowy i końcowy są to numery opakowań wprowadzone podczas programowania opakowań z zakresu 1-200.

PROGRAMOWANIE

W opcjach programowania można ustawić wszystkie możliwe do konfiguracji parametry kasy, łącznie z programowaniem baz. Poniżej przedstawiono drzewo funkcji programowania.

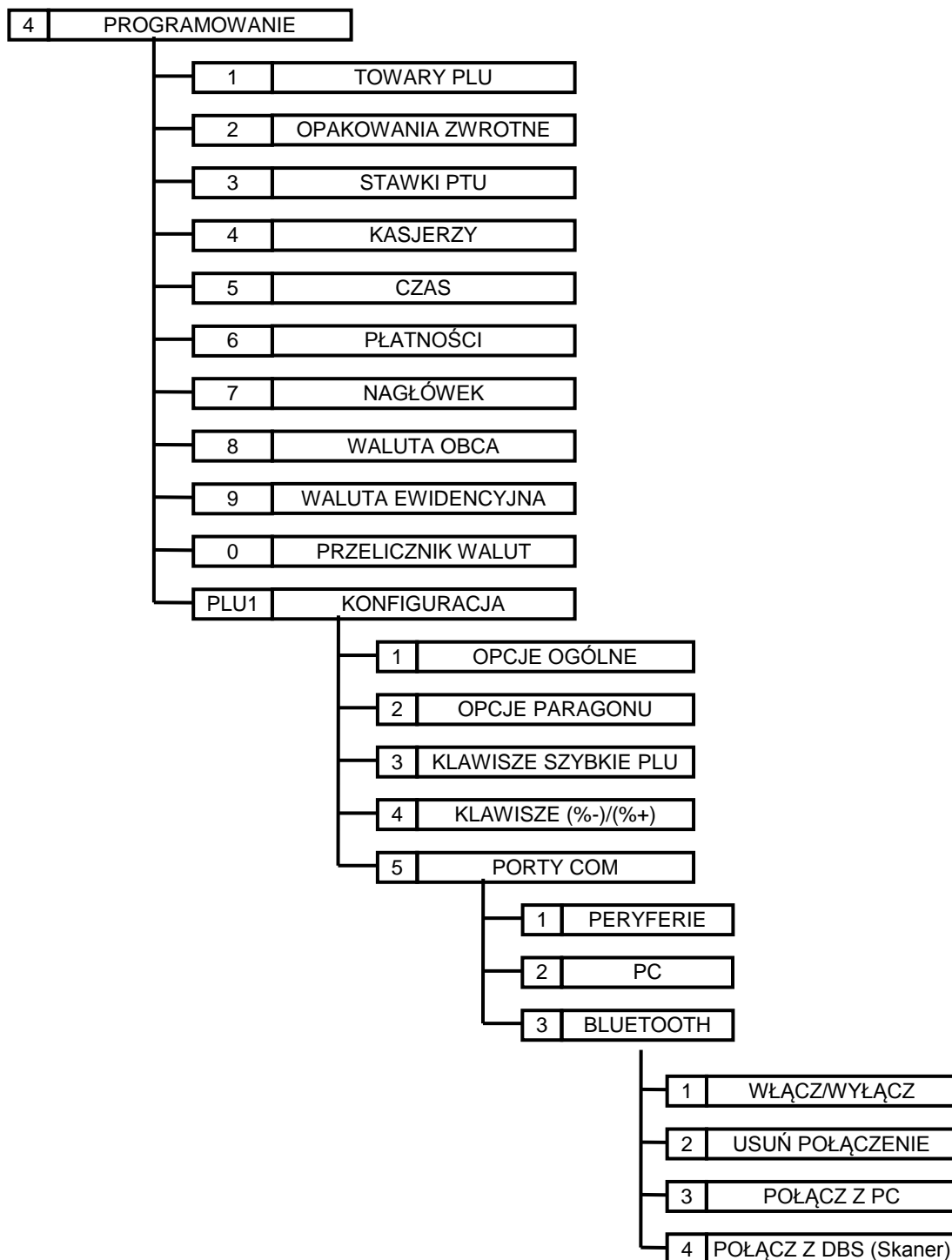

W trybie programowania niektóre klawisze posiadają dodatkową funkcję.

W tabeli poniżej przedstawiono przypisane funkcje do klawiszy.

Klawisz	Funkcja dodatkowa
	- w trybie wpisywania nazwy naciśnięcie klawisza usuwa znak znajdujący się po lewej stronie kursora, - w trybie podawania numeru PLU, numeru opakowania naciśnięcie klawisza powoduje przejście do pierwszego niezaprogramowanego numeru PLU, numeru opakowania,
	- w trybie wpisywania nazwy naciśnięcie klawisza powoduje przesunięcie kursora w prawo o jeden znak, - w trybie podawania numeru PLU, numeru opakowania naciśnięcie klawisza powoduje przejście do następnego zaprogramowanego numeru PLU, numeru opakowania,
	- w trybie wpisywania nazwy naciśnięcie klawisza powoduje przesunięcie kursora w lewo o jeden znak, - w trybie podawania numeru PLU, numeru opakowania naciśnięcie klawisza powoduje przejście do poprzedniego zaprogramowanego numeru PLU, numeru opakowania,
	- trybie wpisywania nazwy cofa kursor na początek linii, - w trybie programowania baz przed rozpoczęciem edycji pola usuwa zaprogramowany rekord PLU,
	- w trybie wpisywania nazw (towarów opakowań kasjerów, nagłówka, NIP-u) przełącza klawiaturę numeryczną na alfanumeryczną,
	- w trybie wpisywania nazw (towarów opakowań kasjerów, nagłówka, NIP-u) przełącza klawiaturę alfanumeryczną na numeryczną,
	- w trybie wpisywania nazw (towarów opakowań kasjerów, nagłówka, NIP-u) zmienia wielkie znaki alfanumeryczną na małe i odwrotnie,

Klawisze numeryczne w trybie wpisywania nazw działają na takiej samej zasadzie jak w telefonie komórkowym, to znaczy, że wielokrotność naciśnięcia jednego klawisza powoduje wywołanie innego znaku alfanumerycznego.

Poniżej przedstawiono układ klawiszy i przypisane do nich znaki alfanumeryczne.

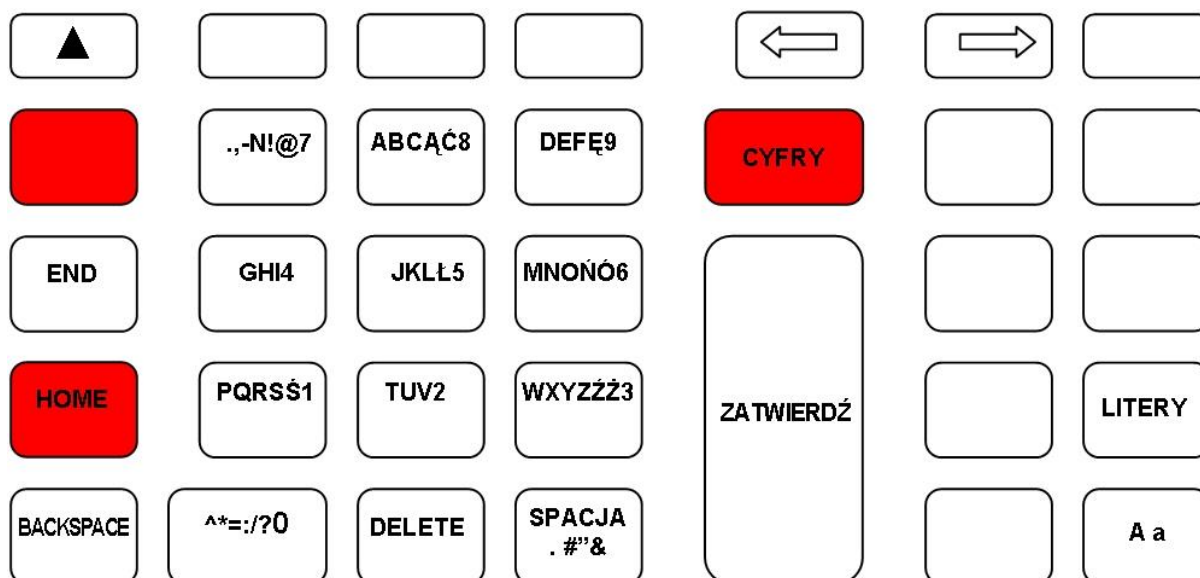





Programowanie towaru PLU





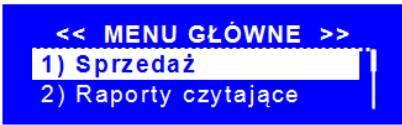



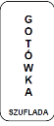
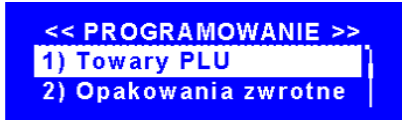



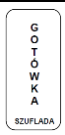

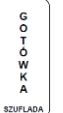
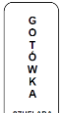
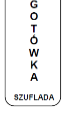
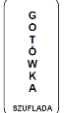
Kasa SEMI PLUS posiada możliwość zaprogramowania maksymalnie 2600 towarów. Każdy zaprogramowany towar musi posiadać numer PLU, nazwę oraz stawkę VAT, aby można było dokonać rejestracji sprzedaży tego artykułu. Dodatkowo do danego towaru można zaprogramować kod kreskowy 1, kod kreskowy 2, cenę, typ ceny i opakowanie.

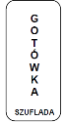

W poniższej tabeli przedstawiono parametry pojedynczego rekordu PLU.

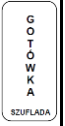
PARAMETR	OPIS PARAMETRU
Numer PLU	- dowolny numer z zakresu 1-2600 nadawany przez użytkownika tak zwany PLU - nie może się powtarzać w bazie towarowej,
Kod kreskowy 1	- kod kreskowy przypisany do artykułu, - służy do identyfikacji artykułu przy sprzedaży za pomocą czytnika kodów kreskowych, - może zawierać maksymalnie 13 znaków numerycznych, - może pozostać niezaprogramowany,
Nazwa	- nazwa pozwalająca zidentyfikować artykuł o maksymalnej długości 30 znaków, - wprowadzana jest tylko i wyłącznie w postaci wielkich liter, - może składać się z dowolnych znaków, które są możliwe do zaprogramowania, - weryfikacja nazwy odbywa się dla zamków alfanumerycznych języka polskiego ze znakami kropki, przecinka i kreski ukośnej, pozostałe znaki podczas weryfikacji są traktowane, jako nieznaczące i są pomijane podczas weryfikacji - nie może się powtarzać w bazie towarowej, - nie może się składać tylko ze znaków specjalnych z wyłączeniem [], [.], [/], [\].
Stawka PTU	- stawka podatku VAT naliczana dla danego towaru lub usługi,
Cena	- cena brutto towaru lub usługi, - maksymalna cena może wynosić 9999999,99,
Typ ceny	- cena otwarta oznacza, że w trakcie sprzedaży można podać dowolną cenę, pomimo, że towar ma cenę zaprogramowaną, - sztywna oznacza, że w trakcie sprzedaży nie można wprowadzić innej ceny niż ta, która jest zaprogramowana dla artykułu, - otwarta SICS oznacza, że w trakcie sprzedaży można podać dowolną cenę, pomimo, że towar ma cenę zaprogramowaną. Gdy artykuł z ceną SICS będzie pierwszy na paragonie kasa po wyborze artykułu automatycznie zakończy paragon. W przypadku, gdy artykuł z ceną SICS będzie, jako kolejny na paragonie kasa nie kończy automatycznie paragonu. - zamknięta SICS oznacza, że w trakcie sprzedaży nie można wprowadzić innej ceny niż ta, która jest zaprogramowana dla artykułu. Gdy artykuł z ceną SICS będzie pierwszy na paragonie kasa po wyborze artykułu automatycznie zakończy paragon. W przypadku, gdy artykuł z ceną SICS będzie, jako kolejny na paragonie kasa nie kończy automatycznie paragonu.
Opakowanie	- do artykułu można przypisać dowolne opakowanie zwrotne z bazy opakowań, które będzie automatycznie się sprzedawało wraz ze sprzedażą danego artykułu,
Kod kreskowy 2	- kod kreskowy przypisany do artykułu, - służy do identyfikacji artykułu przy sprzedaży za pomocą czytnika kodów kreskowych, - może zawierać maksymalnie 15 znaków numerycznych, - może pozostać niezaprogramowany,

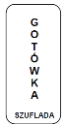
W poniższej tabeli przedstawiono procedurę programowania bazy towarowej.

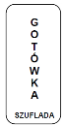
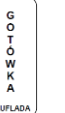
PROCEDURA	KLAWISZE DO NACIŚNIĘCIA	KOMUNIKATY WYŚWIETLACZA
Włączenie kasy/logowanie do <i>MENU GŁÓWNE</i>		
Wybór opcji <i>PROGRAMOWANIE</i>	 lub 	
Zatwierdzenie wyboru		

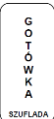
Wybor opcji <i>TOWARY PLU</i> i zatwierdzenie wyboru	 lub  	** NOWY KOD PLU ** Numer PLU: 1
W przypadku, gdy w kasie jest zaprogramowany już jakiś towar to kasa wyświetli okno z zaprogramowanym artykułem. Aby wybrać pierwszy wolny numer PLU należy nacisnąć klawisz [PLU]		NR PLU:1 Nazwa: BILET Numer PLU: 1
Wpisanie numeru programowanego artykułu i zatwierdzenie	 	** NOWY KOD PLU ** Numer PLU: 2
Wejście do programowania artykułu numer 2		** NOWY KOD PLU ** Kod kreskowy 1: 0
Sczytanie czytnikiem lub podanie z klawiatury kodu kreskowego 1 i zatwierdzenie	Należy sczytać kod kreskowy  lub wpisać kod i nacisnąć	** NOWY KOD PLU ** Nazwa:
Wpisanie nazwy MLEKO	Nazwę trzeba wpisać przy pomocy klawiszy numerycznych, które działają na identycznej zasadzie jak w telefonie komórkowym	** NOWY KOD PLU ** Nazwa: MLEKO
Zatwierdzenie nazwy towaru		** NOWY KOD PLU ** Stawka PTU: 23% A
Wybór odpowiedniej stawki PTU i zatwierdzenie wyboru	 lub  	** NOWY KOD PLU ** Cena: 0.00
Wprowadzenie ceny towaru i zatwierdzenie wyboru	    	** NOWY KOD PLU ** Typ ceny: Otwarta
Wybór typu ceny i zatwierdzenie klawiszem wyboru	 lub  	** NOWY KOD PLU ** Opak.zwrotne: NIE
Wybór opakowania zwrotnego i zatwierdzenie wyboru	 lub  	** NOWY KOD PLU ** Kod kreskowy 2: 0
Sczytanie czytnikiem lub podanie z klawiatury kodu kreskowego 2 i zatwierdzenie	Należy sczytać kod kreskowy  lub wpisać kod i nacisnąć	KOMUNIKAT Zapisać dane? GOT=Zapis C=Wyjdz

Zatwierdzenie wprowadzonych danych		
------------------------------------	-----------------------------------------------------------------------------------	------------------------------------------------------------------------------------

Do trybu programowania towarów można przejść za pomocą odnośników numerycznych. Będąc w menu głównym należy wpisać sekwencję znaków **4, 1**, odpowiadających poszczególnym funkcjom menu.











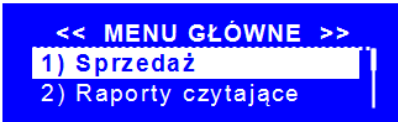

Każdy towar można edytować i zmienić jego nazwę, cenę, stawkę VAT, kody kreskowe, typ ceny. W dowolnym momencie można dodawać do towaru opakowanie zwrotne.

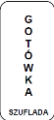
Zmianę nazwy towaru, stawki VAT przypisanej do towaru można dokonać tylko po Raporcie Dobowym i Raporcie Zerującym Sprzedaż Towarów.

Kasowanie towaru PLU

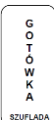
Kasowanie towarów PLU odbywa się w trybie programowania artykułów PLU. Kasowanie artykułów PLU z bazy towarowej można dokonać bezpośrednio po Raporcie Dobowym i Raporcie Sprzedanych Towarów Zerującym.

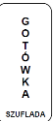
W poniższej tabeli przedstawiono procedurę kasowania towaru PLU.

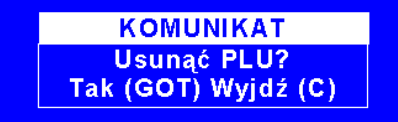
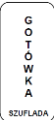
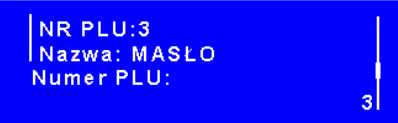









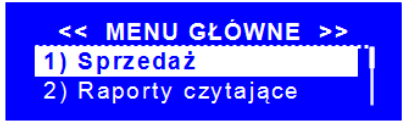



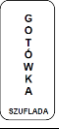
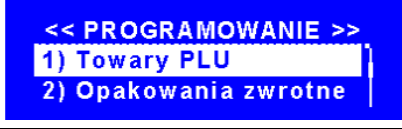

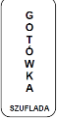

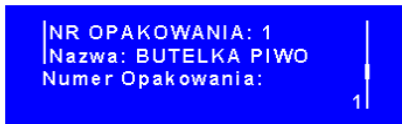

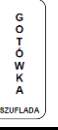

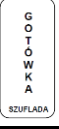
PROCEDURA	KLAWISZE DO NACIŚNIĘCIA	KOMUNIKATY WYŚWIETLACZA
Włączenie kasy/logowanie do <i>MENU GŁÓWNE</i>		
Wybór opcji <i>PROGRAMOWANIE</i>	 lub 	
Zatwierdzenie wyboru		
Wybór opcji <i>TOWARY PLU</i> i zatwierdzenie wyboru	 lub  	
Wpisanie numeru artykułu do usunięcia i zatwierdzenie	 	
Usunięcie wybranego artykułu		
Potwierdzenie usunięcia artykułu PLU		

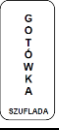
Do trybu programowania towarów można przejść za pomocą odnośników numerycznych. Będąc w menu głównym należy wpisać sekwencję znaków **4, 1**, odpowiadających poszczególnym funkcjom menu, następnie podać numer artykułu, który chcemy usunąć i nacisnąć klawisz [ANUL], a następnie [GOTÓWKA].

Kasa po usunięciu wybranego artykułu wyświetli kolejny zaprogramowany artykuł. W przypadku, gdy zostanie usunięty ostatni zaprogramowany artykuł kasa wyświetli komunikat ****NOWY KOD PLU****.

Programowanie opakowań zwrotnych

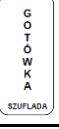
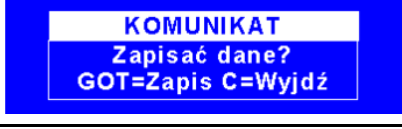
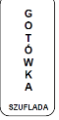
Kasa SEMI PLUS posiada możliwość zaprogramowania maksymalnie 200 opakowań zwrotnych. Każde zaprogramowane opakowanie posiada numer, nazwę oraz cenę. Nie ma konieczności programowania ceny opakowania, w takim przypadku cenę należy podać podczas sprzedaży opakowania. Nazwa opakowania może składać się maksymalnie z 30 znaków. Maksymalna cena opakowania może wynosić 9999999,99zł. W poniższej tabeli przedstawiono procedurę programowania bazy opakowań zwrotnych.











PROCEDURA	KLAWISZE DO NACIŚNIĘCIA	KOMUNIKATY WYŚWIETLACZA
Włączenie kasy/logowanie do MENU GŁÓWNE		
Wybór opcji PROGRAMOWANIE	 lub 	
Zatwierdzenie wyboru		
Wybór opcji OPAKOWANIA ZWROTNE i zatwierdzenie wyboru	 lub  	
W przypadku, gdy w kasie jest zaprogramowane już jakieś opakowanie to wyświetli dane ostatniego zaprogramowanego opakowania. Aby wybrać pierwszy wolny numer opakowania należy nacisnąć klawisz [PLU]		
Wpisanie numeru programowanego opakowania i zatwierdzenie	 	
Wejście do programowania opakowania numer 2		
Wpisanie nazwy BUTELKA PIWO	Nazwę trzeba wpisać przy pomocy klawiszy numerycznych, które działają na identycznej zasadzie jak w telefonie komórkowym	
Zatwierdzenie wprowadzonej nazwy		
Wprowadzenie ceny opakowania i zatwierdzenie	    	
Zatwierdzenie wprowadzonych danych		

Do trybu programowania opakowań zwrotnych można przejść za pomocą odnośników numerycznych. Będąc w menu głównym należy wpisać sekwencję znaków **4, 2**, odpowiadających poszczególnym funkcjom menu. Numer opakowania musi zawierać się w przedziale 1-200.

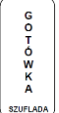
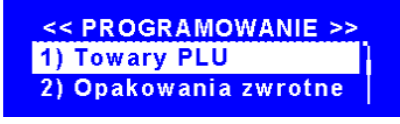
Każde opakowanie zwrotne można edytować i dokonać zmiany jego nazwy, ceny. Zmianę nazwy opakowania można dokonać tylko po Raporcie Opakowań Zwrotnych Zerującym.

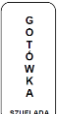
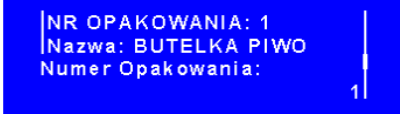
Kasowanie opakowań zwrotnych

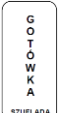
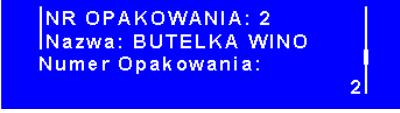
Kasowanie opakowań zwrotnych odbywa się w trybie programowania opakowań zwrotnych. W poniższej tabeli przedstawiono procedurę programowania bazy opakowań zwrotnych.

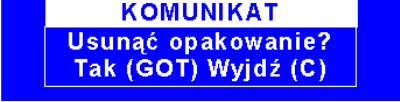
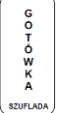
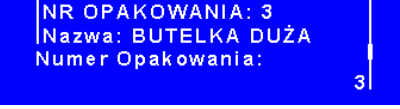
PROCEDURA	KLAWISZE DO NACIŚNIĘCIA	KOMUNIKATY WYŚWIETLACZA
Włączenie kasy/logowanie do <i>MENU GŁÓWNE</i>		
Wybór opcji <i>PROGRAMOWANIE</i>	 lub 	
Zatwierdzenie wyboru		
Wybór opcji <i>OPAKOWANIA ZWROTNE</i> i zatwierdzenie wyboru	 lub  	
Wpisanie numeru opakowania zwrotnego, które chcemy usunąć i zatwierdzenie	 	
Usunięcie wybranego opakowania zwrotnego		
Potwierdzenie usunięcia opakowania		

Do trybu programowania opakowań zwrotnych (usunięcia opakowania) można przejść za pomocą odnośników numerycznych. Będąc w menu głównym należy wpisać sekwencję znaków **4, 2**, odpowiadających poszczególnym funkcjom menu, następnie podać numer opakowania, który chcemy usunąć i nacisnąć klawisz [ANUL], a następnie [GOTÓWKA].

Kasa po usunięciu wybranego opakowania zwrotnego wyświetli kolejne zaprogramowane opakowanie zwrotne. W przypadku, gdy zostanie usunięte ostatnie zaprogramowane opakowanie zwrotne kasa wyświetli komunikat ****NOWE OPAKOWANIE****.











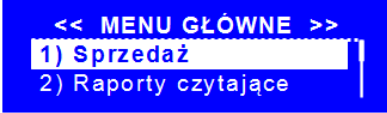



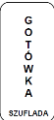
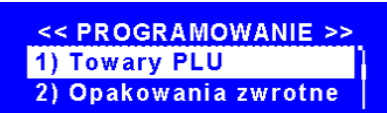

Usunięcia opakowania zwrotnego z bazy opakowań można dokonać bezpośrednio po Raporcie Opakowań Zwrotnych Zerującym..

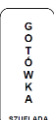
Programowanie stawek VAT

W kasie należy zaprogramować stawki zgodnie z obowiązującymi przepisami. Kasa posiada możliwość obsługi 7 stawek VAT. Stawki VAT mogą przyjmować wartości z zakresu 0,00 do 99,99. Wpisanie wartości 100

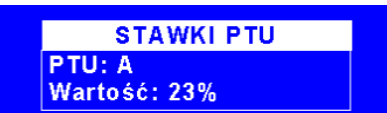
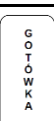
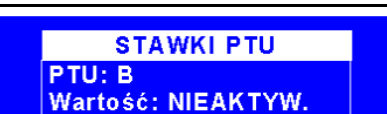
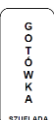
dezaktywuje stawkę VAT, natomiast wpisanie wartości 200 ustawia stawkę, jako zwolniona. Po zaprogramowaniu stawek VAT kasa drukuje wprowadzone stawki VAT i czeka na potwierdzenie lub rezygnację z zapisania wprowadzonych stawek. Można dokonać maksymalnie 30 zmian stawek VAT. Kasa drukuje w STATUSIE KASY ilość wykonanych zmian stawek VAT.

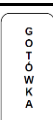
W poniższej tabeli przedstawiono procedurę programowania stawek VAT.

PROCEDURA	KLAWISZE DO NACIŚNIĘCIA	KOMUNIKATY WYŚWIETLACZA
Włączenie kasy/logowanie do MENU GŁÓWNE		
Wybór opcji PROGRAMOWANIE	 lub 	
Zatwierdzenie wyboru		
Wybór funkcji STAWKI PTU	 lub 	
Zatwierdzenie wyboru		
Wpisanie wartości stawki A	 	
Zatwierdzenie wyboru		
I tak kolejno należy wpisać wartości stawek VAT od A do G . Aby pozostawić stawkę nieaktywną należy wpisać wartość 100, aby zaprogramować stawkę jako zwolniona należy wpisać wartość 200		
Zatwierdzenie wprowadzonej stawki G		
Potwierdzenie lub rezygnacja z zapisu wprowadzonych stawek VAT	 lub 	









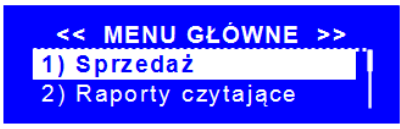

Do trybu programowania stawek VAT można przejść za pomocą odnośników numerycznych. Będąc w menu głównym należy wpisać sekwencję znaków 4, 3 odpowiadających poszczególnym funkcjom menu.

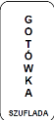
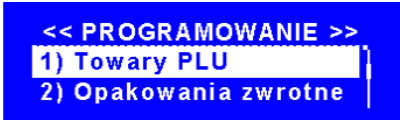

UWAGA! Można maksymalnie wykonać 30 zmian stawek podatkowych.

Programowanie kasjerów

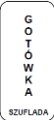
Kasa SEMI PLUS posiada możliwość obsługi 30 kasjerów. Istnieje możliwość posługiwania się fabrycznymi kasjerami KASJER1-KASJER30 lub można zaprogramować każdemu kasjerowi własną nazwę, która może drukować się na paragonie. Nazwa kasjera może posiadać maksymalnie 10 znaków alfanumerycznych. Każdemu kasjerowi przypisane jest unikalne hasło, za pomocą, którego kasa identyfikuje kasjerów. Dostęp do poszczególnych funkcji kasy jest uzależniony od numeru kasjera. Dokładnie opisano to w rozdziale URUCHOMIENIE KASY.

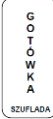
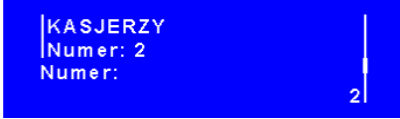
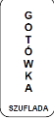
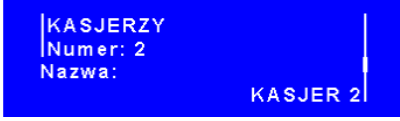
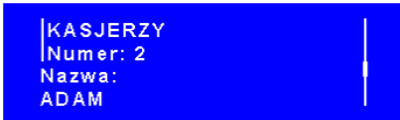
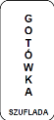
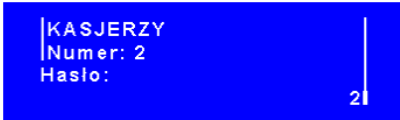
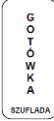
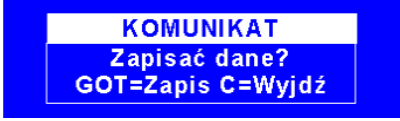
W poniższej tabeli przedstawiono procedurę programowania bazy kasjerów.

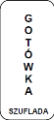









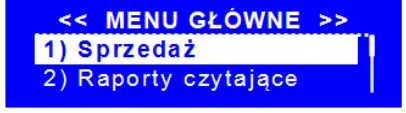

PROCEDURA	KŁAWISZE DO NACIŚNIĘCIA	KOMUNIKATY WYŚWIETLACZA
Włączenie kasy/logowanie do <i>MENU GŁÓWNE</i>		
Wybór opcji <i>PROGRAMOWANIE</i>	 lub 	
Zatwierdzenie wyboru		
Wybór opcji <i>KASJERZY</i>	 lub 	
Zatwierdzenie wyboru		
Wpisanie numeru programowanego kasjera i zatwierdzenie	 	
Wejście do programowania kasjera numer 2		
Wpisanie nazwy ADAM	Nazwę trzeba wpisać przy pomocy klawiszy numerycznych, które działają na identycznej zasadzie jak w telefonie komórkowym	
Zatwierdzenie wprowadzonej nazwy		
Wprowadzenie hasła i zatwierdzenie	Hasło należy wpisać w postaci ciągu znaków numerycznych. Maksymalna długość hasła 8 znaków 	

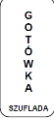
Zatwierdzenie wprowadzonych danych		
Kasa przejdzie do programowania kolejnego kasjera. Można zaprogramować kolejnego kasjera lub wyjść z trybu programowania kasjerów naciskając klawisz [ESC].		

Do trybu programowania kasjerów można przejść za pomocą odnośników numerycznych. Będąc w menu głównym należy wpisać sekwencję znaków **4, 4** odpowiadających poszczególnym funkcjom menu.

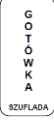
Programowanie czasu

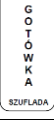
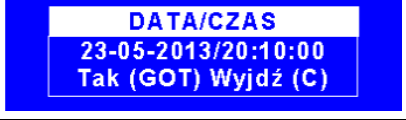
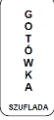
W kasie SEMI PLUS można zmienić czas nie więcej niż o 120 minut do przodu lub do tyłu w obrębie jednej doby (między poszczególnymi Raportami Dobowymi) w stosunku do czasu systemowego kasy. W przypadku konieczności zmiany o więcej niż 120 minut należy skontaktować się z autoryzowanym serwisem. W poniższej tabeli przedstawiono procedurę programowania czasu.

PROCEDURA	KLAWISZE DO NACIŚNIĘCIA	KOMUNIKATY WYŚWIETLACZA
Włączenie kasy/logowanie do <i>MENU GŁÓWNE</i>		
Wybór opcji <i>PROGRAMOWANIE</i>	 lub 	
Zatwierdzenie wyboru		
Wybór opcji <i>CZAS</i>	 lub 	
Zatwierdzenie wyboru, kasa pokaże czas systemowy		
Wpisanie poprawnego czasu	Poprawny czas należy wpisać za pomocą klawiatury numerycznej w formacie HHMM	
Zatwierdzenie wprowadzonej wartości		
Zatwierdzenie wprowadzonych danych		











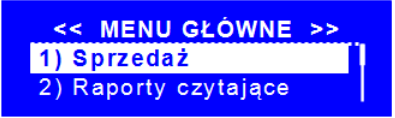

Do trybu programowania czasu można przejść za pomocą odnośników numerycznych. Będąc w menu głównym należy wpisać sekwencję znaków **4, 5** odpowiadających poszczególnym funkcjom menu.

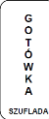
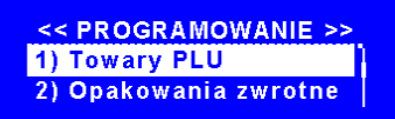
UWAGA! Nie można ustawić czasu wcześniejszego niż czas wykonania ostatniego Raportu Fiskalnego Dobowego.
Kasa posiada funkcję automatycznej zmiany czasu z zimowego na letni i z letniego na zimowy. W trakcie przejścia na czas letni lub zimowy poprosi o potwierdzenie.

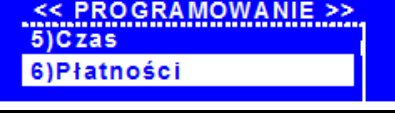
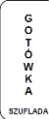
Programowanie płatności

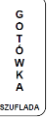
Kasa obsługuje płatności bezgotówkowe. Istnieje możliwość zaprogramowania dowolnych czterech form płatności. W kasie standardowo są zaprogramowane następujące: KARTA, BON, PRZELEW, CZEK. Nazwa płatności może składać się maksymalnie z 10 znaków alfanumerycznych. Płatności bezgotówkowe są szczegółowo rozliczane w Raporcie Stanu Kasy oraz Raporcie Kasjerów.

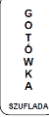
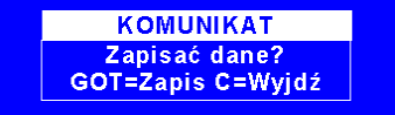
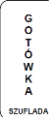
W poniższej tabeli przedstawiono procedurę programowania form płatności.

PROCEDURA	KLAWISZE DO NACIŚNIĘCIA	KOMUNIKATY WYŚWIETLACZA
Włączenie kasy/logowanie do <i>MENU GŁÓWNE</i>		
Wybór opcji <i>PROGRAMOWANIE</i>	 lub 	
Zatwierdzenie wyboru		
Wybór opcji <i>PLATNOŚCI</i>	 lub 	
Zatwierdzenie wyboru		
Wpisanie numeru programowanej płatności i zatwierdzenie	 	
Wpisanie nazwy np. <i>PRZELEW</i>	Nazwę trzeba wpisać przy pomocy klawiszy numerycznych które działają na identycznej zasadzie jak w telefonie komórkowym	
Zatwierdzenie wprowadzonej nazwy		
Zatwierdzenie wprowadzonych danych		

Kasa przejdzie do programowania kolejnej płatności. Można zaprogramować kolejną płatność lub wyjść z trybu programowania płatności klawiszem [ESC].











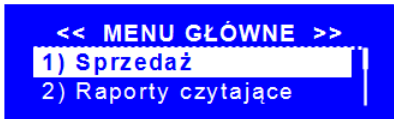

PLATNOŚCI
Numer: 2
Numer: 2

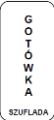
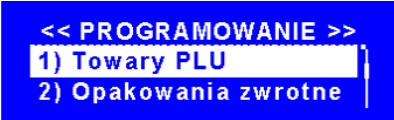

Do trybu programowania płatności można przejść za pomocą odnośników numerycznych. Będąc w menu głównym należy wpisać sekwencję znaków 4, 6 odpowiadających poszczególnym funkcjom menu.

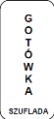
Programowanie nagłówka

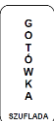
W nagłówku powinno być zapisane imię i nazwisko lub nazwa podatnika, adres punktu sprzedaży, a dla sprzedaży mobilnej – adres siedziby lub miejsca zamieszkania podatnika. W nagłówku nie programuje się numeru NIP. Numer NIP jest wpisywany oddzielnie podczas fiskalizacji kasy. Nagłówek może składać się maksymalnie z sześciu linii, przy czym linie 1, 2, 3 są drukowane zawsze nawet, gdy są puste, linie 4, 5, 6 drukują się tylko w przypadku, gdy zawierają wpisane dane. Pojedyncza linia może zawierać maksymalnie 18 znaków alfanumerycznych. Istnieje możliwość wprowadzania znaków pogrubionych, w takim przypadku jeden znak pogrubiony jest traktowany, jako dwa normalne. W nagłówku można również stosować małe litery oraz niektóre znaki specjalne typu [., [,], [!], [-], [@], [#], [’], [&]. Kasa automatycznie wyrówna nagłówek do środka.

W poniższej tabeli przedstawiono procedurę programowania nagłówka.

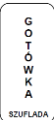
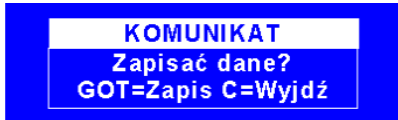
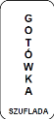
PROCEDURA	KLAWISZE DO NACIŚNIĘCIA	KOMUNIKATY WYŚWIETLACZA
Włączenie kasy/logowanie do MENU GŁÓWNE		
Wybór opcji PROGRAMOWANIE	 lub 	
Zatwierdzenie wyboru		
Wybór opcji NAGŁÓWEK	 lub 	
Zatwierdzenie wyboru		
Wpisanie nazwy w pierwszej linii nagłówka	Nazwę trzeba wpisać przy pomocy klawiszy numerycznych, które działają na identycznej zasadzie jak w telefonie komórkowym	
Zatwierdzenie wprowadzonej nazwy		
WPISUJEMY KOLEJNE LINIE NAGŁÓWKA. MOŻNA WPISAĆ MAKSYMALNIE 6 LINII!		

Zatwierdzenie wprowadzonego nagłówka		
Zatwierdzenie wprowadzonych danych		

Do trybu programowania nagłówka można przejść za pomocą odnośników numerycznych. Będąc w menu głównym należy wpisać sekwencję znaków **4, 7** odpowiadających poszczególnym funkcjom menu.

UWAGA! Aby uzyskać znak pogrubiony należy bezpośrednio przed znakiem wprowadzić znak ^ umieszczony w trybie alfanumerycznym pod klawiszem [0].











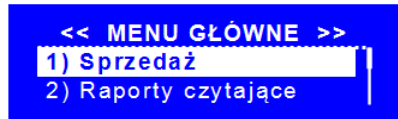

Programowanie waluty obcej

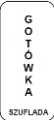



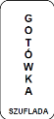
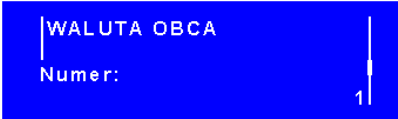

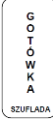
Kasa SEMI PLUS obsługuje walutę ewidencyjną (podstawową) oraz dwie waluty obce (dodatkowe). Każdej walucie możemy określić nazwę własną, oznaczenie drukowane na paragonach oraz przelicznik w stosunku do waluty podstawowej.

Nazwa waluty obcej może posiadać maksymalnie 10 znaków alfanumerycznych. Oznaczenie drukowane na paragonach może składać się maksymalnie z 3 znaków i powinno być zgodne z przyjętymi bankowymi standardami międzynarodowymi.

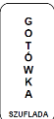
Kurs waluty jest to cena jednej waluty wyrażona w innej walucie. Kurs może mieć wartość z przedziału 0,0000001 do 9999,9999999.

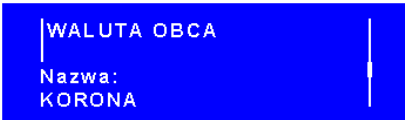
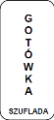
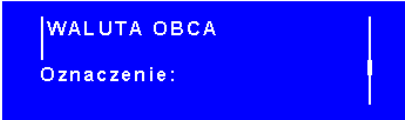
W poniższej tabeli przedstawiono procedurę programowania waluty obcej.

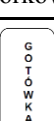
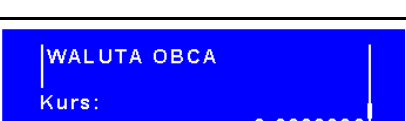
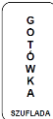
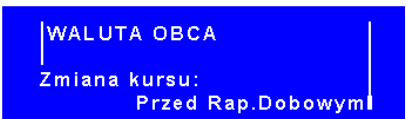
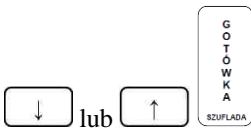
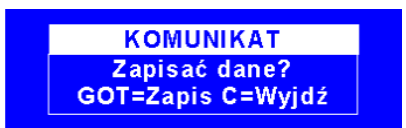
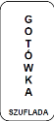
PROCEDURA	KLAWISZE DO NACIŚNIĘCIA	KOMUNIKATY WYŚWIETLACZA
Włączenie kasy/logowanie do <i>MENU GŁÓWNE</i>		
Wybór opcji <i>PROGRAMOWANIE</i>	 lub 	
Zatwierdzenie wyboru		
Wybór opcji <i>WALUTA OBCA</i>	 lub 	
Zatwierdzenie wyboru		
Wpisanie numeru programowanego waluty obcej i zatwierdzenie	 	











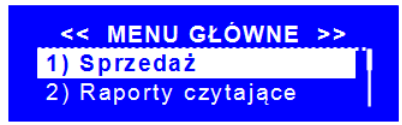

Wejście do programowania nazwy płatności numer 1		
Wpisanie nazwy np. KORONA	Nazwę trzeba wpisać przy pomocy klawiszy numerycznych, które działają na identycznej zasadzie jak w telefonie komórkowym	
Zatwierdzenie wpisanej nazwy		
Wpisanie oznaczenia skrótu waluty	Oznaczenie trzeba wpisać przy pomocy klawiszy numerycznych, które działają na identycznej zasadzie jak w telefonie komórkowym	
Zatwierdzenie wpisanego skrótu		
Wpisanie kursu i zatwierdzenie	Wpisanie aktualnego kursu , 	
Wybór opcji, kiedy może być wykonana następna zmiana kursu przed czy po Raporcie Dobowym i zatwierdzenie		
Zatwierdzenie wprowadzonych danych		
Kasa automatycznie przyjdzie do programowania kolejnej waluty obcej. W tym momencie można dodać kolejną walutę lub wyjść z programowania waluty obcej poprzez naciśnięcie klawisza [ESC].		

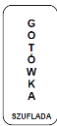
Do trybu programowania walut można przejść za pomocą odnośników numerycznych. Będąc w menu głównym należy wpisać sekwencję znaków **4, 8** odpowiadających poszczególnym funkcjom menu.

Programowanie waluty ewidencyjnej

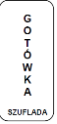
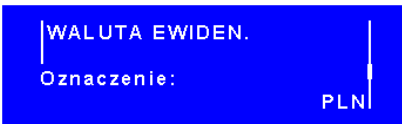
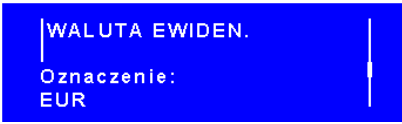
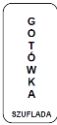
Nowo zakupiona kasa jest przystosowana do obsługi waluty PLN, istnieje możliwość zmiany waluty ewidencyjnej w trybie fiskalnym na dowolną. Klient może ustawić z wyprzedzeniem zmianę waluty oraz określić czas zmiany. Zmiany waluty można dokonać tylko w trybie fiskalnym po wykonaniu raportów zerujących. Po zmianie waluty następuje automatycznie wyzerowanie wszystkich cen artykułów, opakowań zwrotnych, oraz kasowane są przeliczniki walut.

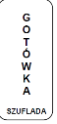
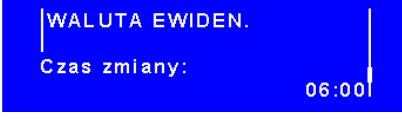
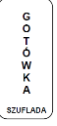
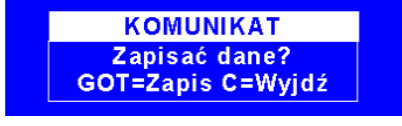
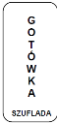
W poniższej tabeli przedstawiono procedurę programowania waluty ewidencyjnej.

PROCEDURA	KLAWISZE DO NACIŚNIĘCIA	KOMUNIKATY WYŚWIETLACZA
Włączenie kasy/logowanie do MENU GŁÓWNE		
Wybór opcji PROGRAMOWANIE	 lub 	
Zatwierdzenie wyboru		
Wybór opcji WALUTA EWIDENCYJNA i zatwierdzenie	 lub  	
Wpisanie nazwy nowej waluty ewidencyjnej np. EUR	Nazwę trzeba wpisać przy pomocy klawiszy numerycznych, które działają na identycznej zasadzie jak w telefonie komórkowym	
Zatwierdzenie wyboru		
Wpisanie daty, kiedy ma nastąpić zmiana i zatwierdzenie	Datę wpisujemy w formacie DD-MM-RR i zatwierdzamy klawiszem 	
Wpisanie godziny zmiany waluty ewidencyjnej i zatwierdzenie	Wpisujemy czas w formacie HH:MM i zatwierdzamy 	
Zatwierdzenie wprowadzonych danych		











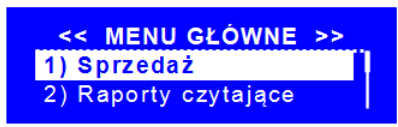



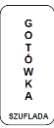



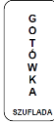

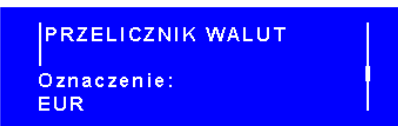
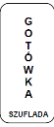
Do trybu programowania waluty ewidencyjnej można przejść za pomocą odnośników numerycznych. Będąc w menu głównym należy wpisać sekwencję znaków **4, 9** odpowiadających poszczególnym funkcjom menu.

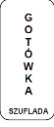
UWAGA! Można maksymalnie wykonać 20 zmian waluty ewidencyjnej.

Programowanie przelicznika walut

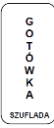
Przelicznik walut jest drukowany pod paragonem fiskalnym, przelicza sumę paragonu w walucie podstawowej na walutę ustawioną w przeliczniku, drukowany jest kurs przelicznika do waluty podstawowej. Przelicznik ten nie jest uwzględniany w żadnym raporcie, posiada tylko i wyłącznie funkcję informacyjną. Nazwa przelicznika walut może składać się maksymalnie z trzech znaków alfanumerycznych. Kurs waluty musi zawierać się w przedziale 0,0000001-99,9999999.

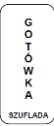
W poniższej tabeli przedstawiono procedurę programowania przelicznika walut.

PROCEDURA	KLAWISZE DO NACIŚNIĘCIA	KOMUNIKATY WYŚWIETLACZA
Włączenie kasy/logowanie do <i>MENU GŁÓWNE</i>		
Wybór opcji <i>PROGRAMOWANIE</i>	 lub 	
Zatwierdzenie wyboru		
Wybór opcji <i>PRZELICZNIK WALUT</i> i zatwierdzenie	 lub  	
Wpisanie nazwy nowej waluty przelicznika np. EURO	Nazwę trzeba wpisać przy pomocy klawiszy numerycznych, które działają na identycznej zasadzie jak w telefonie komórkowym	
Zatwierdzenie wpisanej nazwy		
Wpisanie kursu przelicznika i zatwierdzenie	Wpisanie aktualnego kursu 	
Wybór czy przelicznik ma być drukowany czy nie i zatwierdzenie wyboru	 lub  	
Zatwierdzenie wprowadzonych danych		

Do trybu programowania przelicznika waluty można przejść za pomocą odnośników numerycznych. Będąc w menu głównym należy wpisać sekwencję znaków **4, 0**.

Konfiguracja











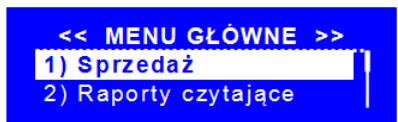



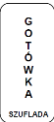
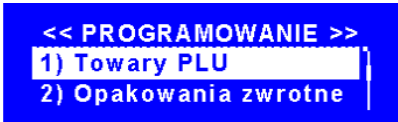

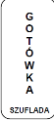
Opcje ogólne

W konfiguracji opcji ogólnych ustawia się wszystkie parametry kasy, które nie dotyczą sprzedaży. W celu wprowadzenia zmian należy przejść całą procedurę konfiguracji i zatwierdzić wprowadzone zmiany. W poniższej tabeli przedstawiono opis funkcji dostępnych w konfiguracji.

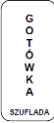
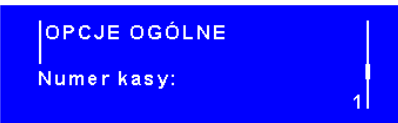
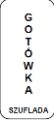
Funkcja	Opis
Numer kasy	Jest to numer systemowy kasy drukowany na wszystkich drukowanych dokumentach przez kasę. Numer może przyjąć wartość z przedziału 1-99.
System kasjerski	Konieczność logowania się kasjerów do poszczególnych trybów. System kasjerski można wyłączyć ustawiając opcję na NIE. W takim przypadku kasa nie żąda haseł tylko od razu przechodzi do wybranego trybu. Możliwe ustawienia: TAK - konieczność logowania, NIE – wyłączone logowanie.
Drukowanie nazw kasjerów	W kasie można każdemu kasjerowi nadać własną nazwę, funkcja ta określa czy nadana nazwa ma drukować się na paragonach czy nie. Możliwe ustawienia: TAK – kasa na paragonach drukuje nazwę np. ADAM, NIE – kasa drukuje na paragonach nazwy np. KASJER 01 ... KASJER 30.
Auto wylogowanie kasjera:	Funkcja określa czy kasa po zakończeniu paragonu wyloguje kasjera z trybu sprzedaży do menu głównego czy też nie. Możliwe ustawienia: TAK – kasa automatycznie wyloguje kasjera po zakończeniu paragonu, NIE – kasa po zakończeniu paragonu pozostanie w trybie sprzedaży.
Nasylenie druku	Inaczej zwane zaczernieniem wydruku określa intensywność wygrzewania papieru, z jaką są drukowane paragony. Może przyjąć wartości z zakresu 0-20. Wartości wpisujemy z klawiatury numerycznej lub wybieramy za pomocą klawiszy [↓] [↑]. 0 – błąd wydruk na paragonie, 20 – bardzo ciemny wydruk na paragonie. <i>Im ciemniejszy wydruk tym więcej prądu jest pobierane z akumulatora kasy oraz krótsza żywotność głowicy drukującej!</i>
Autowylączenie	Określa czas bezczynności kasy, po jakim kasa się automatycznie wyłączy. Funkcja ta ma na celu oszczędzanie energii tak, aby móc dokonać jak największej wydruków na kasie podczas pracy na akumulatorze. Możliwe ustawienie: NIE – kasa nie wyłączy się sama, 1-15 – czas bezczynności w minutach, po jakim kasa sama się wyłączy. <i>Funkcja ta nie działa w trybie: Połączenie z PC.</i>
Wyłączenie podświetlenia	Określa czas bezczynności kasy po jakim kasa automatycznie wyłączy podświetlenie wyświetlacza operatora. Funkcja ta ma na celu oszczędzanie energii tak, aby jak największej paragonów można było wystawić na jednym ładowaniu akumulatora. Możliwe ustawienia: NIE – podświetlenie nigdy nie zostanie wyłączone, 1 – 5 czas bezczynności w minutach, po jakim kasa wyłączy podświetlenie wyświetlacza operatora.
Autowylączenie po Raporcie Dobowym	Określa czy kasa automatycznie ma wyłączyć się po wykonaniu raportu dobowego. Możliwe ustawienia: TAK - po wykonaniu procedur związanych z wykonywaniem raportu dobowego kasa samoistnie się wyłączy, NIE – kasa po wykonanym raporcie nie wyłączy się.
Kontrola stanu gotówki	Kasa na bieżąco kontroluje stan gotówki. W przypadku próby wypłacenia większej kwoty niż jest zarejestrowana w kasie (suma kwot sprzedanych towarów, wpłaty, wypłaty, rozliczenie opakowań zwrotnych), kasa zgłosi błąd. Możliwe ustawienia: TAK – kasa kontroluje stan gotówki, NIE – kasa nie kontroluje stanu gotówki.

Raport zerujący PLU	Kasa posiada możliwość wydrukowania raportu sprzedaży artykułów długiego z informacjami dotyczącymi sprzedaży poszczególnych artykułów lub krótkiego informującego o wykonaniu zerowania liczników sprzedaży artykułów. Raport w wersji krótkiej jest zalecany do stosowania podczas współpracy kasy z programami magazynowymi. Możliwe ustawienia: DŁUGI – kasa drukuje informacje o sprzedaży artykułów, KRÓTKI – kasa nie drukuje informacji o sprzedaży artykułów, drukuje tylko informację o zerowaniu liczników sprzedaży.
Raport zerujący opakowania	Kasa posiada możliwość wydrukowania raportu sprzedaży opakowań długiego z informacjami dotyczącymi sprzedaży poszczególnych opakowań zwrotnych lub krótkiego informującego o wykonaniu zerowania liczników sprzedaży opakowań. Możliwe ustawienia: DŁUGI – kasa drukuje informacje o sprzedaży opakowań zwrotnych, KRÓTKI – kasa nie drukuje informacji o sprzedaży opakowań zwrotnych, drukuje tylko informację o zerowaniu liczników sprzedaży opakowań zwrotnych.
Regulacja silnika	W celu poprawy skuteczności działania zwijacza istnieje możliwość regulacji pracy silnika. 0-20 - czym wyższa wartość tym bardziej skuteczny zwijacz.

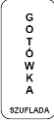
Poniżej przedstawiono procedurę ustawiania opcji ogólnych.

PROCEDURA	KLAWISZE DO NACIŚNIĘCIA	KOMUNIKATY WYŚWIETLACZA
Włączenie kasy/logowanie do <i>MENU GŁÓWNE</i>		
Wybór opcji <i>PROGRAMOWANIE</i>	 lub 	
Zatwierdzenie wyboru		
Wybór opcji <i>KONFIGURACJA</i> i zatwierdzenie	 lub  	
Wybór <i>OPCJE OGÓLNE</i> i zatwierdzenie	 lub  	
Wpisanie numeru kasy, po jakim kasa będzie identyfikowana i zatwierdzenie	Numer kasy należy wpisać z klawiatury numerycznej 	
Włączenie lub wyłączenie konieczności logowania kasjerów i zatwierdzenie	 lub  	

Włączenie lub wyłączenie drukowania nazw kasjerów na paragonach i zatwierdzenie		
Wybór opcji czy kasa ma automatycznie wylogować kasjera po wystawieniu paragonu i zatwierdzenie		
Wybór intensywności, z jaką ma drukować drukarka i zatwierdzenie	Wpisanie wartości z klawiatury numerycznej	
Wybór w minutach czasu bezczynności, po jakim kasa się wyłączy automatycznie i zatwierdzenie		
Wybór w minutach czasu bezczynności, po jakim wyłączy się podświetlenie wyświetlacza i zatwierdzenie		
Wybór opcji czy kasa ma samoistnie wyłączyć się po wykonaniu Raportu Dobowego i zatwierdzenie		
Wybór opcji czy kasa ma kontrolować stan gotówki w szufladzie i zatwierdzenie		
Wybór opcji czy kasa ma drukować długi raport sprzedaży artykułów czy krótki i zatwierdzenie		
Wybór opcji czy kasa ma drukować długi raport sprzedaży opakowań zwrotnych czy krótki i zatwierdzenie		
Zatwierdzenie wprowadzonych danych		

Do trybu konfiguracji opcji ogólnych można przejść za pomocą klawiszy skrótów. Będąc w menu głównym należy wcisnąć klawisze [4], [PLU1], [1].







Opcje paragonu



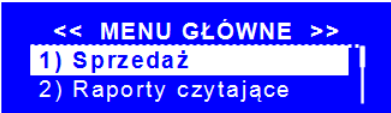

W konfiguracji paragonu ustawia się wszystkie funkcje związane ze sprzedażą (wystawieniem paragonu) takie jak drukowanie ilości pozycji na paragonie, przymus podania kwoty od klienta, itp.

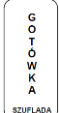
W poniższej tabeli przedstawiono opis poszczególnych funkcji.

Funkcja	Opis
Przymus SUMA	Funkcja określa czy kasjer przed zakończeniem paragonu podsumuje paragon. Możliwe ustawienia: TAK- konieczność przed zamknięciem paragonu naciśnięcia klawisza SUMA, NIE – brak konieczności podsumowania paragonu.
Przymus kwoty	Funkcja określa czy kasjer przed zakończeniem paragonu musi podać kwotę otrzymaną od klienta. Możliwe ustawienia: TAK - konieczność podania kwoty od klienta, NIE – brak konieczności podania kwoty od klienta.
Cena w groszach	Funkcja określa czy wprowadzane kwoty podczas sprzedaży są podawane w groszach, czyli wprowadzenie kwoty 25 określa 0,25zł, czy w złotych czyli wprowadzenie kwoty 25 określa 25zł. Możliwe ustawienia: TAK – kasa przyjmuje wartości w groszach, NIE – kasa przyjmuje wartości w złotych.
Limit paragonu	Funkcja określa zalecaną maksymalną kwotę paragonu. Jest to zabezpieczenie przed wystawieniem omyłkowo paragonów na bardzo duże kwoty. Po przekroczeniu limitu kasa zgłosi komunikat o ustawionym limicie i zapyta się czy dla danego paragonu zwiększyć limit. W przypadku zwiększenia limitu kasa zakończy paragon. W przypadku stwierdzenia zbyt dużej wartości paragonu przed zakończeniem paragonu można skorygować sprzedaż. Funkcja nie działa w przypadku sprzedaży z ceną SICS. Możliwe ustawienia: 0,00 – brak limitu, 0,01-9999999,99 – wartość wpisujemy z klawiatury numerycznej.
Drukuj numer PLU	Funkcja oznacza czy na paragonie przy sprzedaży artykułu ma drukować się numer PLU tego artykułu. Możliwe ustawienia: TAK – kasa drukuje numer PLU i kod kreskowy 1 na paragonie, NIE – kasa nie drukuje numeru PLU, kodu kreskowego 1 na paragonie.
Drukuj ilość PLU	Funkcja określa czy kasa w podsumowaniu paragonu drukuje ilość pozycji wydrukowanych na paragonie. Nie należy tego mylić z ilością sprzedanych artykułów, gdyż w jednej pozycji paragonu możemy mieć wielokrotność danego artykułu. Możliwe ustawienie: NIE – kasa nie drukuje ilości pozycji wydrukowanych na paragonie, TAK – kasa drukuje ilość pozycji wydrukowanych na paragonie.

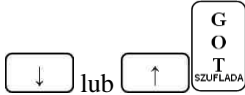
Poniżej przedstawiono konfigurację opcji paragonu.

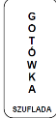
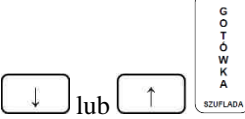
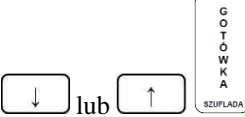
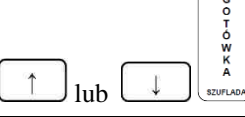
PROCEDURA	KLAWISZE DO NACIŚNIĘCIA	KOMUNIKATY WYŚWIETLACZA
Włączenie kasy/logowanie do <i>MENU GŁÓWNE</i>		
Wybór opcji <i>PROGRAMOWANIE</i>	 lub 	
Zatwierdzenie wyboru		

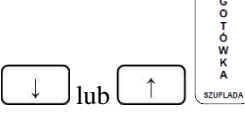
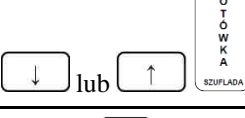
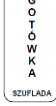









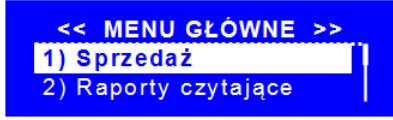



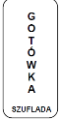



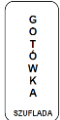

Wybór opcji <i>KONFIGURACJA</i> i zatwierdzenie		<< KONFIGURACJA >> 1)Opcje ogólne 2)Opcje paragonu
Wybór <i>OPCJE PARAGONU</i>		<< KONFIGURACJA >> 1)Opcje ogólne 2)Opcje paragonu
Zatwierdzenie		OPCJE PARAGONU Przymus SUMA: NIE
Włączenie lub wyłączenie konieczności naciśnięcia klawisza [SUMA] przed zamknięciem paragonu i zatwierdzenie		OPCJE PARAGONU Przymus kwoty: NIE
Włączenie lub wyłączenie konieczności podania kwoty od klienta i zatwierdzenie		OPCJE PARAGONU Cena w groszach: NIE
Wybór metody wprowadzania ceny w groszach lub złotych i zatwierdzenie		OPCJE PARAGONU Limit paragonu: 0.00
Określenie limitu paragonu i zatwierdzenie	Wprowadzenie wartości z klawiatury numerycznej 	OPCJE PARAGONU Drukuj nr PLU: NIE
Wybór opcji czy kasa na paragonie ma drukować numer PLU i zatwierdzenie		OPCJE PARAGONU Drukuj ilość PLU: NIE
Wybór opcji czy kasa ma drukować na paragonie ilość sprzedanych pozycji i zatwierdzenie		KOMUNIKAT Zapisać dane? GOT=Zapis C=Wyjdz
Zatwierdzenie wprowadzonych danych		KOMUNIKAT Czekaj ...

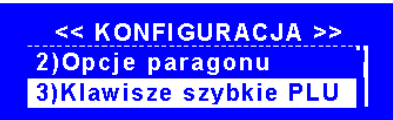
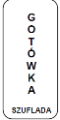
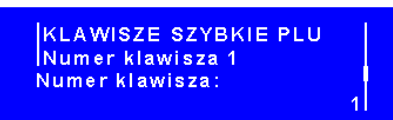
Do trybu konfiguracji opcji paragonu można przejść za pomocą klawiszy skrótów. Będąc w menu głównym należy wcisnąć klawisze [4], [PLU1], [2].

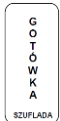
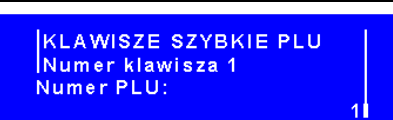
Klawisze szybkie PLU

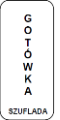
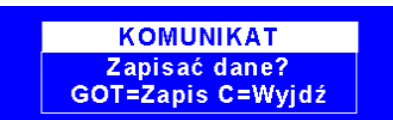
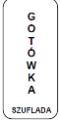
Podczas konfiguracji klawiszy PLU możemy przypisać wybrane towary do klawiszy szybkiej sprzedaży [PLU1] – [PLU12]. Do klawiszy możemy przypisać dowolne towary z bazy towarowej.

W poniższej tabeli przedstawiono procedurę programowania klawiszy szybkich PLU.

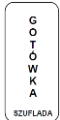
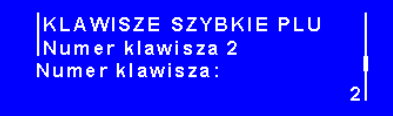
PROCEDURA	KLAWISZE DO NACIŚNIĘCIA	KOMUNIKATY WYŚWIETLACZA
Włączenie kasy/logowanie do MENU GŁÓWNE		
Wybór opcji PROGRAMOWANIE	 lub 	
Zatwierdzenie wyboru		
Wybór opcji KONFIGURACJA i zatwierdzenie wyboru	 lub  	
Wybór opcji KLAWISZE SZYBKIE PLU	 lub 	
Zatwierdzenie wyboru		
Wybór numeru klawisza PLU, do którego przypiszemy towar i zatwierdzenie	 lub  	
Wybór numeru PLU (np.21) artykułu, który ma być przypisane do klawisza [PLU1] i zatwierdzenie klawiszem [GOTÓWKA]	  	
Zatwierdzenie wprowadzonych danych		
Wybór kolejnego numeru klawisza PLU, do którego przypiszemy kolejny towar	 lub  	
Z kolejnymi klawiszami postępujemy tak jak pokazano w przykładzie powyżej.		











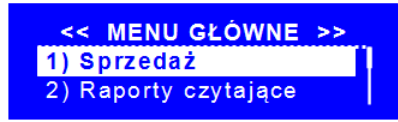

Do trybu konfiguracji klawiszy szybkich PLU można przejść za pomocą klawiszy skrótu. Będąc w menu głównym należy wcisnąć klawisze [4], [PLU1], [3].

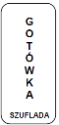

Klawisze [%-], [%+]

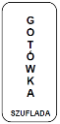
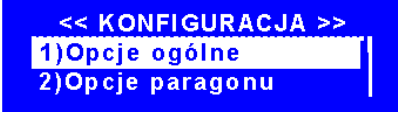
W funkcji Klawisze %-/%+ istnieje możliwość przypisania do klawiszy [%-], [%+] odpowiednich rabatów, marż, procentowych i kwotowych. Rabaty, marże o zaprogramowanej wartości będą udzielane

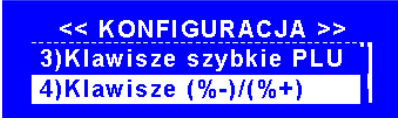
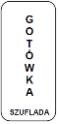
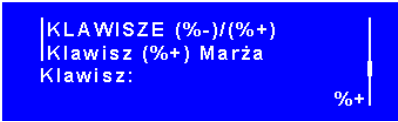
bezpośrednio po naciśnięciu klawiszy [%-], [%+]. Niezależnie od zaprogramowania wartości rabatu i marży w trybie sprzedaży będzie można również nadpisać zaprogramowaną wartość rabatu i marży.

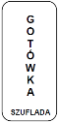
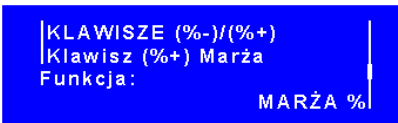
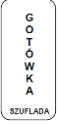
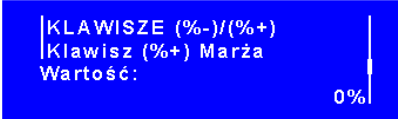
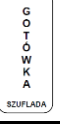
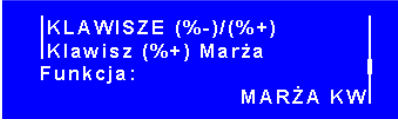
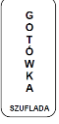
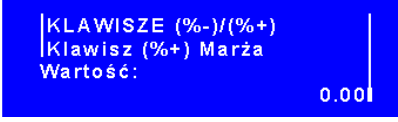
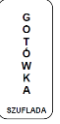
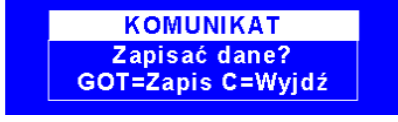
W poniższej tabeli przedstawiono procedurę programowania klawiszy rabatu [%-] i marży [%+].

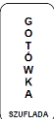
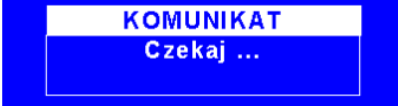
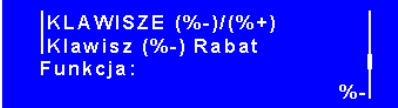
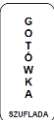
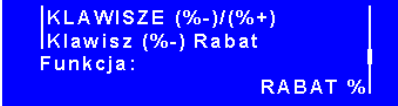
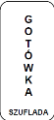
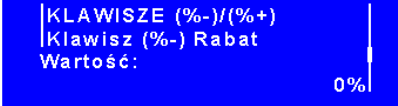
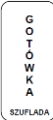
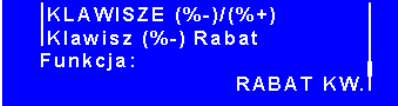
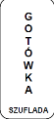
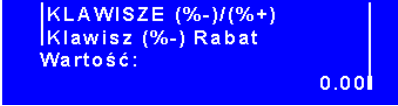
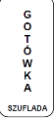
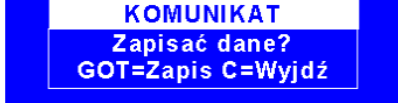
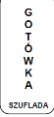
PROCEDURA	KLAWISZE DO NACIŚNIĘCIA	KOMUNIKATY WYŚWIETLACZA
Włączenie kasy/logowanie do MENU GŁÓWNE		
Wybór opcji PROGRAMOWANIE	 lub 	
Zatwierdzenie wyboru		
Wybór opcji KONFIGURACJA i zatwierdzenie wyboru	 lub  	
Wybór opcji KLAWISZE (%-)/(%+)	 lub 	
Zatwierdzenie wyboru		
Wybór funkcji rabat (%-) lub marża (%+) i zatwierdzenie wyboru	 lub  	
Zatwierdzenie funkcji MARŻA (%)		
Wpisanie wartość marży procentowej i zatwierdzenie	Dane wpisujemy z klawiatury numerycznej 	
Zatwierdzenie funkcji MARŻA KW		
Wpisanie wartość marży kwotowej i zatwierdzenie	Dane wpisujemy z klawiatury numerycznej 	

Zatwierdzenie wprowadzonych danych		
Po zapisaniu danych kasa wyświetli konfigurację rabatu		
Zatwierdzenie wyboru programowania rabatu		
Zatwierdzenie funkcji RABAT %		
Wprowadzenie wartości rabatu procentowego i zatwierdzenie	Dane wpisujemy klawiatury numerycznej 	
Zatwierdzenie funkcji RABAT KW		
Wprowadzenie wartość rabatu kwotowego i zatwierdzenie	Dane wpisujemy klawiatury numerycznej 	
Zatwierdzenie wprowadzonych danych		

Do trybu konfiguracji klawiszy [%-], [%+] można przejść za pomocą klawiszy skrótu. Będąc w menu głównym należy wcisnąć klawisze [4], [PLU1], [4].

Port COM

W opcji programowania PORT COM są dostępne wszystkie funkcje do konfiguracji komunikacji z urządzeniami zewnętrznymi. Kasa może współpracować z komputerem, czytnikiem kodów kreskowych, wagą oraz szufladą. Istnieje możliwość podłączenia dwóch wag jednocześnie do portu COM1 oraz portu COM2.

Porty COM1, COM2 są portami definiowalnymi, to znaczy, że w konfiguracji określamy jakiego typu urządzenie podłączamy do tego portu. Port SKANER może współpracować tylko z czytnikami kodów kreskowych. Port SZUFLADA może współpracować tylko z szufladą.

Peryferie (WAGA, CZYTNIK)

W konfiguracji PERYFERIE można zdefiniować ustawienie portów COM1, COM2 na współpracę kasy z **czytnikiem kodów kreskowych** lub **wagą elektroniczną**. Podczas konfiguracji należy wybrać urządzenie, z jakim ma współpracować kasa oraz prędkość komunikacji.

Podłączenie **wagi elektronicznej** odbywa się poprzez złącze RS-232. Wagę można podłączyć do portu COM1 lub COM2. Kasa może współpracować z każdą wagą elektroniczną posiadającą protokół Angel (CAS). Zaleca się ustawienie prędkości komunikacyjnej na 9600 oraz protokół ANGEL AP-1.

Poniżej przedstawiono schemat kabla komunikacyjnego kasa SEMI PLUS - Waga DS788 .

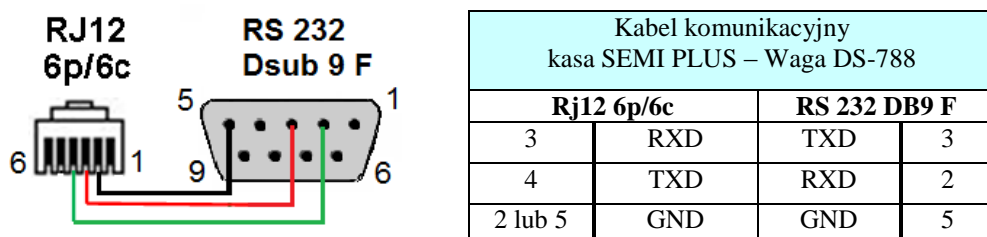









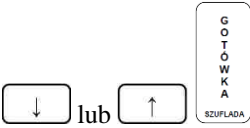

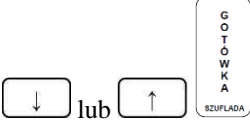
Poniżej przedstawiono parametry, jakie należy ustawić w wadze.

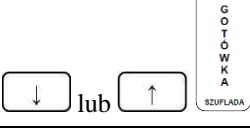
Parametr	Wartość
Liczba bitów na sekundę	9600
Bity danych	8
Parzystość	Brak
Bity stopu	1 lub 2
Protokół	Angel AP-1 (Cas)

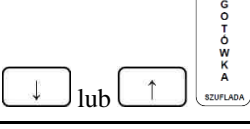
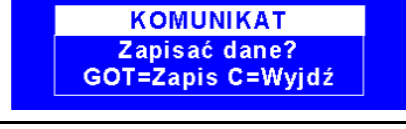
W poniższej tabeli przedstawiono procedurę programowania portu COM do współpracy z wagą lub czytnikiem kodów kreskowych.

PROCEDURA	KŁAWISZE DO NACIŚNIĘCIA	KOMUNIKATY WYŚWIETLACZA
Włączenie kasy/logowanie do <i>MENU GŁÓWNE</i>		<< MENU GŁÓWNE >> 1) Sprzedaż 2) Raporty czytające
Wybór opcji <i>PROGRAMOWANIE</i>	lub	<< MENU GŁÓWNE >> 3) Raporty zerujące 4) Programowanie
Zatwierdzenie wyboru		<< PROGRAMOWANIE >> 1) Towary PLU 2) Opakowania zwrotne
Wybór opcji <i>KONFIGURACJA</i> i zatwierdzenie wyboru	lub	<< KONFIGURACJA >> 1) Opcje ogólne 2) Opcje paragonu
Wybór opcji <i>PORTY COM</i>	lub	<< KONFIGURACJA >> 4) Klawisze (%-)/(%+) 5) Porty COM
Zatwierdzenie wyboru		<< Komunikacja >> 1) Peryferie 2) PC

Wybór opcji <i>PERYFERIE</i> i zatwierdzenie wyboru		
Wybór portu <i>COM</i> , który chcemy zdefiniować i zatwierdzenie		
Wybór typu urządzenia <i>WAGA</i> lub <i>SKANER</i> i zatwierdzenie klawisze		
Wybór prędkości komunikacji i zatwierdzenie		
Zatwierdzenie wprowadzonych zmian		
Kasa automatycznie przejdzie w do ustawień portu drugiego, należy przejść procedurę programowania drugiego portu wprowadzając zmiany lub pozostawić bez zmian.		

Do trybu *PERYFERIE* można przejść za pomocą klawiszy skrótu. Będąc w menu głównym należy wcisnąć klawisze [4], [PLU1], [5], [1].

Kasa SEMI PLUS może współpracować z dowolnym **czytnikiem kodów kreskowych** wyposażonym w złącze RS-232. W przypadku podłączenia czytnika poprzez złącze SKANER należy dokonać konfiguracji portu COM2 do podłączenia ze skanerem. Port SKANER podaje napięcie zasilania dla czytnika 5V. Prądowe obciążenie portu nie powinno przekroczyć 200mA, jeśli czytnik wymaga większego prądu zasilania zaleca się zastosowanie zasilacza zewnętrznego dla czytnika.

Skaner można również podłączyć poprzez COM1 oraz COM2, w takim przypadku czytnik musi być wyposażony w zewnętrzny zasilacz, ponieważ kasa nie podaje napięcia na tych złączach.

Parametry komunikacji czytnika należy ustawić zgodnie z parametrami portu COM ustawionymi w kasie dla komunikacji z czytnikiem. Zaleca się ustawienie czytnika: liczba bitów na sekundę-9600, parzystość-brak, bity danych-8, bity stopu-1.

Poniżej przedstawiono schemat kabla komunikacyjnego kasa SEMI PLUS – czytnik kodów kreskowych.

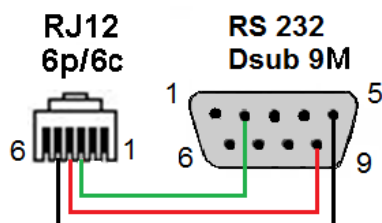

Kabel komunikacyjny kasa SEMI PLUS – skaner kodów kreskowych			
Rj12 6p/6c		RS 232 DB9 M	
3	RXD	TXD	2
4	Out 5V DC	In 5V DC	9
2 lub 5	GND	GND	5

Komputer PC

Kasa SEMI PLUS posiada możliwość komunikacji z komputerem poprzez złącze RS-232. Kabel komunikacyjny jest dołączony do kasy. W opcji *PC* ustawiamy parametry złącze RS-232 do komunikacji z komputerem. Ustawienia te nie powodują zmian w ustawieniach portu dla wagi i czytnika.

Poniżej przedstawiono schemat kabla komunikacyjnego kasa Semi Plus-Komputer.

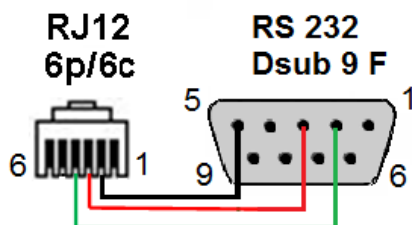

Kabel komunikacyjny kasa SEMI PLUS – Komputer			
Rj12 6p/6c		RS 232 DB9 F	
3	RXD	TXD	3
4	TXD	RXD	2
2 lub 5	GND	GND	5

Poniżej przedstawiono procedurę ustawienia złącza RS232 w kasie do komunikacji z PC.

PROCEDURA	KŁAWISZE DO NACIŚNIĘCIA	KOMUNIKATY WYŚWIETLACZA
Włączenie kasy/logowanie do <i>MENU GŁÓWNE</i>		
Wybór opcji <i>PROGRAMOWANIE</i>		
Zatwierdzenie wyboru		
Wybór opcji <i>PORTY COM</i> i zatwierdzenie wyboru		
Wybór opcji <i>KOMUNIKACJA</i> i zatwierdzenie		
Wybór opcji <i>PC</i> i zatwierdzenie		
Wybór numeru portu, do którego podłączony jest komputer i zatwierdzenie wyboru		
Wybór prędkości transmisji		

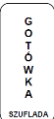
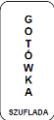
Zatwierdzenie wyboru		KOMUNIKAT Zapisać dane? GOT=Zapis C=Wyjdz
Zatwierdzenie wprowadzonych danych		KOMUNIKAT Czekaj ...

Do trybu konfiguracji funkcji *PC* można przejść za pomocą klawiszy skrótów. Będąc w menu głównym należy wcisnąć klawisze [4], [PLU1], [5], [2].

Bluetooth (opcja)

Kasa SEMI PLUS posiada możliwość komunikacji bezprzewodowej Bluetooth z innymi urządzeniami: komputer lub czytnik kodów kreskowych wyposażony w komunikację Bluetooth np. DBS-55. Za pomocą komunikacji bezprzewodowej Bluetooth możliwe jest programowanie, odczytywanie danych z kasy jak również prowadzenie sprzedaży przy pomocy czytnika.







UWAGA! Komunikacja Bluetooth jest opcją. Jeżeli kasa nie posiada fabrycznie zamontowanego modułu Bluetooth istnieje możliwość dokupienia tego modułu, z tym, że kompletacji dokonuje się przed fiskalizacją kasy!





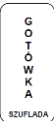

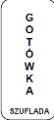
UWAGA! Gdy kasa nie posiada modułu Bluetooth nie pozwala wejść do poniższych funkcji.

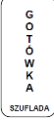
Włącz/wyłącz

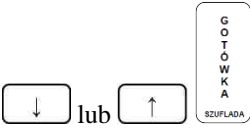
Fabrycznie komunikacja Bluetooth jest wyłączona. W celu aktywacji komunikacji należy wykonać poniższą procedurę.

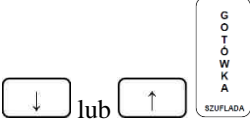
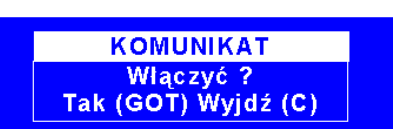
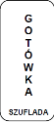
Poniżej przedstawiono procedurę Włączenia/Wyłączenia komunikacji Bluetooth.

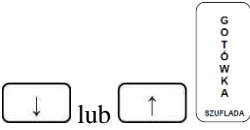
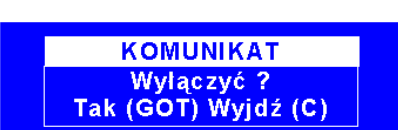
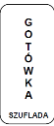
PROCEDURA	KLAWISZE DO NACIŚNIĘCIA	KOMUNIKATY WYŚWIETLACZA
Włączenie kasy/logowanie do <i>MENU GŁÓWNE</i>		<< MENU GŁÓWNE >> 1) Sprzedaż 2) Raporty czytające
Wybór opcji <i>PROGRAMOWANIE</i>	 lub 	<< MENU GŁÓWNE >> 3) Raporty zerujące 4) Programowanie
Zatwierdzenie wyboru		<< PROGRAMOWANIE >> 1) Towary PLU 2) Opakowania zwrotne
Wybór opcji <i>KONFIGURACJA</i> i zatwierdzenie	 lub  	<< KONFIGURACJA >> 1) Opcje ogólne 2) Opcje paragonu
Wybór opcji <i>PORTY COM</i> i zatwierdzenie	 lub  	<< Komunikacja >> 1) Peryferie 2) PC





Wybór opcji <i>BLUETOOTH</i> i zatwierdzenie		
Wybór opcji <i>WŁĄCZ/WYŁĄCZ</i> i zatwierdzenie		
Zatwierdzenie włączenia modułu Bluetooth		
Gdy Bluetooth jest włączony kasa pyta się czy wyłączyć.		
Wybór opcji <i>WŁĄCZ/WYŁĄCZ</i> i zatwierdzenie		
Zatwierdzenie wyłączenia modułu Bluetooth		

Do trybu włączenia/wyłączenia Bluetooth-a można przejść za pomocą klawiszy skrótu. Będąc w menu głównym należy wcisnąć klawisze [4], [PLU1], [5], [3], [1].

Usuń połączenie

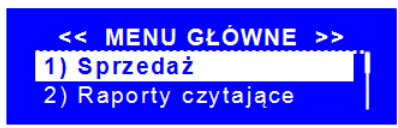
Funkcja służy do usuwania nawiązanego połączenia Bluetooth. Kasowany jest kod pin, który został nadany podczas parowania urządzeń.

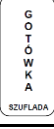
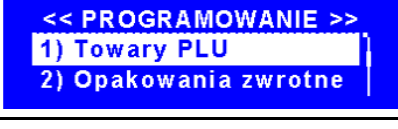
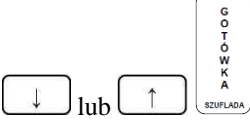
Poniżej przedstawiono procedurę usunięcia połączenia z urządzeniem Bluetooth.

PROCEDURA	KLAWISZE DO NACIŚNIĘCIA	KOMUNIKATY WYŚWIETLACZA
Włączenie kasy/logowanie do <i>MENU GŁÓWNE</i>		
Wybór opcji <i>PROGRAMOWANIE</i>		
Zatwierdzenie wyboru		
Wybór opcji <i>KONFIGURACJA</i> i zatwierdzenie wyboru		

Wybór opcji <i>PORTY COM</i> i zatwierdzenie		<< Komunikacja >> 1)Peryferie 2)PC
Wybór opcji <i>BLUETOOTH</i> i zatwierdzenie		<< Bluetooth >> 1)Włącz/Wyłącz 2)Usuń połączenie
Wybór opcji <i>USUŃ POŁĄCZENIE</i>		<< Bluetooth >> 1)Włącz/Wyłącz 2)Usuń połączenie
Zatwierdzenie wyboru		KOMUNIKAT Czekaj ...



Do trybu usunięcia połączenia można przejść za pomocą klawiszy skrótu. Będąc w menu głównym należy wcisnąć klawisze [4], [PLU1], [5], [3],[2].

Połącz z PC

Funkcja służy do nawiązywania bezprzewodowej komunikacji z komputerem wyposażonym w moduł Bluetooth. Dzięki zastosowaniu tego połączenia istnieje możliwość przesyłania danych takich jak baza towarowa, nagłówki, jak również odbieranie danych z kasy fiskalnej.

Poniżej przedstawiono procedurę połączenia kasy z komputerem za pomocą komunikacji Bluetooth.

PROCEDURA	KLAWISZE DO NACIŚNIĘCIA	KOMUNIKATY WYŚWIETLACZA
Włączenie kasy/logowanie do <i>MENU GŁÓWNE</i>		<< MENU GŁÓWNE >> 1) Sprzedaż 2) Raporty czytające
Wybór opcji <i>PROGRAMOWANIE</i>		<< MENU GŁÓWNE >> 3)Raporty zerujące 4)Programowanie
Zatwierdzenie wyboru		<< PROGRAMOWANIE >> 1) Towary PLU 2) Opakowania zwrotne
Wybór opcji <i>KONFIGURACJA</i> i zatwierdzenie		<< KONFIGURACJA >> 1)Opcje ogólne 2)Opcje paragonu
Wybór opcji <i>PORTY COM</i> i zatwierdzenie		<< Komunikacja >> 1)Peryferie 2)PC
Wybór opcji <i>BLUETOOTH</i> i zatwierdzenie		<< Bluetooth >> 1)Włącz/Wyłącz 2)Usuń połączenie

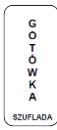
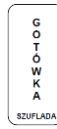
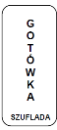
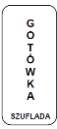
Wybór opcji <i>POŁĄCZ Z PC</i>	 lub 	<< Bluetooth >> 2)Usuń połączenie 3)Połącz z PC
Zatwierdzenie wyboru		KOMUNIKAT Trwa wykrywanie kasy...
Kasa wejdzie w tryb nawiązywania połączenia. Gdy wykryje komputer z aktywnym modulem Bluetooth wyświetli komunikat		KOMUNIKAT Podaj nowy PIN
Należy wpisać PIN i zatwierdzić	Pin może składać się z 4 dowolnych znaków numerycznych i musi być zgodny z pinem wpisanym w PC 	KOMUNIKAT Czekaj ...
Gdy piny będą zgodne i kasa nawiąże komunikację z PC wyświetli na wyświetlaczu nazwę urządzenia, z którym się połączyła		KOMUNIKAT Połączono z MARCIN2
Zatwierdzamy połączenia		KOMUNIKAT Port PC COM1 Prędkość 115200
Zatwierdzamy prędkość komunikacji 115200. Kasa powraca do menu Bluetooth, komunikacja nawiązana		<< Bluetooth >> 1)Włącz/Wyłącz 2)Usuń połączenie

Do trybu konfiguracji połączenia z PC za pomocą modułu Bluetooth można przejść za pomocą klawiszy skrótów. Będąc w menu głównym należy wcisnąć klawisze [4], [PLU1], [5], [3],[3].



UWAGA! Gdy podamy niezgodne piny kasa zgłosi komunikat *BŁĄD POŁĄCZENIA*.





Połącz z DBS

Kasa umożliwia komunikację ze skanerem kodów kreskowych wyposażonych w komunikację Bluetooth np. Datecs DBS55, Zebex Z-3090BT.

DBS - DATECS BARCODE SCANNER – czyli bezprzewodowy laserowy skaner kodów kreskowych firmy DATECS wyposażony w moduł Bluetooth, który umożliwia sprzedaż towarów z wykorzystaniem komunikacji bezprzewodowej.

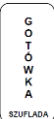
W celu nawiązania połączenia z czytnikiem DBS55 należy wykonać następującą procedurę.

PROCEDURA	KLAWISZE DO NACIŚNIĘCIA	KOMUNIKATY WYŚWIETLACZA
Włączenie kasy/logowanie do <i>MENU GŁÓWNE</i>		<< MENU GŁÓWNE >> 1) Sprzedaż 2) Raporty czytające
Wybór opcji <i>PROGRAMOWANIE</i>	 lub 	<< MENU GŁÓWNE >> 3)Raporty zerujące 4)Programowanie

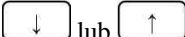
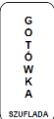
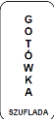
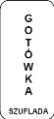
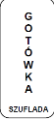
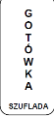
Zatwierdzenie wyboru		<< PROGRAMOWANIE >> 1) Towary PLU 2) Opakowania zwrotne
Wybór opcji <i>KONFIGURACJA</i> i zatwierdzenie wyboru		<< KONFIGURACJA >> 1) Opcje ogólne 2) Opcje paragonu
Wybór opcji <i>PORTY COM</i> i zatwierdzenie		<< Komunikacja >> 1) Peryferie 2) PC
Wybór opcji <i>BLUETOOTH</i> i zatwierdzenie		<< Bluetooth >> 1) Włącz/Wyłącz 2) Usuń połączenie
Wybór opcji <i>POŁĄCZ Z DBS</i>		<< Bluetooth >> 3) Połącz z PC 4) Połącz z DBS
Zatwierdzenie klawiszem		KOMUNIKAT Trzymaj przycisk na DBS do 2 sygnałów
Należy przytrzymać przycisk na czytniku DBS do momentu usłyszenia dwóch sygnałów, następnie należy nacisnąć klawisz [GOTÓWKA]		KOMUNIKAT Czekaj ...
Po nawiązaniu komunikacji kasa wyświetli komunikat.		KOMUNIKAT Połączono poprawnie!
Zatwierdzenie wyboru		KOMUNIKAT Urząd. Na COM1 ustaw. Na Skaner
Zatwierdzenie wyboru		KOMUNIKAT Prędkość dla COM1 Ustawiona 115200
Zatwierdzenie wyboru		<< Bluetooth >> 1) Włącz/Wyłącz 2) Usuń połączenie

Do trybu konfiguracji połączenia z DBS można przejść za pomocą klawiszy skrótu. Będąc w menu głównym należy wcisnąć klawisze [4], [PLU1], [5], [3], [4].

W celu połączenia innych skanerów wyposażonych w moduł Bluetooth np. Zebex Z-3090BT z kasą SEMI PLUS należy ustawić skaner na tryb Master, nazwę skanera, jako DBS55, pin: 0000.

W kasie należy wybrać tryb konfiguracji połączenia z czytnikiem DBS (*PROGRAMOWANIE/KONFIGURACJA/PORTY COM/BLUETOOTH/POŁĄCZ Z DBS*). Po wybraniu opcji *POŁĄCZ Z DBS* kasa wyświetli komunikat *TRZYMAJ PRZYCIISK NA DBS DO 2 SYGNAŁÓW*, komunikat

należy zatwierdzić klawiszem [GOTÓWKA]. W tym momencie kasa powinna nawiązać połączenie z czytnikiem. Po nawiązaniu komunikacji kasa wyświetli komunikat *POŁĄCZONO POPRAWNIE!*, należy zatwierdzić parametry komunikacji z czytnikiem zgłoszone przez kasę. Kasa jest gotowa do współpracy z czytnikiem.

Szuflada kasowa

Kasa SEMI PLUS posiada możliwość współpracy z szufladą kasową [12V] poprzez złącze komunikacyjne. **Kasa nie steruje otwieraniem szuflady, gdy jest zasilana TYLKO z akumulatora, do prawidłowego działania należy podłączyć zasilacz sieciowy do kasy.**

Otwarcie szuflady następuje zawsze przy zakończeniu paragonu jakąkolwiek formą płatności lub przy dokonywaniu wpłat lub wypłat. Aby otworzyć szufladę poza transakcją należy nacisnąć klawisze: [SHIFT] a następnie [GOTÓWKA/SZUFLADA]. Poniżej przedstawiono sposób podłączenia szuflady do kasy SEMI PLUS.

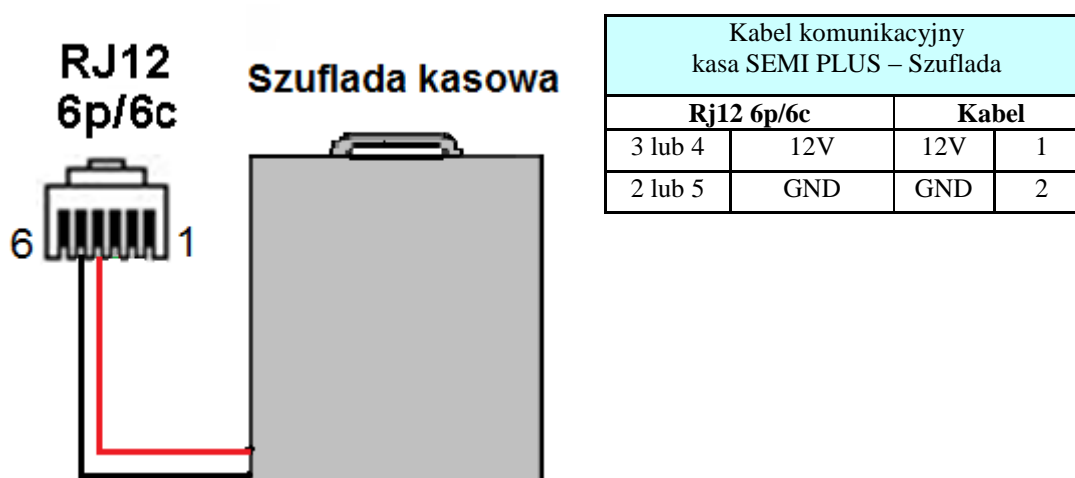

W celu podłączenia szuflady do kasy SEMI PLUS należy wykorzystać dwa kable wychodzące z szuflady i podłączyć je zgodnie z powyższym schematem. W przypadku, gdy z szuflady wychodzi więcej kabli należy sprawdzić, które dwa są podłączone do elektromagnesu i wykorzystać je do podłączenia z kasą.

POŁĄCZENIE Z PC

Funkcja służy do komunikacji z komputerem. Kasa SEMI PLUS komunikuje się z komputerem w trybie sprzedaż oraz w trybie połączenia z PC.

Aby nawiązać połączenie z PC należy wykonać poniższą procedurę.

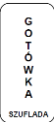
PROCEDURA	KLAWISZE DO NACIŚNIĘCIA	KOMUNIKATY WYŚWIETLACZA
Włączenie kasy/logowanie do <i>MENU GŁÓWNE</i>		<< MENU GŁÓWNE >> 1) Sprzedaż 2) Raporty czytające
Wybór opcji <i>POŁĄCZENIE Z PC</i>	 lub 	<< MENU GŁÓWNE >> 4) Programowanie 5) Połączenie z PC
Zatwierdzenie wyboru		

Do trybu *Połączenie z PC* można przejść za pomocą klawiszy skrótu. Będąc w menu głównym należy wcisnąć klawisz [5].

TESTY

Kasa SEMI PLUS posiada funkcję testów przy pomocy, której można sprawdzić wszystkie najważniejsze podzespoły kasy takie jak wyświetlacze, drukarki, klawiatura, pamięć fiskalna.







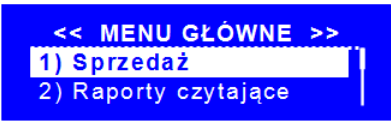

Poniżej przedstawiono charakterystykę poszczególnych testów.

Numer testu	Przypisany klawisz	Test	Opis
1	1	Drukarki	Kasa wydrukuje ciąg znaków, należy sprawdzić czy wydruk jest czytelny.
2	2	Wyświetlaczy	Kasa wyświetli na wyświetlaczach ciąg znaków, należy sprawdzić czy wyświetlane znaki są czytelne.
3	3	Klawiatury	Należy wciskać pojedynczo klawisze. Gdy klawisz zadziała poprawnie kasa wyda sygnał dźwiękowy oraz na wyświetlaczu wyświetlone zostaną gwiazdki. Aby przerwać test nie należy przyciskać klawiszy lub poczekać aż kasa zakończy test.
4	4	Pamięć RAM	Kasa sprawdza poprawność pamięci RAM znajdującej się na płycie głównej. Kasa wydrukuje wynik testu.
5	5	Pamięć flash	Kasa sprawdza poprawność pamięci flash znajdującej się na płycie głównej. Kasa wydrukuje wynik testu.
6	6	PF odczyt	Kasa testuje poprawność odczytu danych z pamięci fiskalnej. Kasa wydrukuje wynik testu.
7	7	PF zapis	Kasa testuje poprawność zapisu danych do pamięci fiskalnej. Kasa wydrukuje wynik testu.
8	8	PF cała	Kasa testuje poprawność zapisu/odczytu danych z pamięci fiskalnej. Kasa wydrukuje wynik testu.
9	9	Zegar	Kasa wyświetli czas systemowy w celu weryfikacji poprawności zegara.

10	0	Wszystko	Kasa wykonuje testy od testu 1 do 6, 10,
11	PLU1	Wszystko cyklicznie	Kasa wykonuje testy od testu 1 do testu 6 cyklicznie to znaczy po wykonaniu wszystkich testów zaczyna od nowa wykonywać testy. Aby zakończyć testy należy nacisnąć klawisz [ESC].
12	PLU2	Portu COM	Kasa dokonuje testu portu komunikacyjnego RS-232. W celu wykonania tego testu należy podpiąć kabel to testowania portów.
13	PLU3	Zasilania bat.	Kasa wyświetla poziomy napięcia akumulatora głównego oraz baterii RAM. Należy pamiętać, że poziom napięcia nie jest równoznaczny pojemności akumulatora. Test ten należy wykonywać z odłączonym zasilaczem. W przypadku gdy jest podłączony zasilacz kasa pokazuje napięcie ładowania i napięcie baterii RAM.

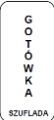
W celu przejścia do trybu testów należy wykonać poniższą procedurę.

PROCEDURA	KLAWISZE DO NACIŚNIĘCIA	KOMUNIKATY WYŚWIETLACZA
Włączenie kasy/logowanie do <i>MENU GŁÓWNE</i>		
Wybór opcji <i>TESTY</i>	 lub 	
Zatwierdzenie wyboru		
W celu wykonania testów należy przy pomocy klawiszy [↓] lub [↑] wybrać odpowiedni test i zatwierdzić klawiszem [GOTÓWKA]		

Do trybu testów można przejść za pomocą klawiszy skrótu. Będąc w menu głównym należy wcisnąć klawisz [7], aby wykonać poszczególne testy będąc w trybie testów należy wcisnąć klawisze przypisane do testów [1]...[0], [PLU1]...[PLU3].

W celu wykonania testu portów COM1, COM2 należy wykonać pętlę zwrotną według poniższego schematu i podłączyć ją do portu COM poprzez kabel komunikacyjny kasy.

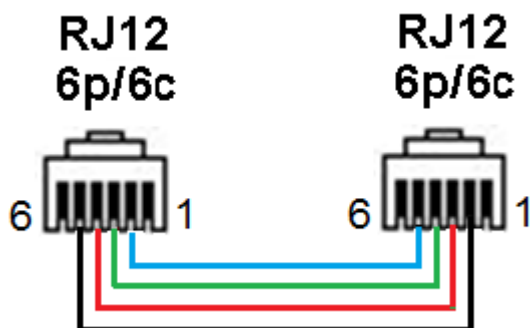

Schemat kabla do testowania portów komunikacyjnych COM1, COM2			
Rj12 6p/6c		Rj12 6p/6c	
2	GND	GND	5
3	RXD	TXD	4
4	TXD	RXD	3
5	GND	GND	2

POMOC

Funkcje pomocy służą do informowania o stanie kasy, aktualnej konfiguracji, czasie, jak również umożliwiając wydrukowanie całego menu.

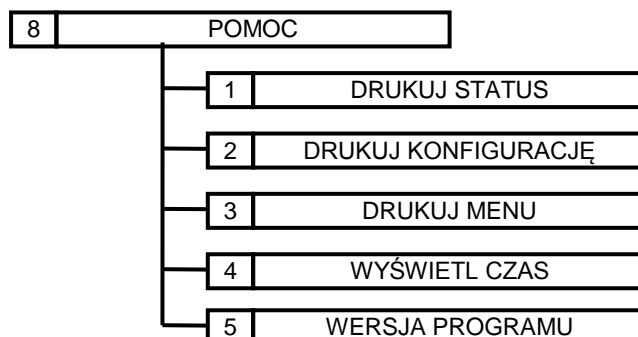

Drukuj status

Po wybraniu funkcji drukuj status kasa drukuje informację o aktualnym stanie kasy to znaczy czy jest fiskalna, czy nie, ilu kasjerów ma otwarte zmiany, ile wystawiono paragonów, jaka jest wersja oprogramowania itp.

Poniżej przedstawiono procedurę drukowania statusu kasy.

PROCEDURA	KLAWISZE DO NACIŚNIĘCIA	KOMUNIKATY WYŚWIETLACZA
Włączenie kasy/logowanie do <i>MENU GŁÓWNE</i>		<< MENU GŁÓWNE >> 1) Sprzedaż 2) Raporty czytające
Wybór opcji <i>POMOC</i> i zatwierdzenie wyboru	lub 	<< POMOC >> 1) Drukuj status 2) Drukuj konfigurację
Wybór funkcji <i>DRUKUJ STATUS</i> i zatwierdzenie wyboru	lub 	KOMUNIKAT Czekaj ...



Do trybu drukowania statusu można wejść za pomocą klawiszy skrótu. Będąc w menu głównym należy wcisnąć klawisze [8], [1].

Drukuj konfigurację

Funkcja ta służy do wydrukowania aktualnych ustawień kasy

Poniżej przedstawiono procedurę drukowania konfiguracji kasy.

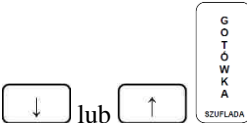
PROCEDURA	KLAWISZE DO NACIŚNIĘCIA	KOMUNIKATY WYŚWIETLACZA
Włączenie kasy/logowanie do <i>MENU GŁÓWNE</i>		<< MENU GŁÓWNE >> 1) Sprzedaż 2) Raporty czytające
Wybór opcji <i>POMOC</i> i zatwierdzenie wyboru	lub 	<< POMOC >> 1) Drukuj status 2) Drukuj konfigurację



Wybór funkcji <i>DRUKUJ KONFIGURACJĘ</i> i zatwierdzenie wyboru		
-----------------------------------------------------------------	-----------------------------------------------------------------------------------	------------------------------------------------------------------------------------

Do trybu drukowania konfiguracji można wejść za pomocą klawiszy skrótu. Będąc w menu głównym należy wcisnąć klawisze [8], [2].

Drukuj MENU

Funkcja ta służy do wydrukowania całego menu np. w przypadku, gdy ktoś zapomniał gdzie się ustawia poszczególne funkcje.

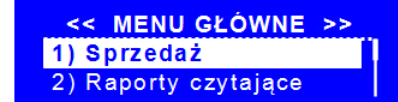
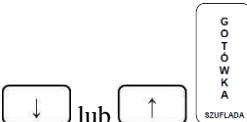
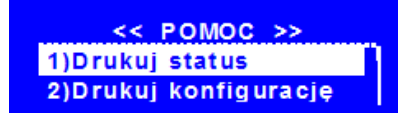
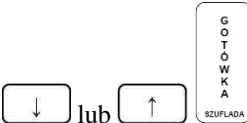
Poniżej przedstawiono procedurę drukowania menu.



PROCEDURA	KLAWISZE DO NACIŚNIĘCIA	KOMUNIKATY WYŚWIETLACZA
Włączenie kasy/logowanie do <i>MENU GŁÓWNE</i>		
Wybór opcji <i>POMOC</i> i zatwierdzenie wyboru		
Wybór funkcji <i>DRUKUJ MENU</i> i zatwierdzenie wyboru		

Do trybu drukowania menu można wejść za pomocą klawiszy skrótu. Będąc w menu głównym należy wcisnąć klawisze [8], [3].

Wyświetl czas

Po wybraniu tej funkcji kasa wyświetli aktualny czas zegara kasy.

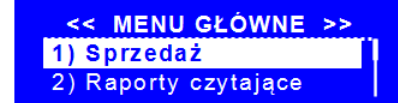
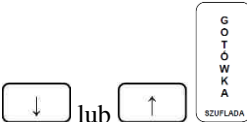
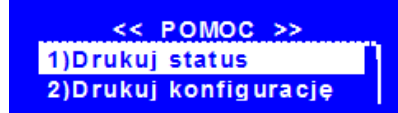
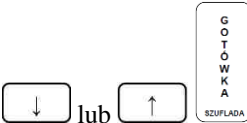
Poniżej przedstawiono procedurę wyświetlenia czasu.

PROCEDURA	KLAWISZE DO NACIŚNIĘCIA	KOMUNIKATY WYŚWIETLACZA
Włączenie kasy/logowanie do <i>MENU GŁÓWNE</i>		
Wybór opcji <i>POMOC</i> i zatwierdzenie wyboru		
Wybór funkcji <i>WYŚWIETL CZAS</i> i zatwierdzenie wyboru		

Do trybu wyświetlenia czasu można wejść za pomocą klawiszy skrótu. Będąc w menu głównym należy wcisnąć klawisze [8],[4]. W celu wyjścia z trybu wyświetlania czasu należy nacisnąć klawisz [GOTÓWKA].

Wersja programu

Po wybraniu tej funkcji kasa wydrukuje, a następnie wyświetli wersję i oznaczenie programu pracy kasy.

Poniżej przedstawiono procedurę wyświetlenia i wydruku wersji programu pracy kasy.

PROCEDURA	KLAWISZE DO NACIŚNIĘCIA	KOMUNIKATY WYŚWIETLACZA
Włączenie kasy/logowanie do <i>MENU GŁÓWNE</i>		<< MENU GŁÓWNE >> 1) Sprzedaż
Wybór opcji <i>POMOC</i> i zatwierdzenie wyboru	↓ lub ↑ 	<<POMOC>> 1) Drukuj status
Wybór funkcji <i>WERSJA PROGRAMU</i> i zatwierdzenie wyboru	↓ lub ↑ 	Czekaj ...

Do trybu wyświetlenia i wydruku wersji programu pracy kasy można wejść za pomocą klawiszy skrótów. Będąc w menu głównym należy wcisnąć klawisze [8],[5].

Kasa wydrukuje dokument z informacją o wersji i oznaczeniu programu pracy kasy, a następnie informacje te wyświetli na wyświetlaczu. W celu wyjścia z trybu wyświetlania wersji programu należy nacisnąć klawisz [ESC/O].

KOMUNIKATY ZGŁASZANE PRZEZ KASĘ

W poniższej tabeli przedstawiono najważniejsze komunikaty zgłaszane przez kasę.

L.p	Komunikat/Oznaka	Przyczyna błędu/komunikatu	Rozwiązanie problemu
1	BAZA OPAKOWAŃ ZAPEŁNIONA!	Próba zaprogramowania nowego opakowania zwrotnego, gdy zaprogramowano już maksymalną (200) ilość opakowań.	Wciśnij 'C' lub poczekaj 4 sekundy. W celu zaprogramowania nowego opakowania zwrotnego usuń inne opakowanie z bazy lub zrezygnuj z programowania opakowania zwrotnego
2	BAZA TOWAROWA ZAPEŁNIONA!	Próba zaprogramowania nowego artykułu, gdy zaprogramowano już maksymalną (2600) ilość towarów	Wciśnij 'C' lub poczekaj 4 sekundy. W celu zaprogramowania nowego artykułu usuń inny artykuł z bazy towarowej lub zrezygnuj z programowania artykułu
3	Błąd bazy opak.!	Wystąpił błąd podczas pracy z bazą opakowań zwrotnych	Wciśnij 'C' lub poczekaj 4 sekundy
4	Błąd bazy PLU !	Wystąpił błąd podczas pracy z bazą PLU	Wciśnij 'C' lub poczekaj 4 sekundy
5	Błędna cena ! Wyjdź (C)	Wprowadzono wartość do trzech miejsc po przecinku	Wciśnij 'C', wprowadź poprawną wartość do dwóch miejsc po przecinku
6	Brak gotówki ! Wyjdź (C)	Podana kwota wypłaty jest większa niż kwota dostępnej gotówki w kasie	Wciśnij 'C', podaj inną kwotę lub wyłącz funkcję kontroli stanu kasy
7	Brak kodu kreskowego !	Próba sprzedaży towaru poprzez kod kreskowy, który nie jest zaprogramowany w bazie towarowej	Wciśnij 'C' lub poczekaj 4 sekundy, zaprogramuj kod kreskowy
8	Brak kodu opak.! Wyjdź (C)	Opakowanie o wybranym kodzie nie jest zaprogramowane	Wciśnij 'C' zaprogramuj opakowanie lub wybierz inne opakowanie
9	Brak kodu PLU! Wyjdź (C)	Towar o wybranym kodzie PLU nie jest zaprogramowany	Wciśnij 'C', zaprogramuj kod PLU lub wybierz inny kod PLU
10	Brak nagłówek!	Próba fiskalizacji kasy lub uruchomienia trybu sprzedaży bez zaprogramowanego nagłówka	Wciśnij 'C' lub poczekaj 4 sekundy, zaprogramuj nagłówki
11	Brak papieru ! Założ i wciśnij C	Brak papieru w mechanizmie drukującym lub papier niewłaściwie założony	Założ nową rolkę papieru lub popraw papier
12	Brak sprzedaży ! Wyjdź (C)	Próba anulacji, korekty lub powielenia sprzedaż towaru gdy nie było sprzedaży, paragon jest zamknięty	Wciśnij 'C'
13	Brak stawek PTU !	Próba fiskalizacji bez zaprogramowanych stawek podatku VAT	Zaprogramuj stawki PTU
14	Brak stawki PTU Wyjdź (C)	Towar o wybranym kodzie PLU nie posiada zaprogramowanej stawki podatku PTU	Wciśnij 'C', zaprogramuj stawkę PTU lub zmień stawkę PTU przypisaną do artykułu
15	Brak zaprog.ceny! Wyjdź (C)	Artykuł nie posiada zaprogramowanej ceny. Typ ceny ustawiony na: sztywna lub SICS+sztywna	Wciśnij 'C', zaprogramuj cenę artykułu lub zmień typ ceny
16	Hasło istnieje !	Próba zaprogramowania hasła przypisanego innemu kasjerowi	Wciśnij 'C', podaj inne hasło
17	Już fiskalna! Wyjdź (C)	Próba fiskalizacji kasy już ufiskalnionej	Wciśnij 'C'

18	Kasa niefiskalna!	Próba wykonania raportów z pamięci fiskalnej na kasie niefiskalnej (operacja dozwolona tylko w trybie fiskalnym)	Wciśnij 'C' lub poczekaj 4 sekundy
19	Kod kreskowy istnieje !	Próba zaprogramowania kodu kreskowego, który jest już zaprogramowany w bazie towarowej	Wciśnij 'C' lub poczekaj 4 sekundy.
20	Naładuj akumulator !	Niski poziom naładowania akumulatora	Wciśnij 'C' lub poczekaj 4 sekundy, podłącz kasę do zasilacza w celu naładowania akumulatora
21	Nazwa istnieje!	Próba zaprogramowania nazwy artykułu, która już istnieje (nazwy w bazie towarowej nie mogą się powtarzać)	Wciśnij 'C' lub poczekaj 4 sekundy, podaj inną nazwę lub zrezygnuj z programowania artykułu
22	Niezakończony miesiąc!	Próba wykonania Raportu Fiskalnego Miesięcznego za miesiąc, który jeszcze nie upłynął	Raport możliwy do wykonania w kolejnym miesiącu
23	Operacja niemożliwa! Wyjdź (C)	Wybrana sekwencja klawiszy nie może zostać zrealizowana	Wciśnij 'C'
24	Pamięć fiskalna pełna !	Wykonano maksymalną ilość raportów dobowych (1830)	Wciśnij 'C' lub poczekaj 4 sekundy, Brak możliwości dalszej sprzedaży, należy wymienić pamięć fiskalną
25	Paragon zamknięty! Wyjdź (C)	Wciśnięto klawisz płatności, gdy paragon jest zamknięty	Wciśnij 'C'
26	Podsumuj paragon! Wyjdź (C)	Próba zakończenia sprzedaży bez naciśnięcia klawisza SUMA. Ustawiony obowiązek naciśnięcia klawisza SUMA	Wciśnij 'C' a następnie klawisz SUMA
27	Przekrocz. limit 20 zmian waluty!	Wykonano 20 zmian waluty podstawowej, próba wykonania kolejnej zmiany	Wciśnij 'C' lub poczekaj 4 sekundy, brak możliwości wykonania kolejnej zmiany
28	Przekroczono limit 30 zmian!	Po wykonaniu 30 zmian stawek VAT, próba wykonania kolejnej zmiany	Wciśnij 'C' lub poczekaj 4 sekundy, brak możliwości wykonania kolejnej zmiany
29	Przepeł.liczników! Wyjdź (C)	Przepełnienie liczników sprzedaży	Wciśnij 'C', wykonaj raport dobowy i raport towarów zerujący
30	Przepełnienie ! Wyjdź (C)	Przepełnienie rejestru paragonu	Wciśnij 'C', zakończ paragon
31	Rozpoczęta płatność ! Wyjdź (C)	Próba sprzedaży po dokonaniu częściowej płatności	Wciśnij 'C' i zakończ paragon
32	Wprowadź kwotę ! Wyjdź (C)	Próba zakończenia sprzedaży bez podania kwoty od klienta. Ustawiony obowiązek wpisania kwoty od klienta.	Wciśnij 'C' a następnie podaj kwotę od klienta i zatwierdź klawiszem GOTÓWKA
33	Wyk.Rap.zer.opak. Wyjdź (C)	Zapełnienie liczników sprzedaży opakowań lub aby wykonać określone programowanie należy wykonać Raport Zerujący Opakowań	Wciśnij 'C', wykonaj raport zerujący sprzedaży opakowań
34	Wyk.Rap.zer.towar Wyjdź (C)	Zapełnienie liczników sprzedaży artykułów lub aby wykonać określone programowanie należy wykonać Raport Zerujący Towarów	Wciśnij 'C', wykonaj raport zerujący sprzedaży towarów
35	Wykon. Rap. Dobowy!	Próba wykonania operacji dostępnej tylko po wykonaniu Raportu Dobowego	Wciśnij 'C' lub poczekaj 4 sekundy, wykonaj Raport Dobowy
36	Wykonaj raport dobowy !	Przypomnienie o wykonaniu Raportu Dobowego Fiskalnego	Wykonaj Raport Dobowy Fiskalny
37	Wykonaj raport miesięczny !	Przypomnienie o wykonaniu zaległego Raportu Fiskalnego Miesięcznego	Wykonaj Raport Fiskalny Miesięczny

38	Wykonaj Raporty !	Próba wykonania operacji dostępnej tylko po wykonaniu wszystkich raportów: Dobowy , Zerujący Towarów, Zerujący Opakowań.	Wciśnij 'C' lub poczekaj 4 sekundy, wykonaj raporty zerujące: Raport Kasjerów, Raport Dobowy, Raport Sprzedaży Artykułów, Raport Sprzedaży Opakowań Zwrotnych
39	Za duża cena ! Wyjdź (C)	Wprowadzono zbyt dużą cenę – maksymalnie 9999999,99	Wciśnij 'C', wprowadź poprawną cenę
40	Za duża ilość ! Wyjdź (C)	Wprowadzono zbyt dużą ilość – maksymalnie 99999,999	Wciśnij 'C', wprowadź poprawną ilość
41	Za duża wartość ! Wyjdź (C)	Próba wykonania sprzedaży na zbyt dużą kwotę (ilość x cena)	Wciśnij 'C', wprowadź poprawne wartości
42	Za dużo pozycji ! Wyjdź (C)	Osiągnięto maksymalną ilość pozycji na paragonie (118 licząc wraz z opakowaniami)	Wciśnij 'C' i zakończ paragon
43	Za mała wartość ! Wyjdź (C)	Próba wykonania sprzedaży na kwotę (ilość x cena) mniejszą niż 0.01zł	Wciśnij 'C', wprowadź poprawne wartości
44	Zakończ paragon ! Wyjdź (C)	Próba wyjścia z trybu rejestracji podczas otwartego paragonu	Wciśnij 'C', w celu wyjścia z trybu sprzedaży zakończ otwarty paragon
45	Zerowanie RAM Czekaj...	Kasa rozpoczęła procedurę kasowania danych zawartych w pamięci RAM	Założ zworę serwisową i wykonaj procedurę zerowania RAM
46	Błąd programu Wyjdź (C)	Błąd w programie pracy kasy	Skontaktuj się z Serwisem Centralnym
47	Wezwij Serwis !	Kasa zablokowana lub błąd pamięci	Założ zworę serwisową
48	Przekroczony termin!	Uruchomiona blokada trybu sprzedaży	Założ zworę serwisową i ustaw datę blokady kasy
49	Brak nr unikatowego!	Próba fiskalizacji kasy bez zaprogramowanego numeru unikatowego	Skontaktuj się z Serwisem Centralnym
50	Brak zwory serwisowej !	Próba uruchomienia trybu serwisowego bez założonej zwory serwisowej	Założ zworę serwisową
51	Drukarka odłączona !	Odłączony mechanizm drukujący	Sprawdź połączenie drukarki z płytą główną lub wymień drukarkę
52	Wyświetlacz odłączony !	Odłączony wyświetlacz klienta	Sprawdź połączenie wyświetlacza klienta z płytą pośrednią lub wymień wyświetlacz lub płytę pośrednią
53	Wyświetlacz operatora odłączony !	Odłączony wyświetlacz operatora. Komunikat wyświetlany na wyświetlaczu klienta	Sprawdź połączenie wyświetlacza operatora z płytą wyświetlacza lub wymień wyświetlacz lub płytę wyświetlacza
54	Kasa wydaje dźwięk a nic nie wyświetla	Odłączona płyta wyświetlacza operatora	Sprawdź połączenie wyświetlacza operatora z płytą wyświetlacza lub wymień wyświetlacz lub płytę wyświetlacza
55	Wykonaj Raport Rozliczeniowy!	Kasa po wykorzystaniu maksymalnej ilości zerowań RAM	Pamięć fiskalna do wymiany. Skontaktuj się z Serwisem Centralnym
56	Błąd pamięci fiskalnej !	Błąd podczas zapisu/odczytu danych z pamięci fiskalnej	Pamięć fiskalna do wymiany. Skontaktuj się z Serwisem Centralnym
57	Pamięć fiskalna odłączona !	Pamięć fiskalna odłączona od płyty głównej	Sprawdź połączenie pamięci fiskalnej z płytą główną lub skontaktuj się z Serwisem Centralnym

58	Odczyt Pam. Fisk. COM1, 38400 b/s	Błąd podczas zapisu/odczytu danych z pamięci fiskalnej	Pamięć fiskalna do wymiany. Skontaktuj się z Serwisem Centralnym
59	Tylko odczyt Pamięci Fiskalnej!	Awaria pamięci fiskalnej lub zapelnienie pamięci fiskalnej. Pamięć fiskalna w trybie „tylko do odczytu”	Pamięć fiskalna do wymiany. Skontaktuj się z Serwisem Centralnym. Możliwe tylko odczyty danych z pamięci fiskalnej (Raporty okresowe).
60	Edycja zabroniona ! Wykonaj Raporty	Próba zmiany nazwy opakowania po jego sprzedaży a przed wykonaniem raportów	Wykonaj raport zerujący sprzedaż opakowań zwrotnych.
61	BŁĘDNA NAZWA ! Wyjdź (C)	Próba zapisania nazwy artykułu składającej się ze znaków specjalnych z wyłączeniem znaków [/], [\], [,], [.]	Wprowadź poprawną nazwę składającą się co najmniej z jednego znaku alfanumerycznego lub znaków specjalnych [/], [\], [,], [.]

PRZYKŁADOWE WYDRUKI

Poniżej przedstawiono opis szczegółowy poszczególnych linii paragonu.

<p>Nagłówek</p> <p>Data wystawienia paragonu</p> <p>Ilość x cena, Nazwa artykułu, wartość, stawka VAT</p> <p>Rabat, wielkość procentowa rabatu, kwota rabatu</p> <p>Rozliczenie sprzedaży w danej stawce VAT</p> <p>Numer paragonu/numer Raportu Dobowego, do którego zostanie dopisany paragon</p> <p># numer systemowy kasy, oznaczenie kasjera wystawiającego paragon, godzina wystawienia paragonu</p> <p>Podsumowanie paragonu w walucie EURO</p> <p>Reszta w walucie podstawowej PLN</p>	<p>DATECS-POLSKA SP. Z O.O. UL. JUTRZENKI 27 02-230 WARSZAWA KASA TESTOWA NIP: 522-26-06-355 01-08-2014 000052 PARAGON FISKALNY 1 x 10.00 MASŁO 10.00 A RABAT 10% -1.00</p> <p>----- PODSUMA 9.00 SP.OP.A 9.00 PTU A 23% 1.68 SUMA PTU 1.68</p> <p>SUMA PLN 9.00</p> <p>NR PAR. 00008/0005 #01 KAS 30 20:25 ABC1234567890</p> <p>PRZELICZNIK WALUT KURS: 1 EUR = 4.1234567 PLN SUMA 2.18 EUR GOTÓWKA 5.00 EUR RESZTA 11.62 PLN</p>	<p>Numer NIP</p> <p>Numer wydruku</p> <p>Nazwa dokumentu</p> <p>Podsumowanie paragonu</p> <p>Podsumowanie wartości podatku VAT</p> <p>Suma paragonu</p> <p>Numer unikatowy kasy</p> <p>Rozliczenie płatności w walucie</p> <p>Kurs waluty</p> <p>Kwota od klienta w walucie EURO</p>
------------------------------------------------------------------------------------------------------------------------------------------------------------------------------------------------------------------------------------------------------------------------------------------------------------------------------------------------------------------------------------------------------------------------------------------------------------------------------------------------------------------------------------	---------------------------------------------------------------------------------------------------------------------------------------------------------------------------------------------------------------------------------------------------------------------------------------------------------------------------------------------------------------------------------------------------------------------------------------------------------------------------------------------------------------------------------------------------------	--------------------------------------------------------------------------------------------------------------------------------------------------------------------------------------------------------------------------------------------------------------------------------------------------

<p>Kurs przelicznika</p> <p>Gotówka od klienta</p>	<p>DATECS-POLSKA SP. Z O.O. UL. JUTRZENKI 27 02-230 WARSZAWA KASA TESTOWA NIP: 522-26-06-355 01-08-2014 000057 PARAGON FISKALNY 1 x 10.00 MASŁO 10.00 A</p> <p>----- PODSUMA 10.00 SP.OP.A 10.00 PTU A 23% 1.87 SUMA PTU 1.87</p> <p>SUMA PLN 10.00</p> <p>NR PAR. 00012/0005 #01 KAS 30 20:27 ABC1234567890</p> <p>KURS: 1 EUR = 4.1234567 PLN SUMA 2.43 EUR</p> <p>----- GOTÓWKA 15.00 PLN RESZTA 5.00 PLN</p>	<p>Podsumowanie paragonu w walucie</p> <p>Reszta dla klienta</p>
----------------------------------------------------	---------------------------------------------------------------------------------------------------------------------------------------------------------------------------------------------------------------------------------------------------------------------------------------------------------------------------------------------------------------------------------------------------------------------------------------------------------------------------------------------------------------------------	----------------------------------------------------------------------

DATECS-POLSKA SP. Z O.O. UL. JUTRZENKI 27 02-230 WARSZAWA KASA TESTOWA NIP: 522-26-06-355 01-08-2014 000053 PARAGON FISKALNY 1 x 10.00 MASŁO 10.00 A	

PODSUMA	10.00
SP. OP. A	10.00
PTU A 23%	1.87
SUMA PTU	1.87
SUMA PLN	
10.00	
NR PAR. 00009/0005 #01 KAS 30 20:25 ABC1234567890	
ROZLICZENIE OPAKOWAŃ ZWROTNYCH ZWROT OPAKOWAŃ 1 x -0.50 OPAK. ZWROT 001 -0.50	

DO ZAPŁATY PLN	9.50
GOTÓWKA	9.50 PLN

Ilość x cena,
Typ opakowania
Wartość

Podsumowanie paragonu
wraz z opakowaniami
zwrotnymi

Rozliczenie opakowań
zwrotnych

Typ rozliczenia

Kwota od klienta

DATECS-POLSKA SP. Z O.O. UL. JUTRZENKI 27 02-230 WARSZAWA KASA TESTOWA NIP: 522-26-06-355 01-08-2014 000073 PARAGON FISKALNY 1 x 10.00 MASŁO 10.00 A RABAT -0.10 1 x 5.00 BUŁKA 5.00 B ##KOREKTA## -1 x 10.00 MASŁO -10.00 A RABAT 0.10 -9.90 A	

PODSUMA	5.00
SP. OP. B	5.00
PTU B 8%	0.37
SUMA PTU	0.37
SUMA PLN	
5.00	
NR PAR. 00002/0006 #01 KAS 30 21:18 NIP NABYWCY: 5222606366 ABC1234567890 KARTA 5.00 PLN	

Rabat kwotowy od pozycji

Kreka sprzedaży pozycji, do
której był udzielony rabat z
korektą rabatu

Podsumowanie paragonu

Rozliczenie sprzedaży w danej
stawce VAT po uwzględnieniu
rabatu

Podsumowanie wartości
podatku VAT

NIP nabywcy

Rozliczenie płatności kartą

Poniżej przedstawiono opis szczegółowy poszczególnych linii Raportu Sprzedaży Towarów Zerującego.

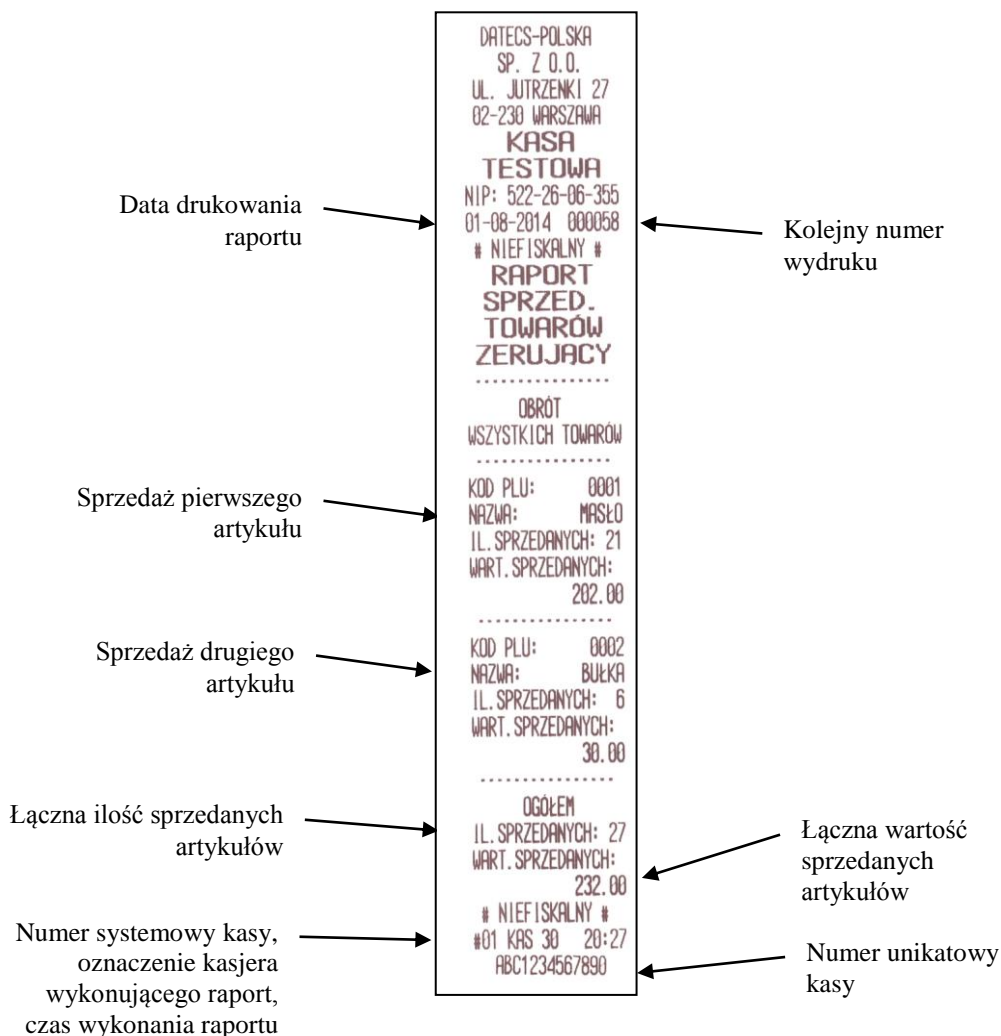

Poniżej przedstawiono opis szczegółowy poszczególnych linii Raportu Kasjerów Zerującego.

	DATECS-POLSKA SP. Z O.O. UL. JUTRZENKI 27 02-230 WARSZAWA	
	KASA TESTOWA NIP: 522-26-06-355 04-08-2014 000176 # NIEFISKALNY #	
	RAPORT KASJERÓW ZERUJĄCY	
	OBROT WSZYSTKICH KASJERÓW	
Numer systemowy kasjera	NUMER: 1	
Nazwa kasjera	ADAM	
Wartość sprzedaży danego kasjera	SPRZEDAŻ 521.00	
Ilość wystawionych paragonów	IL. PARAGONÓW 9	Ilość anulowanych paragonów
	IL. KOREKT 1	
	WARTOŚĆ KOREKT -10.00	Wartość anulowanych paragonów
	IL. ANUL. PARAGONÓW 2	
	WART. ANUL. PARAGON. 10.00	
	IL. RABATÓW % 1	
	WARTOŚĆ RABATÓW % -10.00	
	IL. RABATÓW KW. 1	
	WARTOŚĆ RABATÓW KW -0.20	
	IL. MARŻY % 1	
	WARTOŚĆ MARŻY % 3.00	
	IL. MARŻY KW. 1	
	WARTOŚĆ MARŻY KW. 0.20	Rozliczenie obrotów opakowań zwrotnych
	OPAKOWANIA ZWROTNE	
Ilość przyjętych zwrotów opakowań	IL. SPRZEDANYCH: 20	
Wartość przyjętych zwrotów opakowań	WART. SPRZEDANYCH: 10.00	
	IL. ZWROTÓW: 10	
	WART. ZWROTÓW: -5.00	
	BILANS IL. 10	
	BILANS WART. 5.00	
	KARTA 246.00	
Wartość płatności kartą	BON 30.00	Wartość płatności bonem
Wartość płatności przelewem	PRZELEW 30.00	
	CZEK 4.00	
	IL. WPLĄT PLN 1	
	WARTOŚĆ WPLĄT PLN 100.00	
	IL. WYPŁĄT PLN 1	
	WARTOŚĆ WYPŁĄT PLN -10.00	
	IL. WPLĄT EUR 1	
	WARTOŚĆ WPLĄT EUR 200.00	
	IL. WYPŁĄT EUR 1	
	WARTOŚĆ WYPŁĄT EUR -30.00	Rozliczenie wpłat i wypłat do kasy w poszczególnych walutach
	IL. WPLĄT USD 1	
	WARTOŚĆ WPLĄT USD 300.00	
	IL. WYPŁĄT USD 1	
	WARTOŚĆ WYPŁĄT USD -20.00	
Stan gotówki w szufladzie w poszczególnych walutach	GOT. W SZUFLADZIE:	
	PLN 191.58	
	EUR 172.00	
	USD 330.00	
	# NIEFISKALNY #	
	#01 KAS 30 14:43	
	ABC1234567890	

Poniżej przedstawiono opis szczegółowy poszczególnych linii Raportu Opakowań Zwrotnych Zerującego.



Poniżej przedstawiono opis szczegółowy poszczególnych linii Raportu Godzinowego.

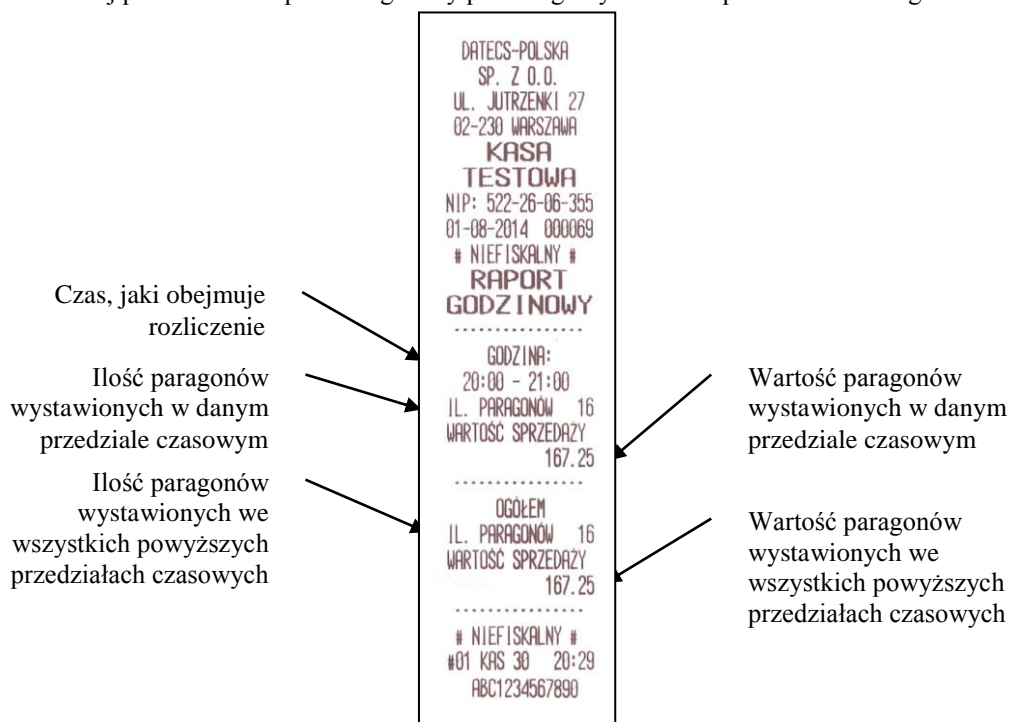

Poniżej przedstawiono opis szczegółowy poszczególnych linii Raportu Stanu Kasy.

	DATECS-POLSKA SP. Z O.O. UL. JUTRZENKI 27 02-230 WARSZAWA KASA TESTOWA NIP: 522-26-06-355 04-08-2014 000174 # NIEFISKALNY # RAPORT STANU KASY	
Ilość wystawionych paragonów od ostatniego Raportu Dobowego	IL. PARAGONOW 9	Wartość wystawionych paragonów od ostatniego
Wartość płatności gotówką	SPRZEDAZ OGODEM 521.00	Wartość płatności kartą
Wartość płatności bonem	WALUTA PLN	Wartość płatności przelewem
	GOTOWKA 101.58	Wartość rabatów procentowych
	KARTA 246.00	
	BON 30.00	
	PRZELEW 30.00	
	CZEK 4.00	
Wartość udzielonych rabatów procentowych	WARTOSC RABATOW % -10.00	
Wartość marż procentowych	WARTOSC RABATOW KW -0.20	
	WARTOSC MARZY % 3.00	Wartość marży kwotowej
	WARTOSC MARZY KW. 0.20	Wartość anulowanych paragonów
Ilość anulowanych paragonów	IL. ANUL. PARAGONOW 0	
	WART. ANUL. PARAGON. 0.00	
	ILOSC KOREKT 1	Wartość korekt
Ilość korekt	WARTOSC KOREKT -10.00	
	IL. WPLAT 1	Wartość wpłat do kasy
Ilość wpłat do kasy	WARTOSC WPLAT 100.00	
	IL. WYPLAT 1	Wartość wypłat z kasy
Ilość wypłat z kasy	WARTOSC WYPLAT -10.00	
	OPAKOWANIA ZWROTNE	Łączna ilość sprzedanych opakowań zwrotnych
Łączna wartość sprzedanych opakowań zwrotnych	IL. SPRZEDANYCH: 20	
	WART. SPRZEDANYCH: 10.00	Łączna ilość przyjętych opakowań zwrotnych
Łączna wartość zwróconych opakowań zwrotnych	IL. ZWROTOW: 10	
	WART. ZWROTOW: -5.00	Łączna ilość przyjętych i zwróconych opakowań
Różnica wartości sprzedanych i zwróconych opakowań zwrotnych	BILANS IL. 10	
	BILANS WART. 5.00	
	WALUTA EUR	Ilość wpłat do kasy w walucie EURO
Wartość płatności EURO	GOTOWKA 2.00	
Wartość wpłat do kasy w walucie EURO	IL. WPLAT 1	
Wartość wypłat z kasy w walucie EURO	WARTOSC WPLAT 200.00	
	IL. WYPLAT 1	Ilość wypłat z kasy w walucie EURO
	WARTOSC WYPLAT -30.00	
	WALUTA USD	
	GOTOWKA 50.00	
	IL. WPLAT 1	
	WARTOSC WPLAT 300.00	
	IL. WYPLAT 1	
	WARTOSC WYPLAT -20.00	
	GOT. W SZUFLADZIE:	Wartość gotówki EURO w szufladzie
Wartość gotówki PLN w szufladzie	PLN 191.58	
	EUR 172.00	Wartość gotówki EURO w szufladzie
	USD 330.00	
	# NIEFISKALNY #	
	#01 KAS 30 14:41	
	ABC1234567890	

Poniżej przedstawiono opis szczegółowy poszczególnych linii Raportu Dobowego.

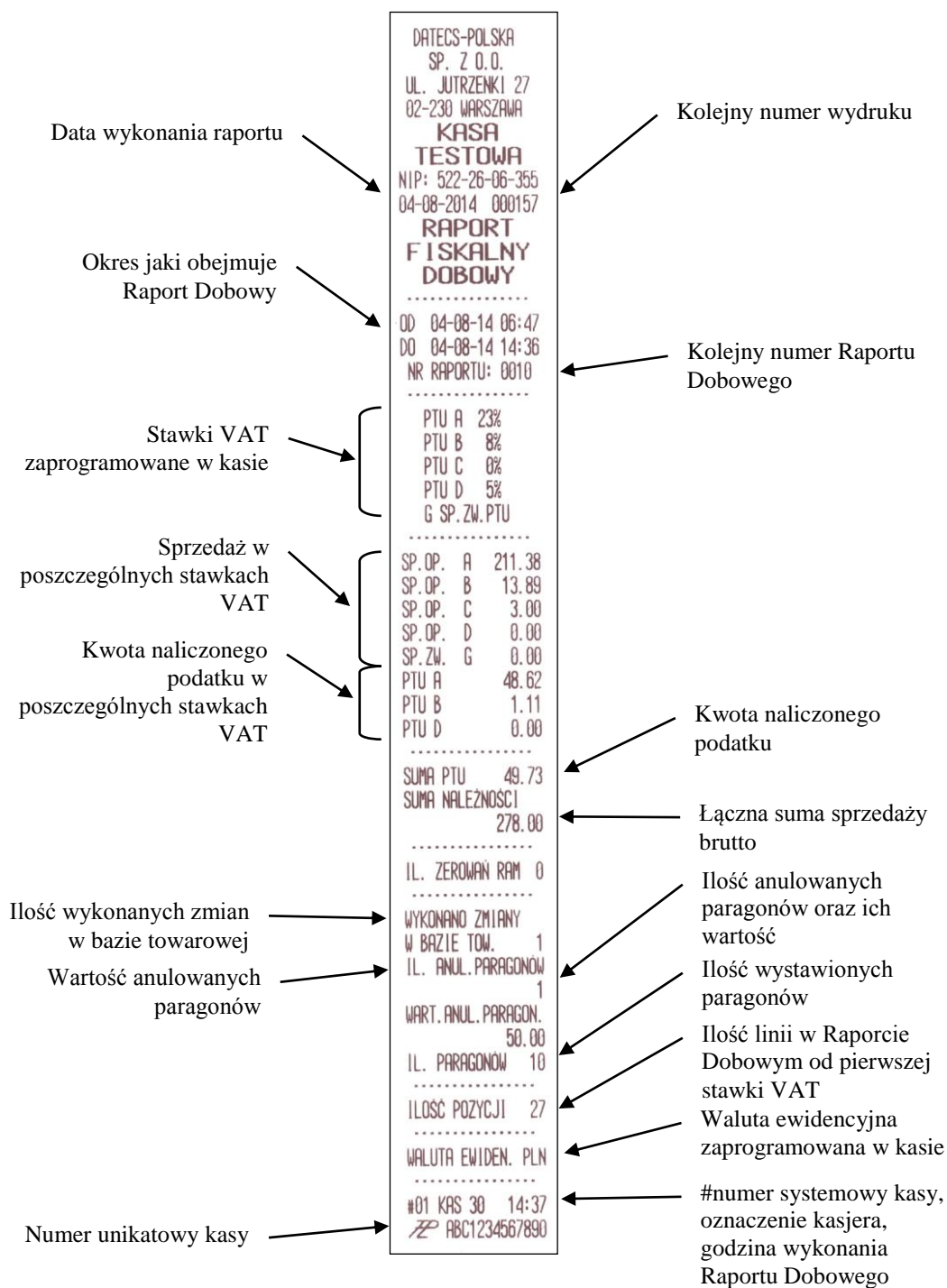

Poniżej przedstawiono opis szczegółowy poszczególnych linii Raportu Miesięcznego.

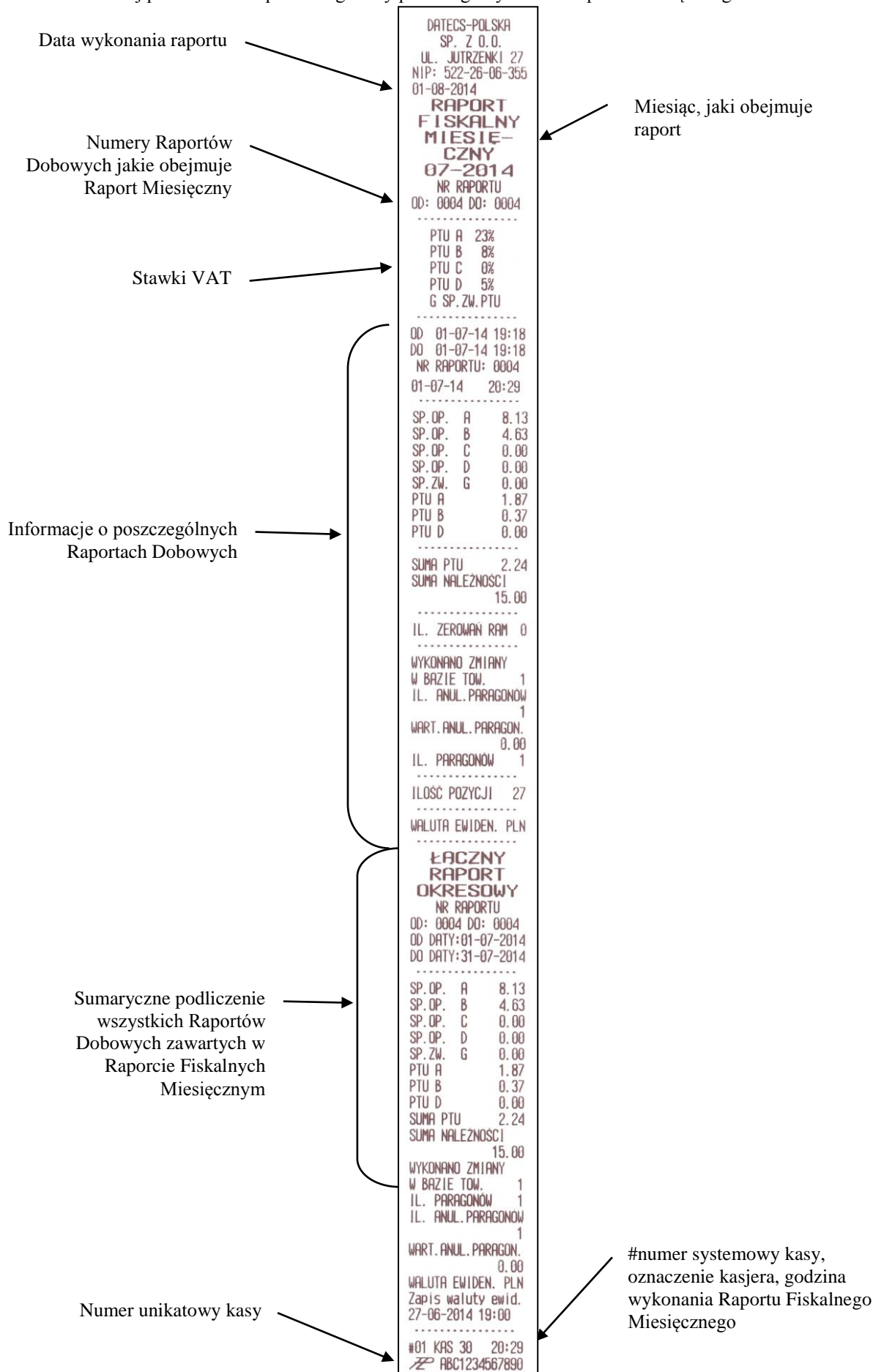

Poniżej przedstawiono raport o nazwie Status Kasy. Na tym raporcie znajdują się informacje niezbędne do wypełnienia książki serwisowej kasy po procesie fiskalizacji, jak również po ewentualnych naprawach. Raport ten informuje o aktualnym stanie baz itp.

	DATECS-POLSKA SP. Z O.O. UL. JUTRZENKI 27 02-230 WARSZAWA KASA TESTOWA NIP: 5222606355 16-07-2014 000007 # NIEFISKALNY # STATUS KASY -----	
Wersja programu pracy kasy	WERSJA/OZNACZENIE: 58.37.64/19-06-14	
	CHECK SUM: 0F6DC5F26C971211AB 1A41C596A7E4647722 3308	Numer kontrolny programu pracy kasy
Nazwa oprogramowania kasy	NAZWA: 58.37.64/19-06-14	Typ kasy
Numer Unikatowy	MODEL: SEMI PLUS NUMER UNIKATOWY: ABC1234567890	Data fiskalizacji kasy
Licznik niefiskalny	DATA FISKALIZACJI: 09-07-2014, 12:21	Ilość paragonów wykonanych od ostatniego Raportu Dobowego
Ilość wykonanych zerowań RAM	LICZBA WYDRUKOW: 000007 LICZBA PAR. FISK.: 000000	
Ilość zaprogramowanych artykułów PLU	ZEROWANIA RAM: 0/200 IL. RAP. DOBOWYCH: 1/1830	Ilość Raportów Dobowych
Ilość zaprogramowanych opakowań zwrotnych	ILOSC PLU: 0/2600 IL. AKTYWNYCH KASJ: 0/30	Ilość kasjerów, którzy mają nierozliczone zmiany
Ilość wykonanych zmian stawek VAT	ILOSC OPAKOWAN: 0/200 PC COM: COM 1/38400	Ustawienia portu dla PC
	Port COM1 Peryf.: NIE/9600	Ustawienia portu COM1
	Port COM2 Peryf.: NIE/9600	Ustawienia portu COM2
Numer Raportu Dobowego, od którego obowiązują stawki VAT	ZMIANY STAWEK PTU: 1/30 ZMIANA PTU NR 1: 09-07-2014, 12:21	Numer i czas zmiany stawek VAT
	OD RAPORTU: 0001 PTU A 23.00% PTU B 8.00% PTU C 0.00% PTU D 5.00% PTU E - PTU F - PTU G ZWOLNIONA	Zaprogramowane stawki VAT
Ilość wykonanych zmian waluty ewidencyjnej	ZMIANY WALUTY EWID 1/20	
Numer Raportu Dobowego, od którego obowiązuje waluta	ZMIANA WALUTY NR 1 09-07-2014, 12:21	Numer i czas zmiany waluty ewidencyjnej
	OD RAPORTU: 0001 PLN	
Data następnego przeglądu	----- DATA PRZEGLADU OKRESOWEGO PRZEGLAD: 31-12-2099 ----- # NIEFISKALNY # #01 10:12 ABC1234567890	

SPECYFIKACJA KASY

Parametr	Opis
Baza towarowa	2 600
Maksymalna długość nazwy artykułu	30 znaków
Ilość stawek VAT	7 (A-G)
Ilość opakowań zwrotnych	200
Maksymalna długość nazwy opakowania	30 znaków
Ilość kasjerów	30
Maksymalna długość nazwy kasjera	10 znaków
Formy płatności / maksymalna długość nazwy formy płatności	4 programowalne, do 10 znaków Fabrycznie: "KARTA", "BON", "PRZELEW", "CZEK"
Waluty dodatkowe	2 programowalne
Komunikacja	3 x RS-232, Bluetooth (opcja)
Urządzenia współpracujące	Komputer, waga, czytnik kodów kreskowych, szuflada
Kopia elektroniczna	NIE
Pojemność pamięci fiskalnej	1830 raportów
Metoda druku	Termiczna
Drukarka	EPSON M-T173H
Prędkość wydruku	12 linii/sekundę
Nagłówek	6 linii
Maksymalna ilość znaków w linii	18
Papier	- szerokość: 28 mm - grubość: 60-72 µm - maksymalna średnica rolki: 40 mm - maksymalna długość rolki: 20 m
Wyświetlacz operatora	Podświetlany, graficzny LCD, maksymalnie 22 znaki w linii
Wyświetlacz klienta	Podświetlany, graficzny LCD, dwuliniowy, maksymalnie 16 znaków w linii
Klawiatura	33 klawisze
Zasilanie	Zasilacz zewnętrzny: DC 9V/5A/45W,
Akumulator	Li-Ion 7.4V / 2000 mAh
Temperatura pracy	Od 0 ^o C do +45 ^o C
Wymiary (Szer.x Dł. x Wys.) [mm]	168 x 243 x 92
Masa [kg]	0.55

OŚWIADCZENIE PRODUCENTA

Warszawa dnia 31.07.2015 r.

Datecs-Polska Sp. z o.o.
Ul. Jutrzenki 27
02-230 warszawa
NIP 522-26-06-355

OŚWIADCZENIE PRODUCENTA

Datecs-Polska Sp. z o.o. ul. Jutrzenki 27, 02-230 Warszawa

Oświadczamy: Każdy egzemplarz kasy **SEMI PLUS** we wszystkich dopuszczonych wersjach kompletnych z następującym oprogramowaniem :

program pracy kasy	wersja: 58.37.67/23-06-15,
program aplikacyjny	wersja: 58.37.67/23-06-15,
program archiwizujący	wersja: nie dotyczy

jest identyczny technicznie, funkcjonalnie programowo z kasą wzorcową, dla której wydano potwierdzenie, i spełnia wymogi rozporządzenia Ministra Gospodarki z dnia 27 sierpnia 2013 r. w sprawie kryteriów i warunków technicznych, którym muszą odpowiadać kasy rejestrujące (Dz. U. poz. 1076).

Potwierdzenie: Główny Urząd Miar nr PT 19 / 2015

Data: 31.07.2015

Podpis:

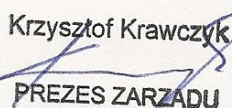
Krzysztof Krawczyk

PREZES ZARZĄDU

DATECS-POLSKA Sp. z o.o.
02-230 Warszawa
ul. Jutrzenki 27
NIP: 522-26-06-355, Regon: 017289705